

DESCRIPTION DE L'APPAREIL

A. Compartiment Réfrigérateur

1. Bac à fruits et légumes
2. Clayettes / Zone réservée aux clayettes
3. Groupe thermostat et éclairage
4. Balconnets
5. Galerie porte-bouteilles
6. Cale à bouteilles amovible
7. Plaque signalétique (à côté du bac à fruits et légumes)
8. Bac à glaçons
9. Contreporte compartiment à basse température

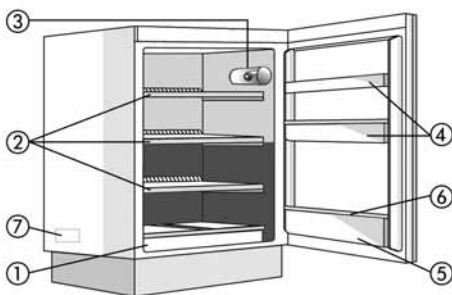

B. Compartiment basse température si

*** **** présent

 Zone la plus froide

 Zone la moins froide

Remarque : Le nombre de clayettes et la forme des accessoires peuvent varier d'un modèle à l'autre.

Toutes les galeries, les balconnets et les clayettes sont amovibles.

Attention : ne lavez pas les accessoires du réfrigérateur au lave-vaisselle.

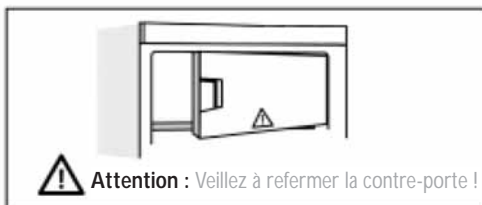
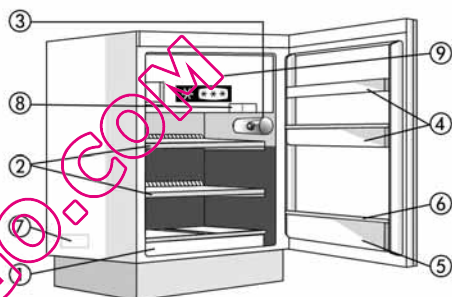

COMMANDES

- A. Bouton thermostat
- B. Touche de l'éclairage
- D. Repère pour le réglage du thermostat
- E. Ampoule (15 W maxi)

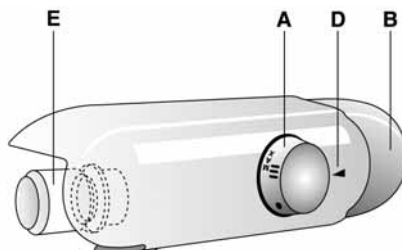

AVANT D'UTILISER L'APPAREIL

- L'appareil que vous avez acheté a été conçu pour être utilisé dans un environnement domestique, mais aussi :
 - dans les zones de cuisine des lieux de travail, magasins et/ou bureaux
 - dans les fermes
 - dans les hôtels, les motels, les résidences, les bed & breakfasts à usage exclusif du client.

Pour utiliser au mieux votre appareil, nous vous invitons à lire attentivement les instructions relatives à son utilisation ; vous y trouverez la description de votre appareil et des conseils utiles pour la conservation des aliments.

Conservez cette notice d'emploi pour toute consultation ultérieure.

1. Après avoir déballé l'appareil, assurez-vous qu'il n'est pas endommagé et que les portes ferment parfaitement. Tout dommage éventuel devra être signalé au revendeur dans un délai de 24 heures.
2. Nous vous conseillons d'attendre au moins deux heures avant de mettre l'appareil en service afin que le circuit réfrigérant soit pleinement performant.
3. Assurez-vous que l'installation et le branchement électrique ont été réalisés par un technicien qualifié, conformément aux instructions du fabricant et aux normes locales en vigueur en matière de sécurité.
4. Nettoyez l'intérieur de l'appareil avant de l'utiliser.

CONSEILS POUR LA PROTECTION DE L'ENVIRONNEMENT

1. Emballage

L'emballage est 100% recyclable et porte le symbole du recyclage. Pour la mise au rebut, suivez les réglementations locales en vigueur. Les matériaux d'emballage (sachets en plastique, éléments en polystyrène, etc.) doivent être conservés hors de portée des enfants car ils constituent une source potentielle de danger.

2. Mise au rebut

Cet appareil a été fabriqué avec des matériaux recyclables. Cet appareil porte le symbole du recyclage conformément à la Directive Européenne 2002/96/CE concernant les Déchets d'Équipements Électriques et Électroniques (DEEE ou WEEE). En procédant correctement à la mise au rebut de cet appareil, vous contribuerez à protéger l'environnement et la santé humaine.

Le symbole  apposé sur l'appareil ou sur la documentation qui l'accompagne indique que ce produit ne peut en aucun cas être traité comme un déchet ménager. Il doit par conséquent être remis à un centre de collecte des déchets chargé du recyclage des équipements électriques et électroniques. Au moment de la mise au rebut, rendez l'appareil inutilisable en sectionnant le câble d'alimentation et en démontant les portes et les grilles, de façon à ce que les enfants ne puissent pas accéder facilement à l'intérieur de celui-ci. Pour la mise au rebut, respectez les normes locales en vigueur et remettez l'appareil à un centre de collecte spécialisé. Ne laissez jamais l'appareil sans surveillance, ne fut-ce que quelques jours, car il représente une source de danger pour les enfants. Pour obtenir de plus amples détails au sujet du traitement, de la récupération et du recyclage de cet appareil, veuillez vous adresser au bureau compétent de votre commune, à la société locale de collecte des déchets ménagers ou directement à votre revendeur.

Information

Cet appareil ne contient pas de CFC. Le circuit de refroidissement contient du R134a (HFC) ou R600a (HC), voir la plaquette signalétique à l'intérieur de l'appareil.

Pour les appareils avec Isobutane (R600a)

l'isobutane est un gaz naturel qui est sans danger pour l'environnement, mais il est inflammable. Il est donc indispensable de s'assurer que les tuyaux du circuit de réfrigération sont en parfait état. Cet appareil pourrait contenir du gaz à effet de serre fluoré réglementé par le Protocole de Kyoto. Le gaz réfrigérant est hermétiquement scellé. Gaz réfrigérant: le R134 a une puissance de refroidissement (GWP) de 1300.

Déclaration de conformité

- Cet appareil est destiné à la conservation de denrées alimentaires et est fabriqué conformément au règlement (CE) N° 1935/2004.



- Cet appareil a été conçu, construit et commercialisé conformément aux:
 - objectifs sécurité de la directive "Basse Tension" 2006/95/CE (qui remplace la 73/23/CEE et modifications);
 - conditions requises en matière de protection de la Directive "EMC" 2004/108/CE.

La sécurité électrique de l'appareil est garantie uniquement lorsqu'il est correctement branché à une installation de mise à la terre efficace et conforme à la Loi.



PRÉCAUTIONS ET RECOMMANDATIONS GÉNÉRALES

INSTALLATION

- La manutention et l'installation de l'appareil nécessitent la présence d'au moins deux personnes.
- Si vous devez déplacer l'appareil, veillez à ne pas abîmer le recouvrement de sol (parquet par ex).
- Pendant l'installation, vérifiez que l'appareil ne risque pas d'endommager le câble d'alimentation.
- Évitez d'installer l'appareil près d'une source de chaleur.
- Pour assurer une bonne aération, laissez un espace de chaque côté et au-dessus de l'appareil et respectez les consignes d'installation.
- Veillez à ne jamais couvrir les bouches d'aération de l'appareil.
- N'endommagez pas les tubes du circuit réfrigérant du réfrigérateur.
- Installez et mettez l'appareil à niveau sur un sol capable de supporter son poids, dans un endroit adapté à ses dimensions et à son usage.
- Installez l'appareil dans une pièce sèche et bien aérée. L'appareil est réglé pour fonctionner dans la plage de température suivante, en fonction de la classe climatique indiquée sur la plaquette signalétique : l'appareil risque de ne pas fonctionner correctement s'il reste pendant une longue période à une température supérieure ou inférieure à la plage prévue.

Classe Climatique	T. amb. (°C)	T. amb. (°F)
SN	De 10 à 32	De 50 à 90
N	De 16 à 32	De 61 à 90
ST	De 16 à 38	De 61 à 100
T	De 16 à 43	De 61 à 110

- Contrôlez que le voltage indiqué sur la plaquette signalétique correspond à la tension de l'habitation.
- N'utilisez pas d'adaptateurs, de prises multiples, ni de rallonges.
- Pour le raccordement hydraulique de l'appareil, utilisez le tube fourni en série. Ne réutilisez pas celui de votre ancien appareil.
- Le câble d'alimentation ne peut être modifié ou remplacé que par un professionnel qualifié ou par le Service Après-vente.
- Il doit être possible de déconnecter l'alimentation électrique en enlevant la prise ou en actionnant un interrupteur bipolaire de réseau situé en amont de la prise.

SÉCURITÉ

- Ne pas placer de vaporisateurs ou de récipients contenant des agents propulseurs ou des substances inflammables dans l'appareil.
- N'entreposez pas et n'utilisez pas d'essence, de liquides ou de gaz inflammables à proximité du réfrigérateur ou de tout autre appareil ménager. Les émanations peuvent provoquer un risque d'incendie ou d'explosion.
- N'utilisez pas de dispositifs mécaniques, électriques ou chimiques, ni d'autres moyens que ceux qui sont recommandés par le fabricant pour accélérer le processus de dégivrage.
- N'entreposez pas et n'utilisez pas d'appareils électriques dans les compartiments de l'appareil s'ils ne sont pas expressément autorisés par le fabricant.
- Cet appareil ne doit en aucun cas être utilisé par des enfants en bas âge ou des personnes handicapées physiques, mentales, sensorielles ou inexpérimentées sans l'aide d'une personne responsable de leur sécurité.
- Pour éviter tout risque d'emprisonnement et d'étouffement, interdisez aux enfants de jouer ou de se cacher à l'intérieur de l'appareil.
- N'avalez jamais le liquide (atoxique) contenu dans les accumulateurs de froid (sur certains modèles).
- Ne mangez pas les glaçons ou les glaces immédiatement après les avoir sortis du congélateur, car ils pourraient provoquer des brûlures dues au froid.

UTILISATION

- Débranchez toujours le cordon d'alimentation ou coupez le courant avant d'intervenir sur l'appareil pour son entretien ou nettoyage.
- Tous les appareils équipés de systèmes de production de glace et de distributeurs d'eau doivent être connectés à un réseau hydrique qui distribue exclusivement de l'eau potable (la pression du réseau hydrique doit être comprise entre 0,17 et 0,81 MPa (1,7 et 8,1 bar)). Les systèmes de production de glace et/ou d'eau qui ne sont pas directement connectés à un réseau d'alimentation hydrique doivent être remplis exclusivement avec de l'eau potable.
- N'utilisez le compartiment réfrigérateur que pour la conservation d'aliments frais et le compartiment congélateur que pour la conservation d'aliments surgelés, la congélation d'aliments frais et la production de glaçons.
- N'introduisez pas de récipients en verre contenant des liquides dans le congélateur car ils pourraient exploser.

Le fabricant décline toute responsabilité si ces consignes et ces précautions ne sont pas respectées.

COMMENT FAIRE FONCTIONNER LE COMPARTIMENT RÉFRIGÉRATEUR

Cet appareil est un réfrigérateur automatique ou un réfrigérateur avec un compartiment basse température à ******* étoiles.

Le dégivrage du compartiment réfrigérateur est entièrement automatique.

Le réfrigérateur peut fonctionner à une température ambiante comprise entre +16° C et + 32° C.

Mise en marche du réfrigérateur

Branchez l'appareil sur l'alimentation électrique.

Le thermostat permet de régler la température du compartiment réfrigérateur, tout en garantissant le fonctionnement optimal du compartiment basse température.

Réglage de la température

Pour régler la température à l'intérieur du compartiment réfrigérateur, tournez le bouton de réglage du thermostat :

- sur les numéros inférieurs **1-2/MIN** pour obtenir une température **MOINS FROIDE** à l'intérieur du compartiment ;
- sur les numéros **3-4/MED** pour obtenir une température **MOYENNE** ;
- sur les numéros supérieurs **5-7/MAX** pour obtenir une température **PLUS FROIDE**.

Thermostat sur • : les fonctions de l'appareil sont interrompues, de même que l'éclairage.

Remarque :

La température ambiante, la fréquence d'ouverture de la porte et la position de l'appareil peuvent influencer sur la température intérieure des deux compartiments.

Le thermostat doit être réglé en fonction de ces facteurs.

Conservation des aliments dans le compartiment réfrigérateur

Chargez les aliments, comme indiqué sur la figure ci-contre.

- A. Aliments cuits
- B. Poisson, viande
- C. Fruits et légumes
- D. Bouteilles
- E. Oeufs
- F. Beurre, produits laitiers, fromages

Remarque :

- L'espace entre les clayettes et la paroi intérieure arrière du réfrigérateur permet à l'air de circuler librement.
- Ne disposez pas les aliments en contact direct avec la paroi arrière du compartiment.
- Conservez les liquides dans des récipients fermés.
- La conservation de légumes à forte teneur en eau (salades, par exemple) peut provoquer la formation de condensation dans le bac inférieur et sur les clayettes intermédiaires ; ceci ne porte pas préjudice au fonctionnement correct de l'appareil. Nous conseillons d'emballer les légumes afin d'éviter la formation de condensation.



COMMENT FAIRE FONCTIONNER LE COMPARTIMENT BASSE TEMPÉRATURE

Le compartiment basse température, s'il est présent, est un compartiment à ******* étoiles.

Pour connaître la durée de conservation des aliments surgelés, rappez-vous aux indications figurant sur l'emballage.

Au moment d'acheter des aliments surgelés, veillez à observer ce qui suit :

- L'emballage ou le paquet doit être intact, car, si tel n'est pas le cas, l'aliment pourrait se détériorer. Si un paquet est gonflé ou s'il présente des taches d'humidité, cela signifie qu'il n'a pas été conservé dans des conditions optimales et pourrait déjà avoir subi un début de décongélation.
- Achetez les produits surgelés en dernier lieu et utilisez des sacs isothermes pour leur transport.
- Dès l'arrivée à la maison, mettez immédiatement les aliments surgelés dans le compartiment basse température.
- Ne recongelez pas les aliments partiellement décongelés, mais consommez-les dans un délai de 24 heures.
- Évitez ou réduisez au minimum les variations de température.
Respectez la date de péremption indiquée sur l'emballage.
- Respectez toujours les instructions figurant sur l'emballage pour la conservation des aliments congelés.

Production de glaçons

- Remplissez le bac à glaçons aux 3/4 d'eau et posez-le sur le fond du compartiment basse température.

Si le bac est collé au fond du compartiment basse température, **n'utilisez pas d'objets pointus ou tranchants pour le décoller.**

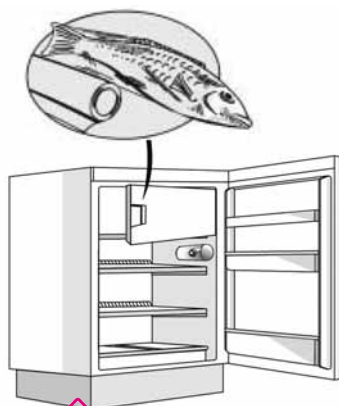

QUELFRIG.COM

COMMENT DÉGIVRER ET NETTOYER LE COMPARTIMENT BASSE TEMPÉRATURE

Afin de garantir un fonctionnement optimal, nous vous suggérons de dégivrer le compartiment basse température lorsque la formation de glace sur les parois atteint 3 mm d'épaisseur et, au moins, 2 fois par an.

Il est conseillé de dégivrer quand les réserves sont peu abondantes.

1. Ouvrez la porte et retirez tous les aliments. Enveloppez-les, bien serrés les uns contre les autres, dans du papier journal et placez-les dans un endroit très frais ou dans un sac isotherme.
2. Débranchez l'appareil.
3. Laissez la porte ouverte pour faire fondre le givre/glace sur les parois du compartiment.
4. Enlevez l'eau de dégivrage avec une éponge.
5. Nettoyez le compartiment à l'aide d'une éponge imbibée d'une solution d'eau tiède et de détergent neutre. N'utilisez pas de substances abrasives.
6. Rincez et essuyez avec soin.

- Remarque : Pour éviter tout dommage irréparable au compartiment, n'utilisez pas d'objet métallique pointu ou tranchant pour racler la glace et ne chauffez pas artificiellement l'intérieur du compartiment basse température.



COMMENT NETTOYER LE COMPARTIMENT RÉFRIGÉRATEUR

Nettoyez périodiquement le compartiment réfrigérateur.

Le dégivrage du compartiment réfrigérateur est entièrement automatique.

La présence périodique de petites gouttes d'eau sur la paroi arrière, à l'intérieur du compartiment réfrigérateur, indique qu'un dégivrage automatique est en cours. L'eau de dégivrage est amenée automatiquement à travers un orifice d'évacuation, puis recueillie dans un récipient où elle s'évapore.

Nettoyez régulièrement l'orifice d'évacuation de l'eau de dégivrage en utilisant l'outil fourni avec l'appareil, pour garantir une évacuation constante et correcte de l'eau de dégivrage.

Avant toute opération de nettoyage, débranchez l'appareil.

- Utilisez une éponge imbibée d'eau tiède et/ou de détergent neutre.

- Rincez et essuyez avec un chiffon doux.

N'utilisez pas de substances abrasives.

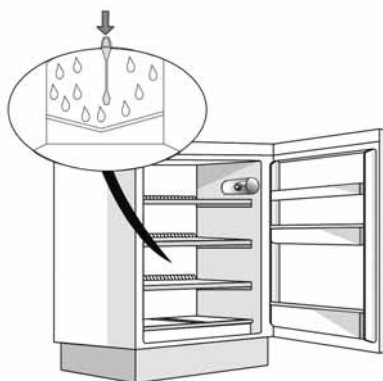

NETTOYAGE ET ENTRETIEN

- Nettoyez régulièrement les grilles de ventilation ainsi que le condenseur situé à l'arrière de l'appareil avec un aspirateur ou une brosse.
- Nettoyez l'extérieur avec un chiffon doux.

Absence prolongée

1. Videz les compartiments réfrigérateur et basse température.
2. Débranchez l'appareil.
3. Dégivrez le compartiment basse température, nettoyez et séchez les deux compartiments.
4. Laissez les portes ouvertes afin d'éviter la formation de mauvaises odeurs.

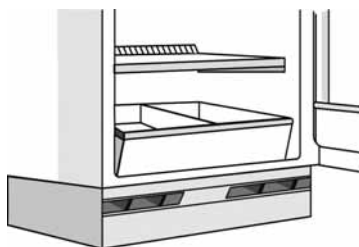

CONSEILS POUR ÉCONOMISER L'ÉNERGIE

- Installez le réfrigérateur loin de toute source de chaleur (radiateur, cuisinière, etc.) et à l'abri du rayonnement solaire direct, pour éviter d'augmenter la consommation énergétique de l'appareil.
- Veillez à ne pas obstruer les ouvertures de ventilation ou de prise d'air.
- Lorsque vous décongelez des aliments, placez-les de préférence à l'intérieur du compartiment réfrigérateur, ce qui permettra de récupérer le froid libéré par les produits surgelés.
- Limitez le plus possible les temps d'ouverture de la porte.
- Ne placez pas d'aliments encore chauds dans le compartiment réfrigérateur.
- Évitez de laisser la porte du compartiment basse température ouverte.

QUELFRIG.COM

DIAGNOSTIC DES PANNES

1. L'appareil ne fonctionne pas.

- Y a-t-il une coupure de courant ?
- La fiche est-elle correctement introduite dans la prise de courant ?
- L'interrupteur général est-il enclenché ?
- Le fusible n'a-t-il pas grillé ?
- Le thermostat n'est-il pas réglé sur la position d'arrêt ?

2. La température à l'intérieur des compartiments n'est pas assez froide.

- Les portes ferment-elles correctement ?
- L'appareil est-il installé près d'une source de chaleur ?
- Le thermostat est-il réglé sur la bonne position ?
- La circulation de l'air à travers les grilles de ventilation n'est-elle pas gênée ?

3. La température à l'intérieur du réfrigérateur est trop froide.

- Le thermostat est-il réglé sur la bonne position ?

4. Il y a de l'eau au fond du compartiment réfrigérateur.

- La goulotte d'évacuation de l'eau de dégivrage est-elle bouchée ?

5. L'éclairage intérieur ne fonctionne pas.

Contrôlez d'abord le point 1, puis :

- Débranchez l'appareil.
- Au besoin, remplacez l'ampoule grillée par une ampoule neuve (type E14, max. 15W).
- Pour retirer l'ampoule grillée, dévissez dans le sens inverse des aiguilles d'une montre, comme illustré dans la figure.



6. Une couche excessive de givre/glace se forme dans le compartiment basse température.

- La porte du compartiment basse température est-elle fermée correctement ?

Remarque :

- Toute variation éventuelle dans l'émission des bruits de gargouillement et de détente résultant du cycle normal de fonctionnement du réfrigération ne doit pas être considérée comme une anomalie.

SERVICE APRÈS-VENTE

Avant de contacter le Service Après-vente :

1. Vérifiez s'il n'est pas possible d'éliminer les pannes sans aide (voir "Diagnostic rapide").
2. Remettez l'appareil en marche pour vous assurer que l'inconvénient a été éliminé. Si le problème persiste, débranchez à nouveau l'appareil et répétez l'opération une heure plus tard.
3. Si le résultat est encore négatif, contactez le Service Après-vente.

Communiquez :

- le type de panne,
- le modèle,
- le numéro de Service (numéro qui se trouve après le mot SERVICE, sur la plaque signalétique apposée sur le côté du bac à fruits et légumes),

- votre adresse complète,
- votre numéro de téléphone avec l'indicatif.

SERVICE 0000 000 00000



Remarque :

Le changement du sens de l'ouverture de la porte de l'appareil effectué par le Service Après-vente n'est pas considéré comme une intervention sous garantie.

INSTALLATION

- N'installez pas l'appareil près d'une source de chaleur (distances minimales : 30 cm d'un poêle à charbon ou à mazout, 3 cm d'un four ou d'une cuisinière électrique).
- Placez-le dans un endroit sec et bien aéré.
- **Évitez d'obstruer les ouvertures de ventilation.**
- Nettoyez l'intérieur de l'appareil (rapportez-vous au chapitre spécifique).
- Montez les accessoires fournis avec l'appareil.

Branchement électrique

- **Le branchement électrique doit être conforme aux normes locales en vigueur.**
- La tension et la puissance sont indiquées sur la plaque signalétique située sur le côté du bac à fruits et légumes.

- **La mise à la terre de l'appareil est obligatoire. Le fabricant ne pourra être tenu pour responsable en cas de dommages éventuels subis par des personnes, des animaux ou des biens, résultant du non-respect des consignes mentionnées ci-dessus.**
- Si la prise et la fiche ne sont pas du même type, faites-les remplacer par un technicien qualifié.
- N'utilisez pas d'adaptateurs, de rallonges ni de prises multiples.

Mise hors tension de l'appareil

- Pour mettre l'appareil hors tension, débranchez son câble d'alimentation ou actionnez l'interrupteur bipolaire installé en amont de la prise.

UNDER COUNTERS

- (D) MONTAGEANWEISUNG UND ÄNDERUNG DES TÜRANSCHLAGES
- (GB) INSTALLATION INSTRUCTIONS AND DOORS REVERSIBILITY
- (F) INSTRUCTIONS DE MONTAGE ET REVERSIBILITE DES PORTES
- (NL) MONTAGE-AANWIJZING EN VERWISSELBARE DRAAIRICHTING VAN DE DEUREN
- (E) INSTRUCCIONES DE MONTAJE Y REVERSIBILIDAD DE LA PUERTA
- (P) INSTRUÇÕES DE MONTAGEM E REVERSIBILIDADE DAS PORTAS
- (I) ISTRUZIONI PER IL MONTAGGIO E REVERSIBILITÀ PORTE
- (GR) ΟΔΗΓΙΕΣ ΕΓΚΑΤΑΣΤΑΣΗΣ ΚΑΙ ΑΝΤΙΣΤΡΟΦΗ ΑΝΟΙΓΜΑΤΟΣ ΠΟΡΤΑΣ
- (S) ANVISNINGAR FÖR MONTERING
- (N) INSTALLASJON
- (DK) MONTERINGSVEJLEDNING
- (FIN) ASENNUSOHJEET
- (PL) INSTALACJA - ODWRACALNOŚĆ DRZWI
- (CZ) INSTALACE - ZMĚNA SMĚRU OTVÍRÁNÍ DVEŘÍ
- (SK) INŠTALÁCIA - VÝMENA POLOHY OTVÁRANIA DVERÍ
- (H) BEÁLLÍTÁS - AJTÓNYITÁS MEGFORDÍTÁSA
- (RUS) УСТАНОВКА - ПЕРЕСТАНОВКА ДВЕРЦЫ
- (BG) ИНСТАЛИРАНЕ - ОБРЪЩАНЕ НА ВРАТАТА
- (RO) INSTALARE - REVERSIBILITATEA UȘILOR

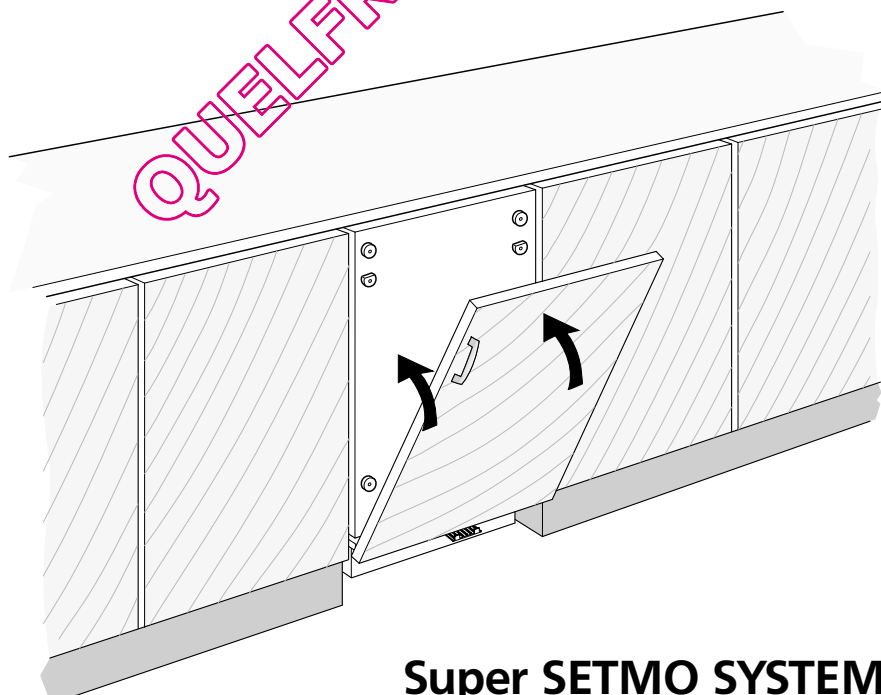

Super SETMO SYSTEM

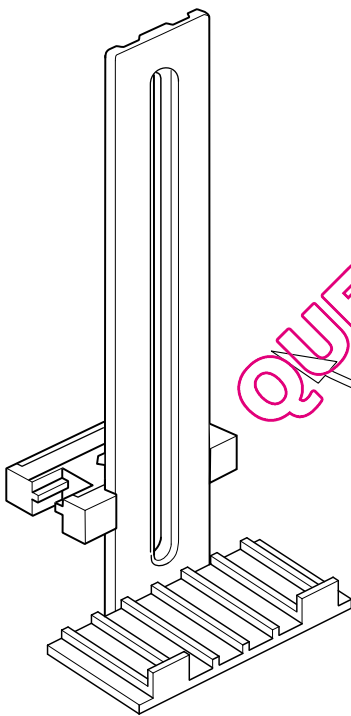
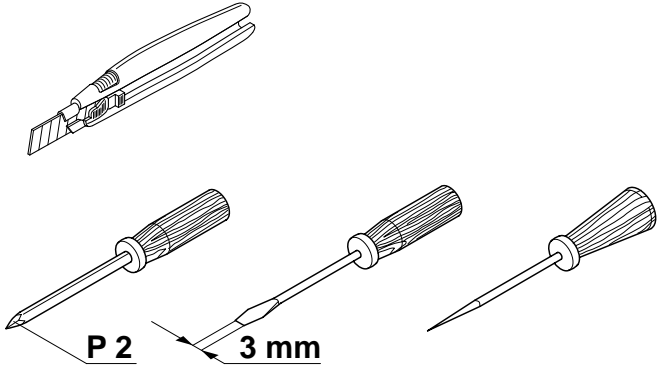
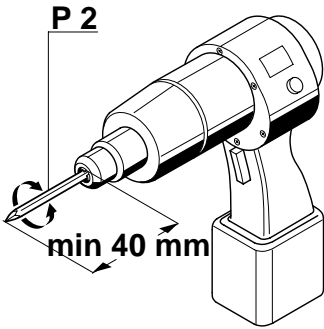

N° 1



N° 5

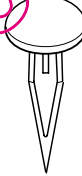

N° 10 - Ø 3,5 x 14

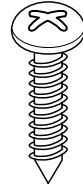

N° 2

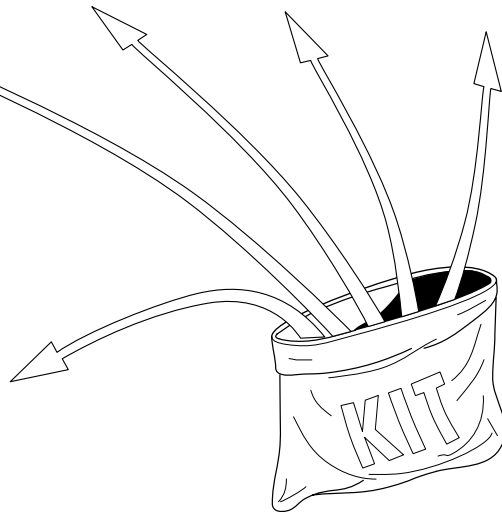
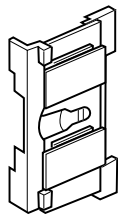

QUELFRIGO.COM

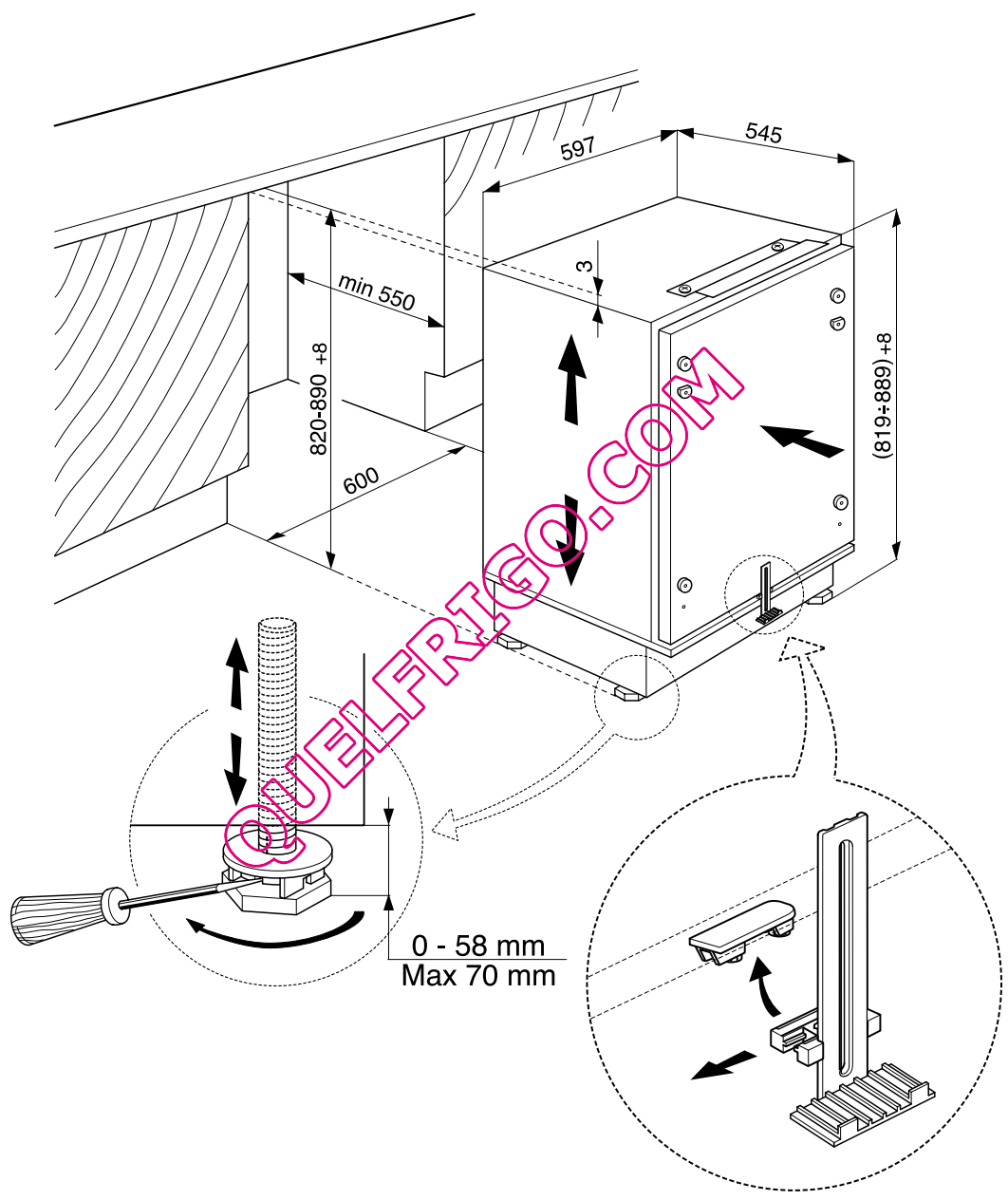

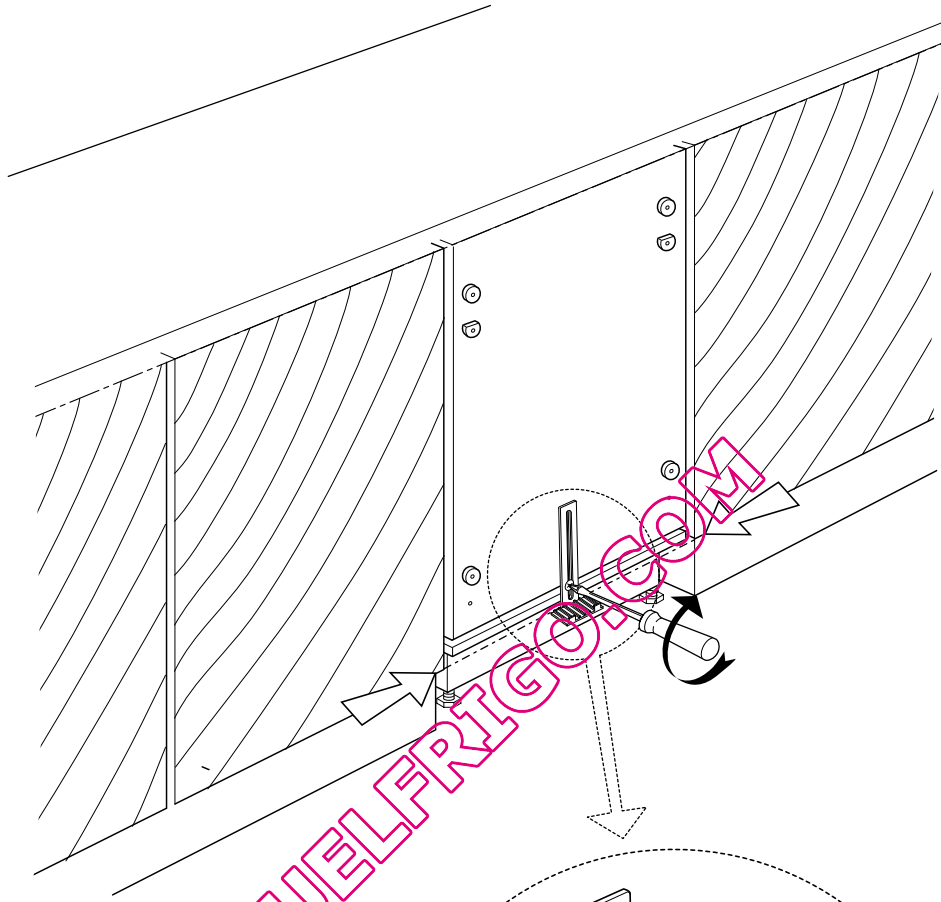

QUELFRIGORIO.COM

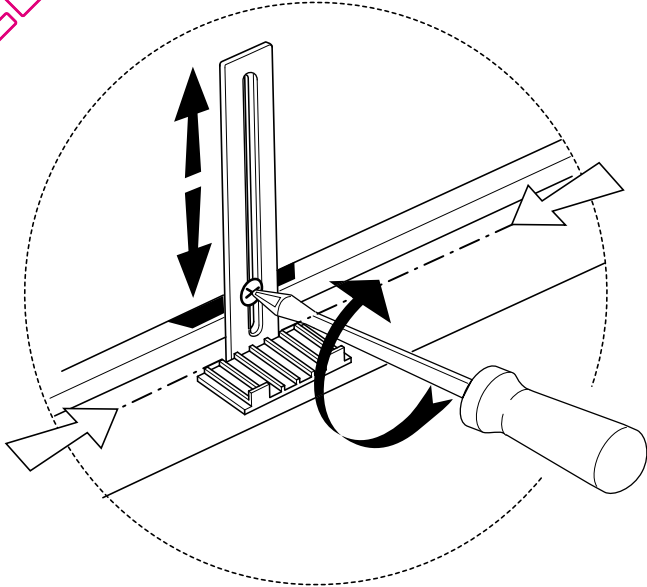

3

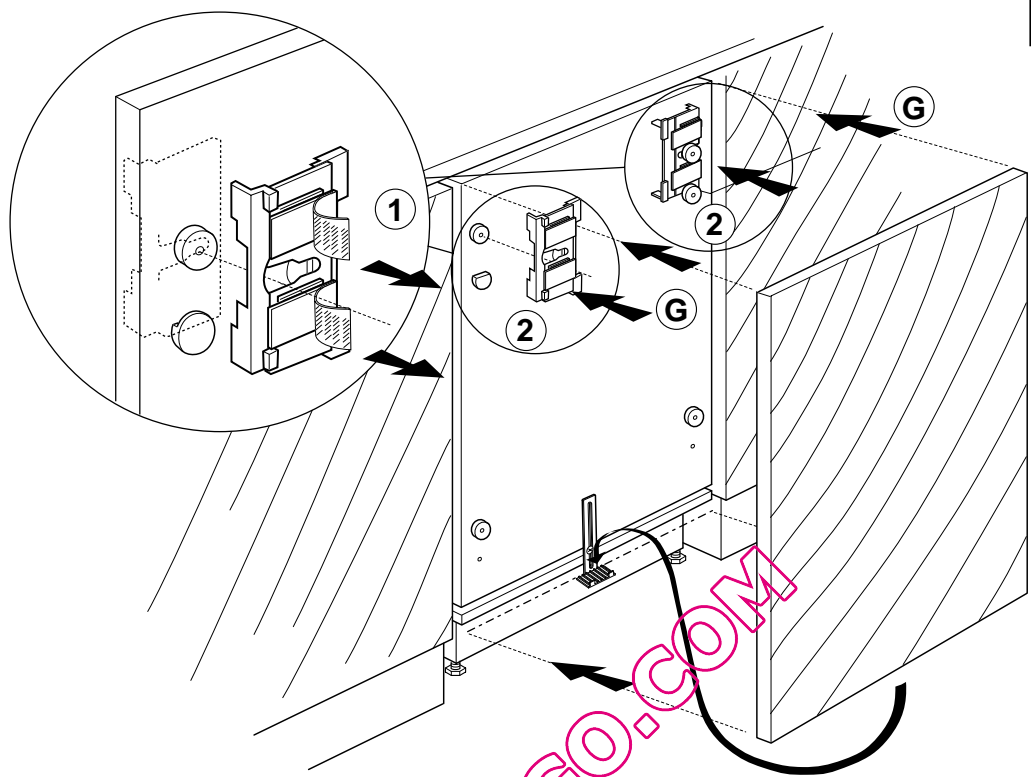

4

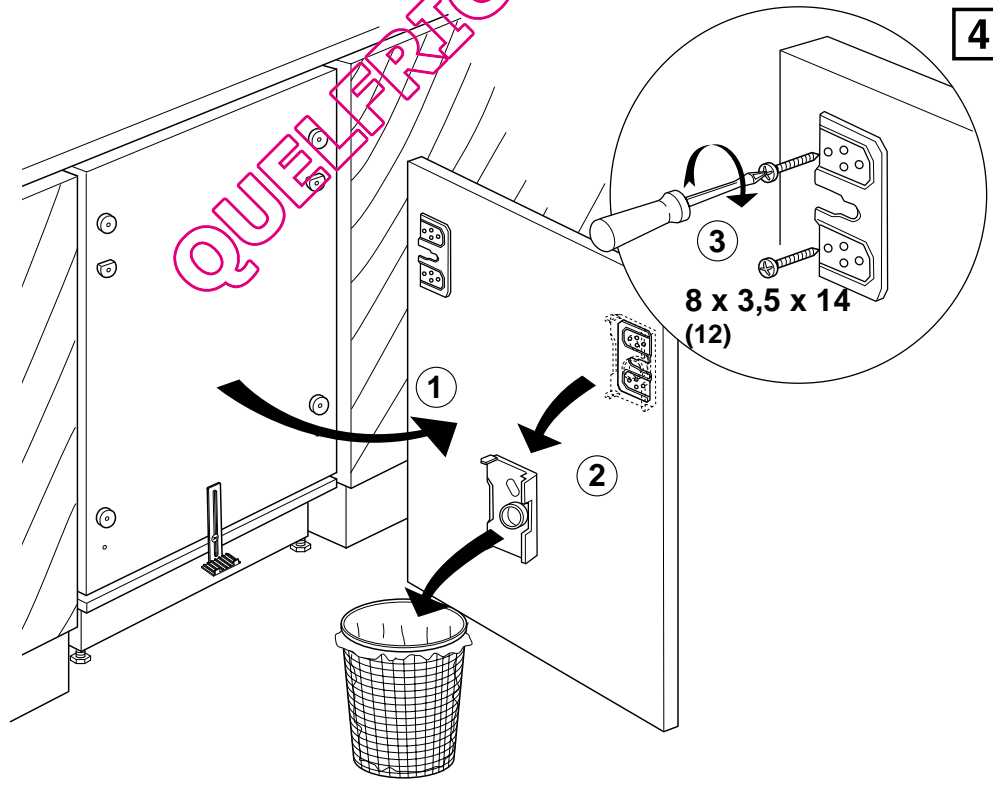

5

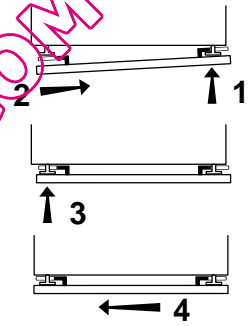
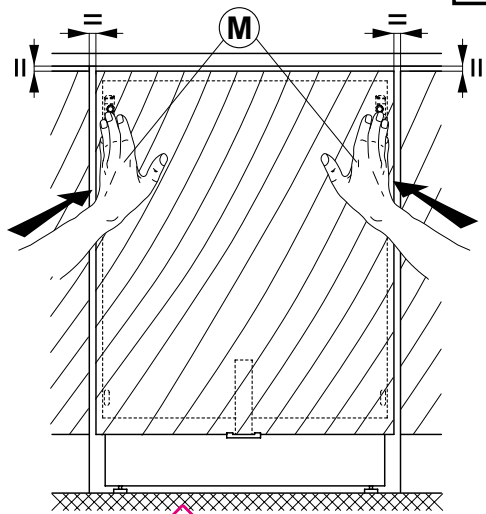
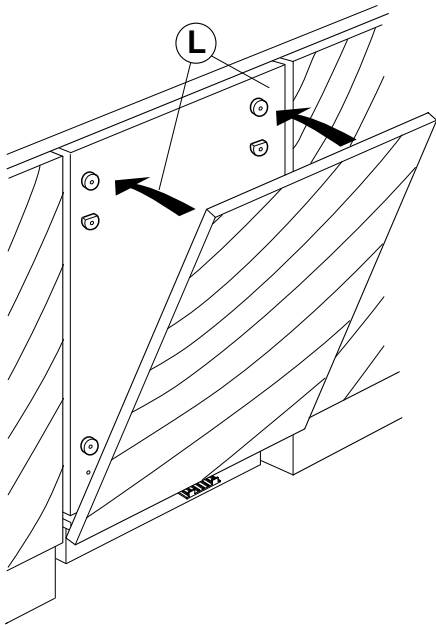

6

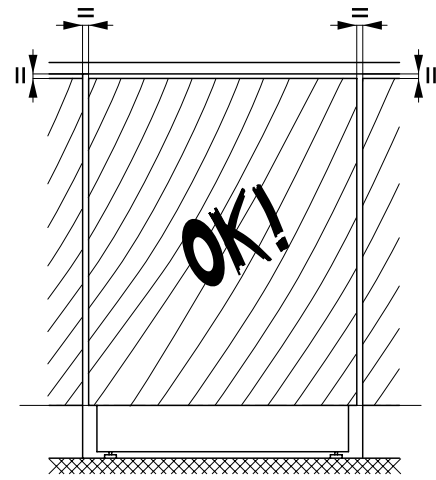
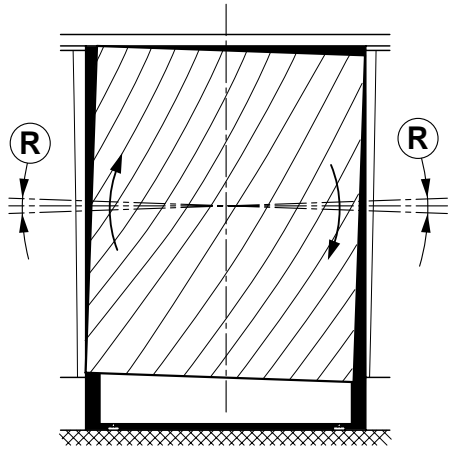
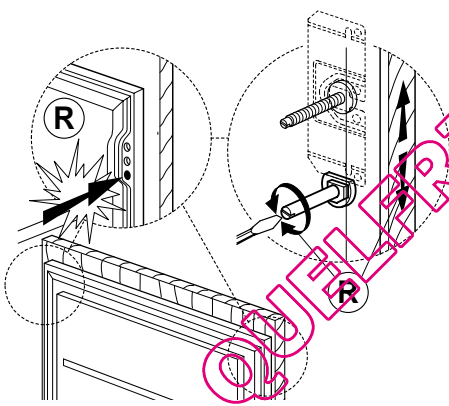

7

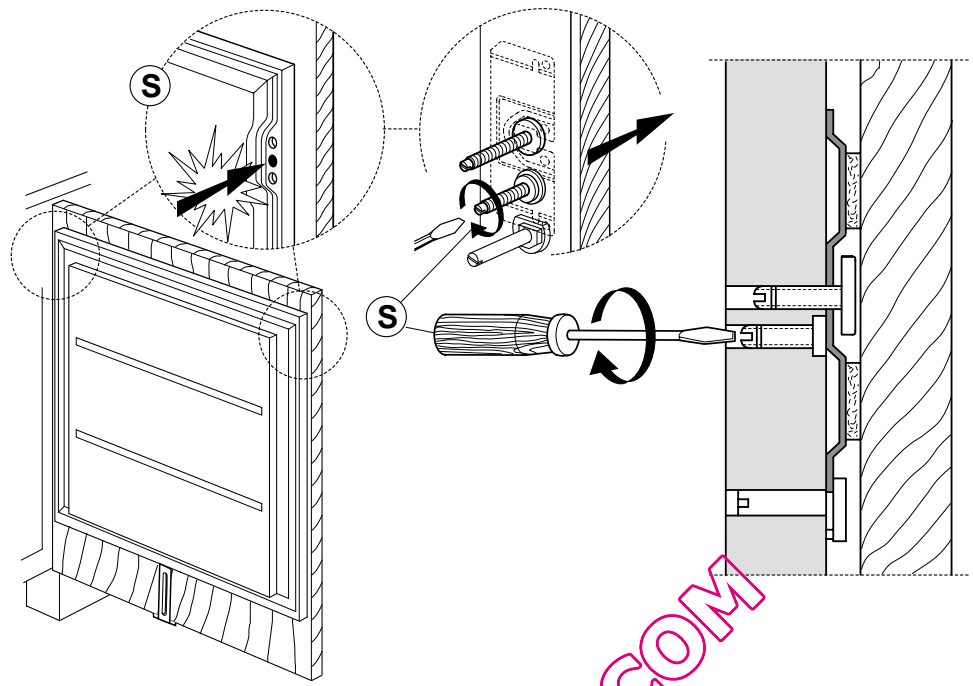

8

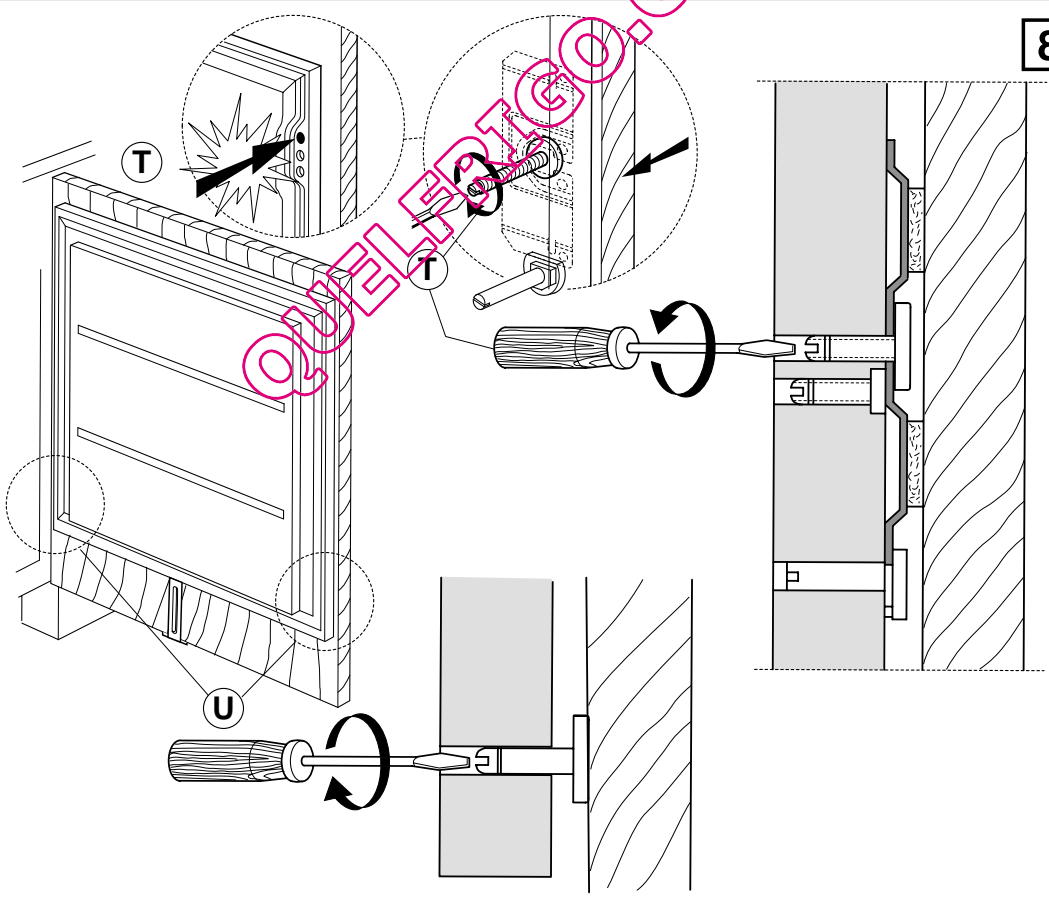

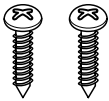
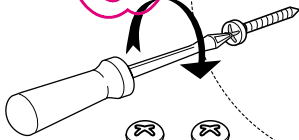
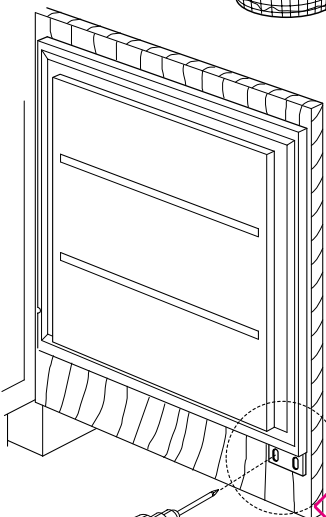
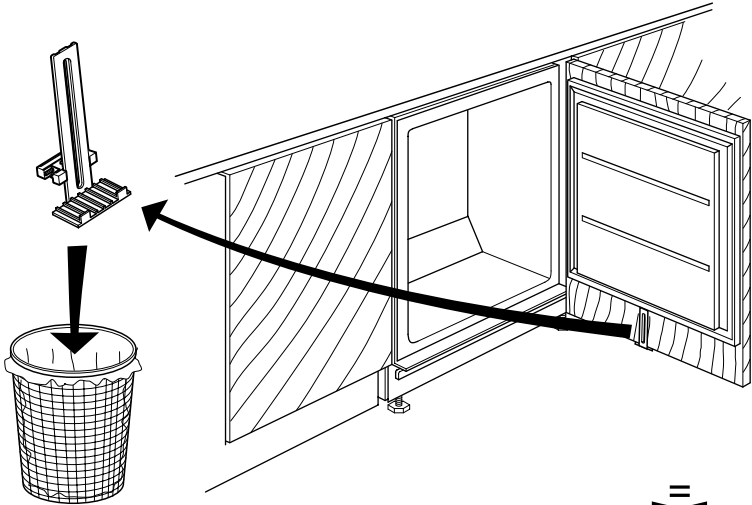

N°2 Ø 3,5 x 14



QUELFRIGO.COM

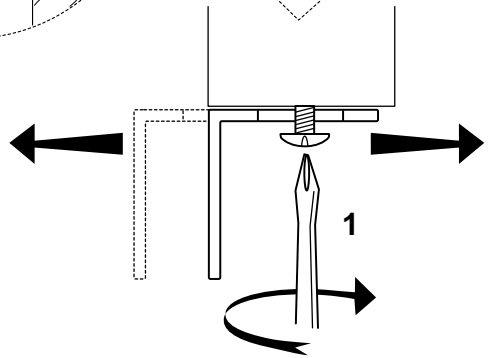
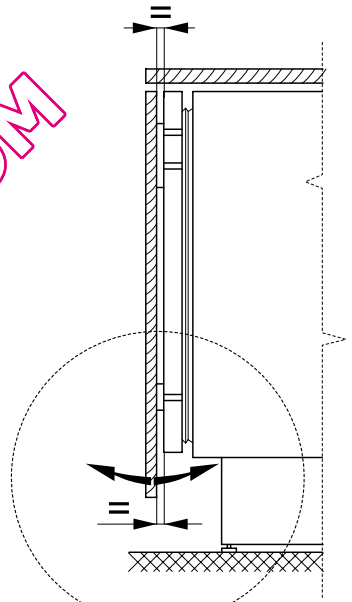

10

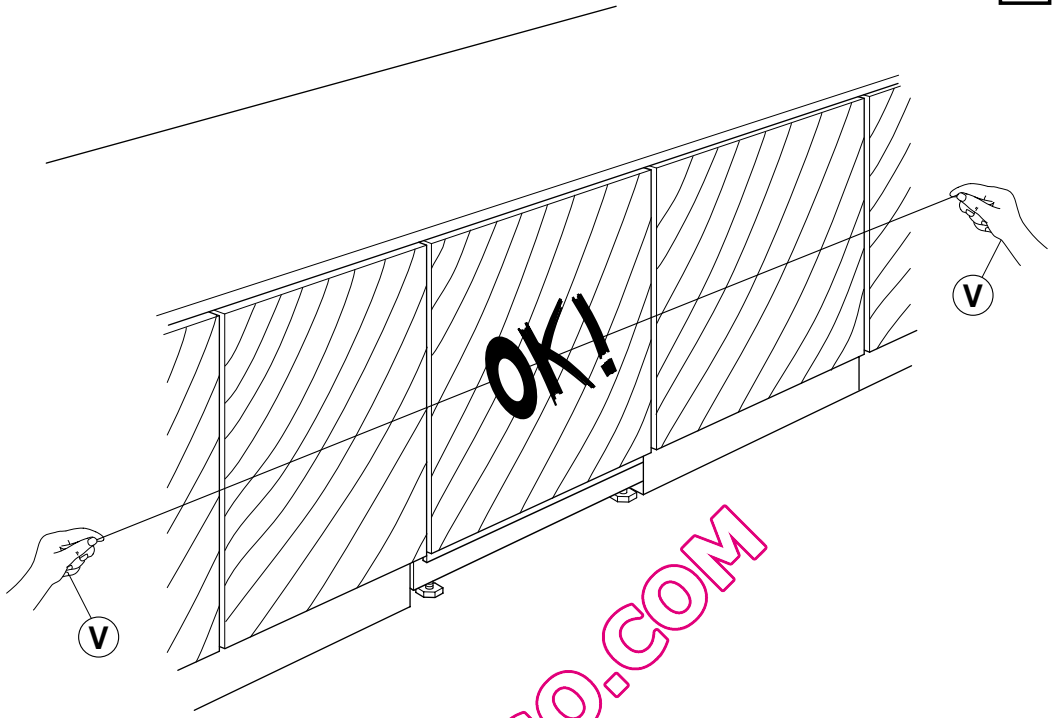

N°2 Ø 3,5 x 14

11

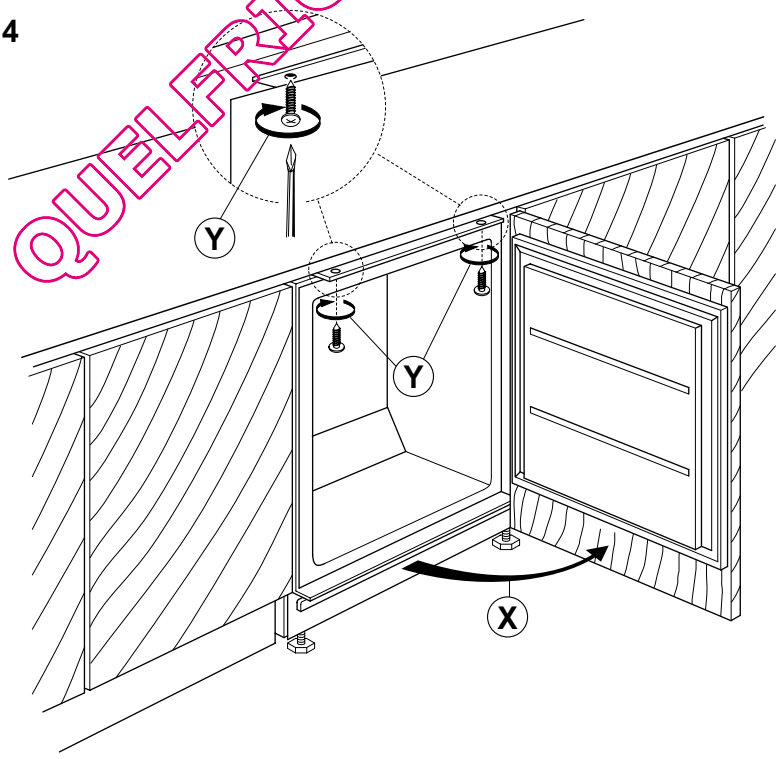
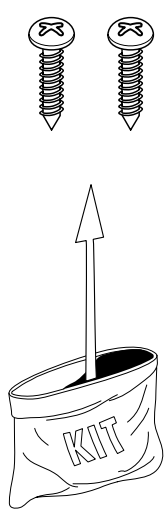

QUELFRIGO.COM

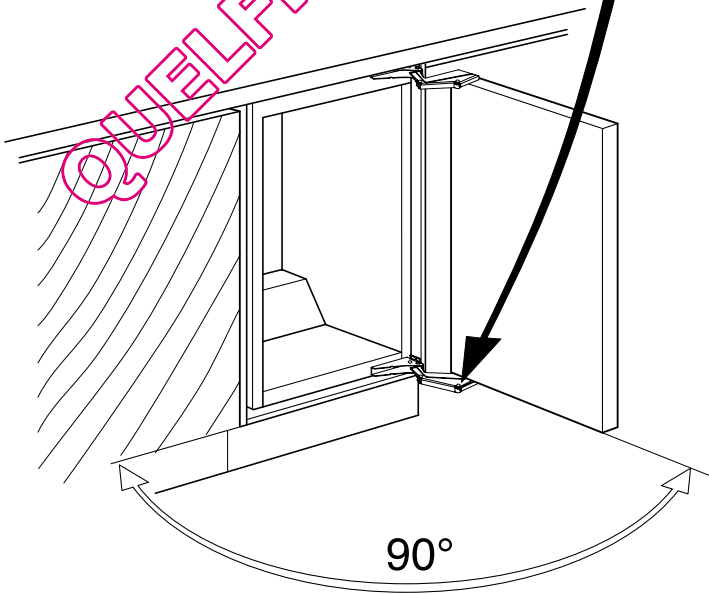
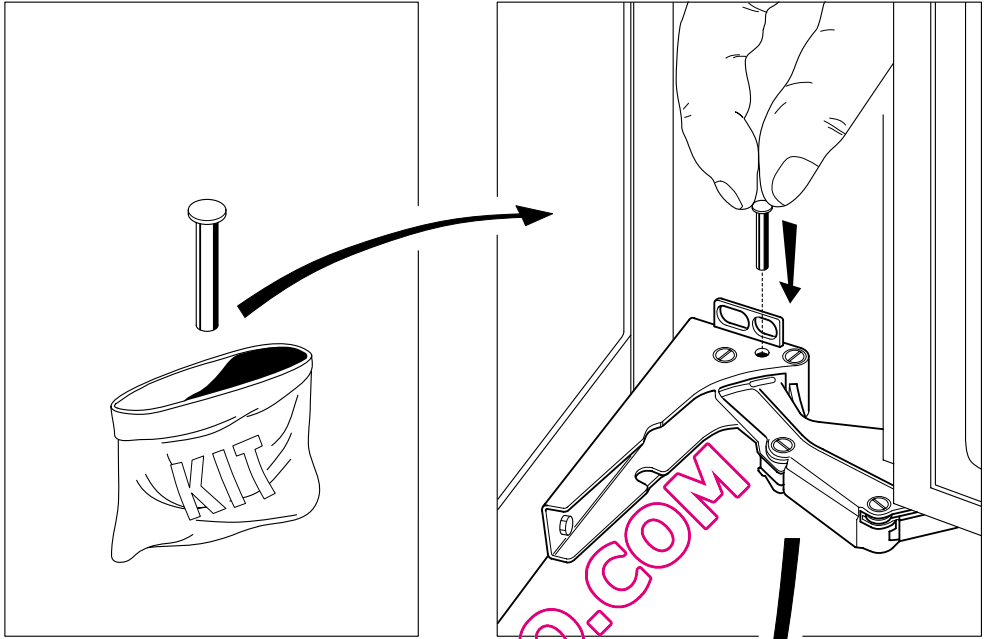

QUELFRIGO.COM

X = 3 mm

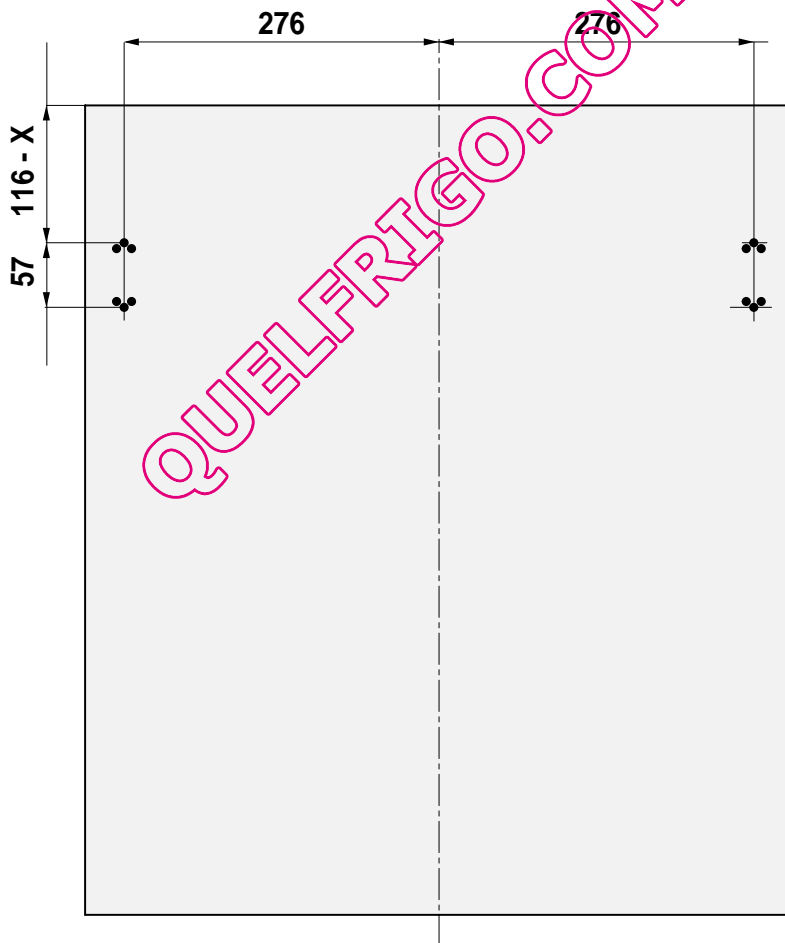
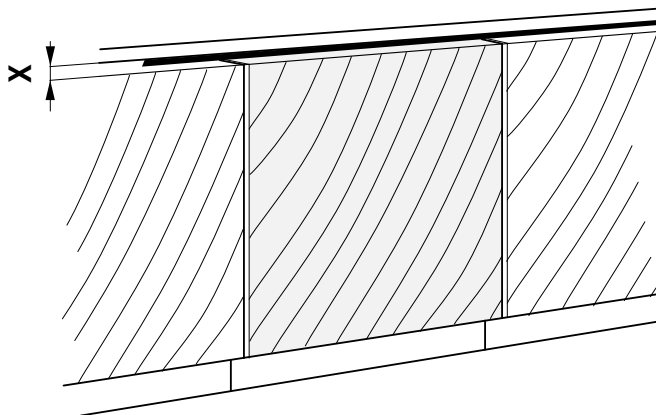

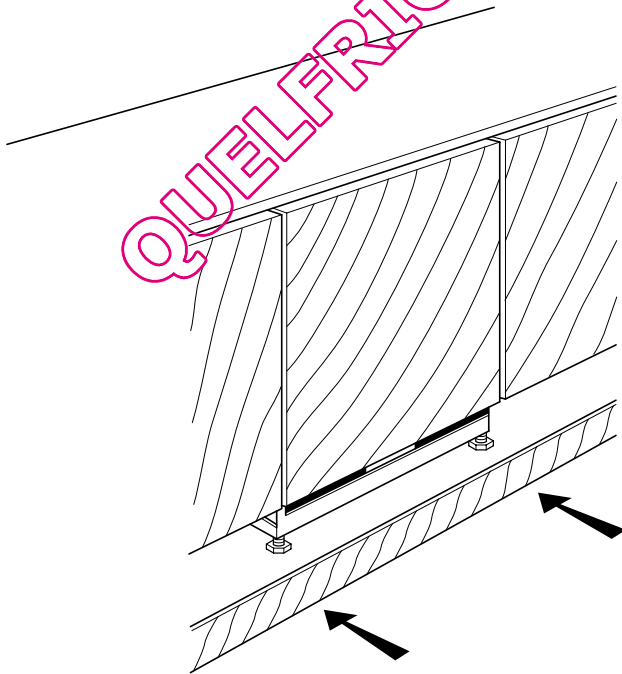
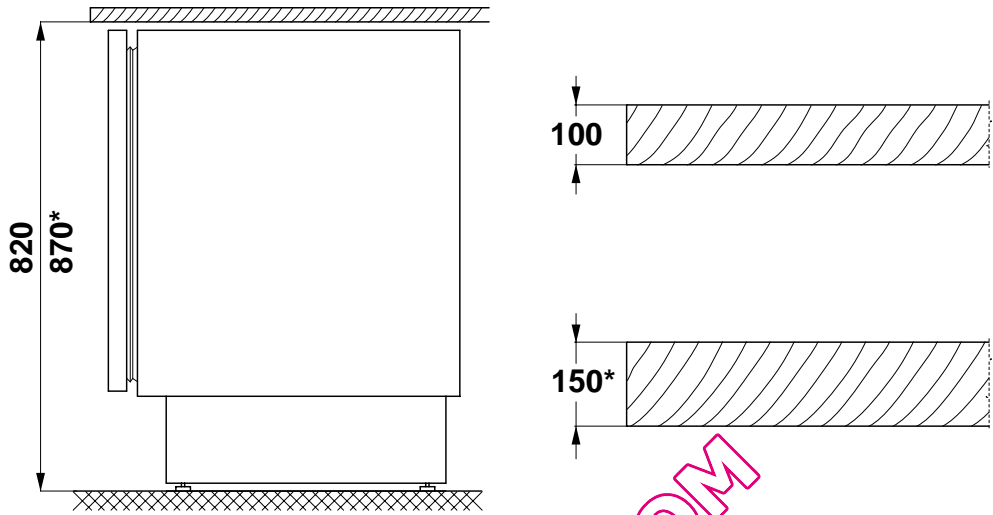

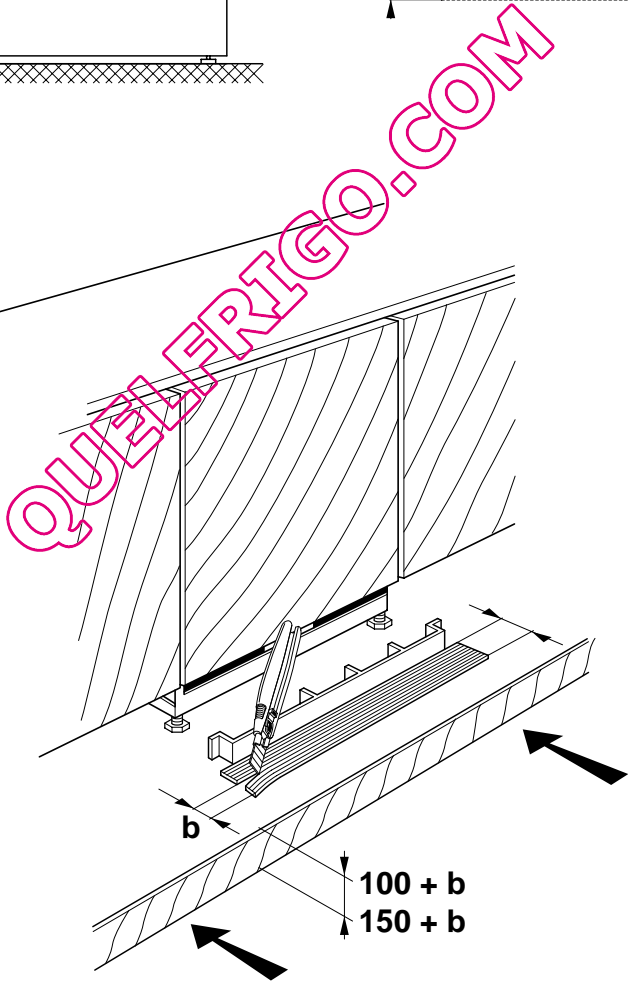
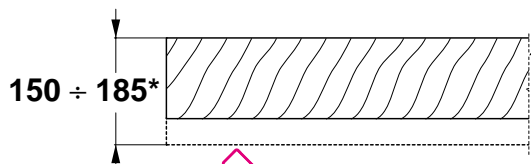
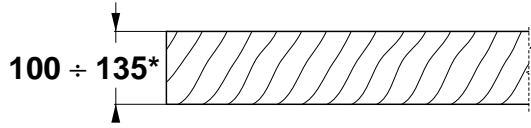
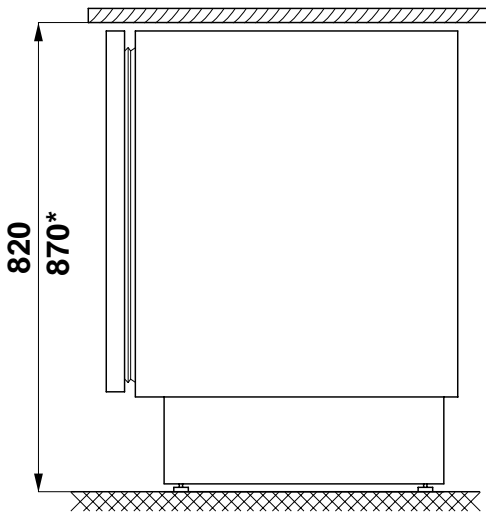

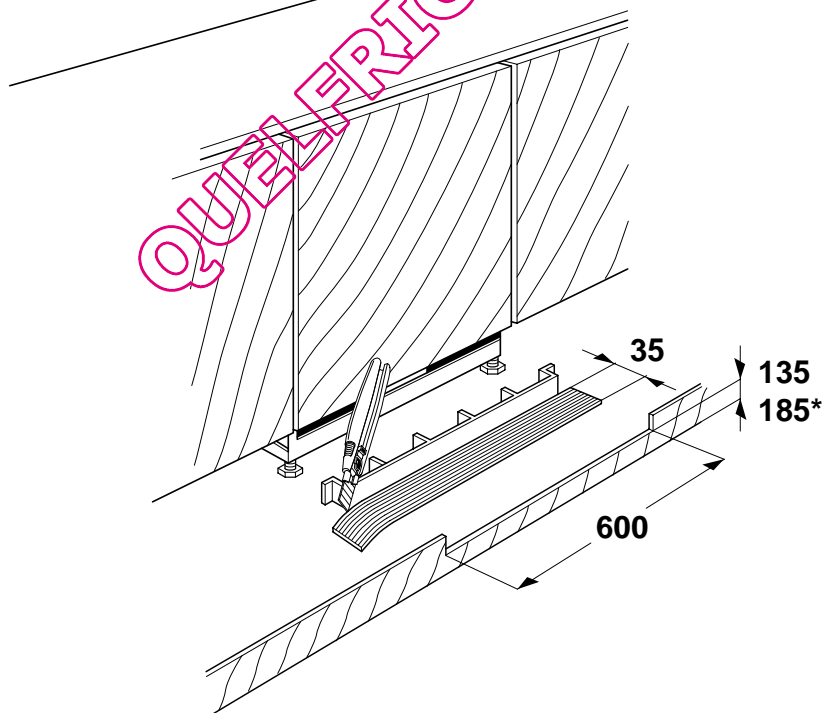
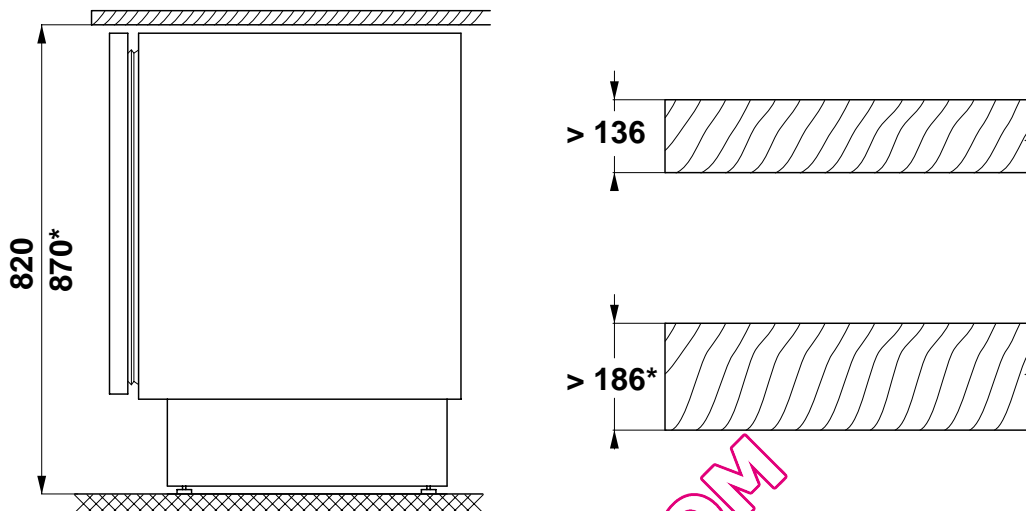

17

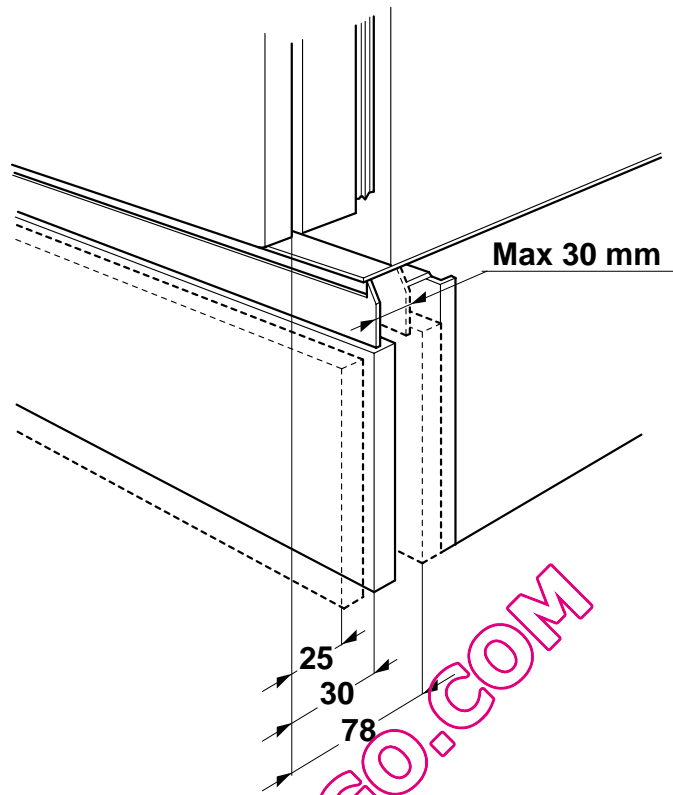

18

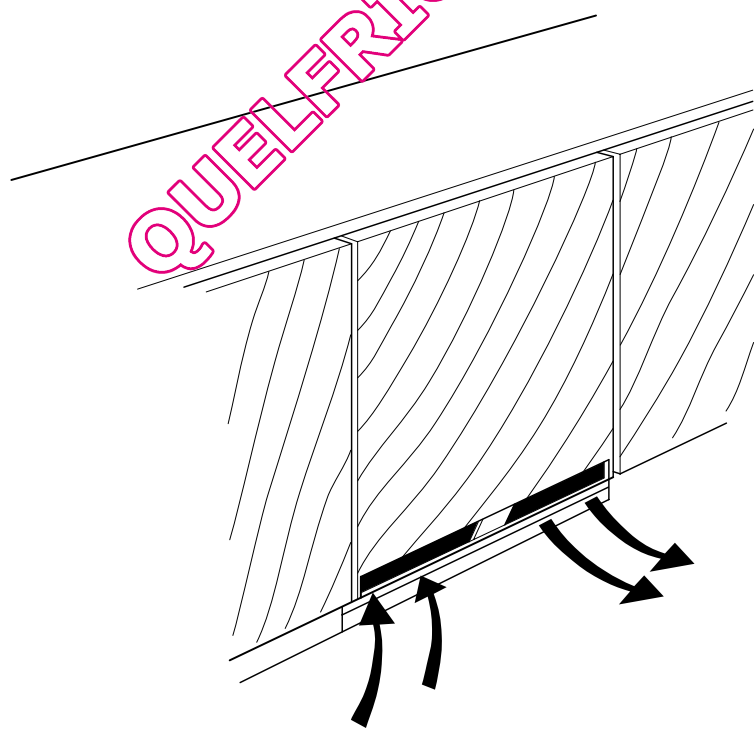

19

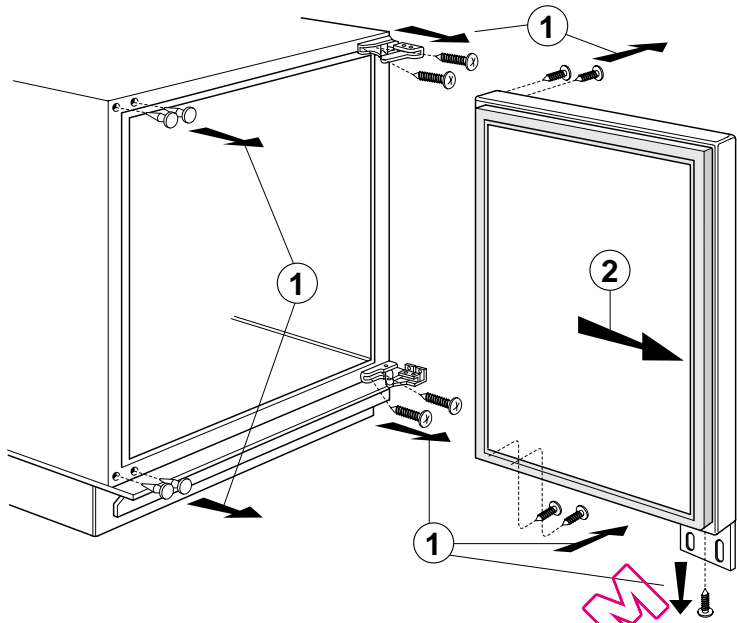

20

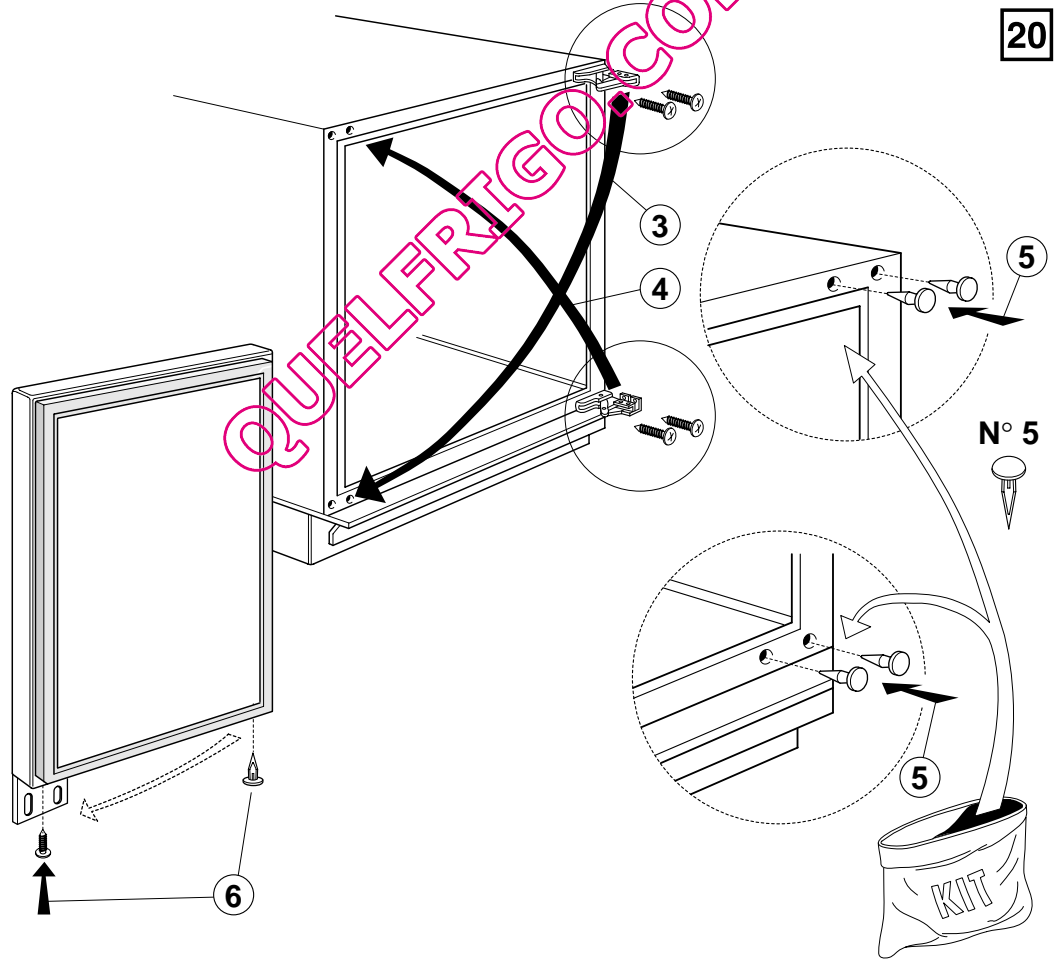

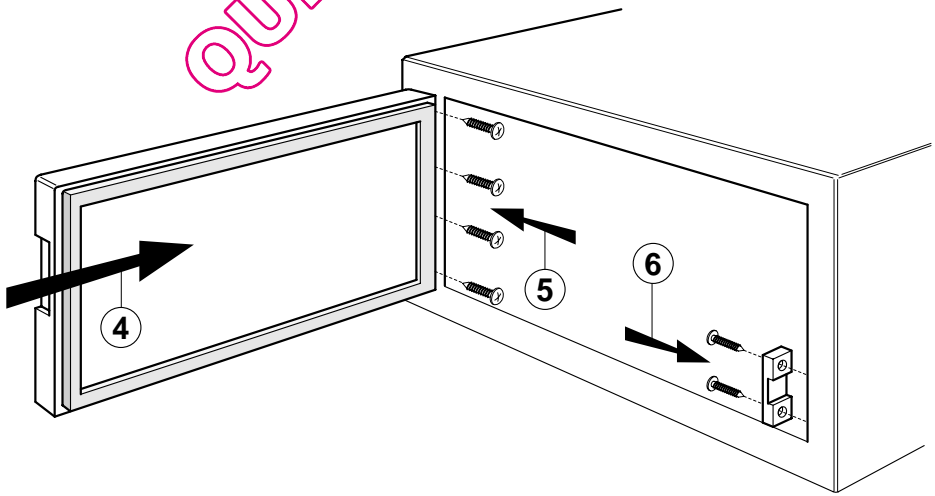
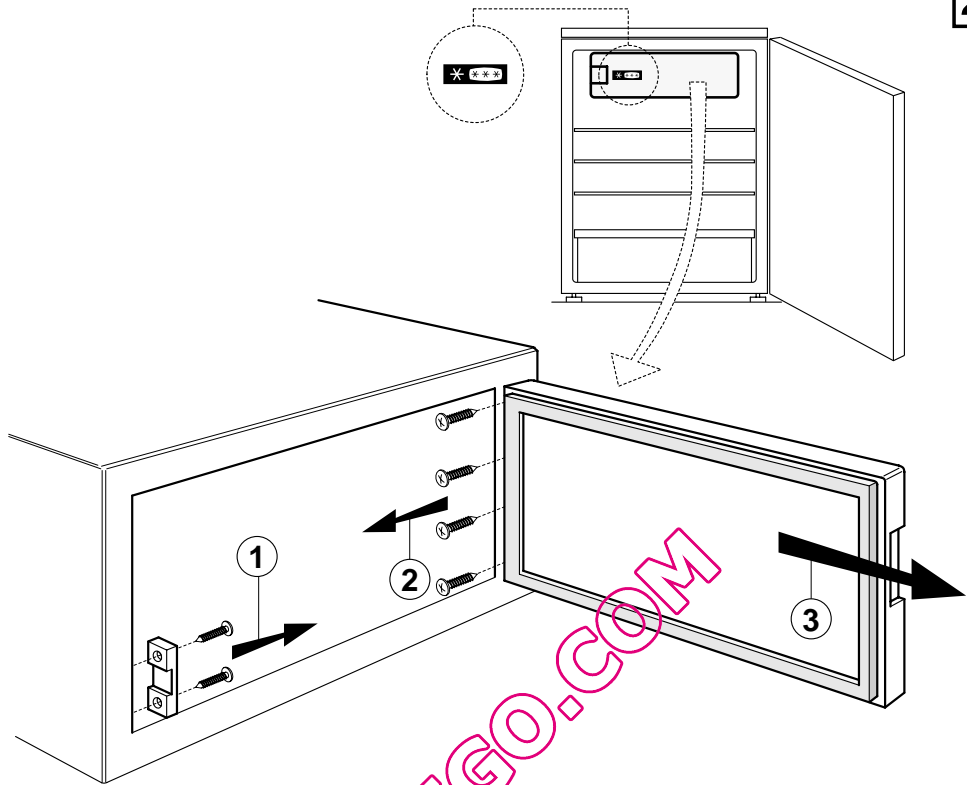

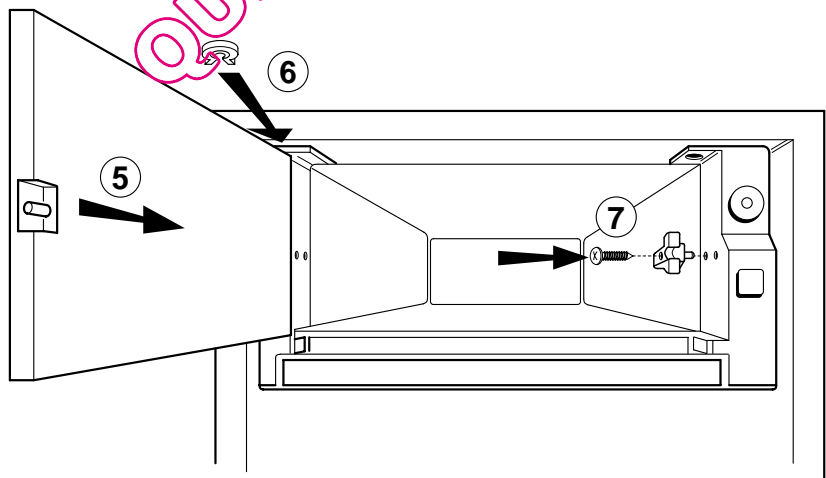
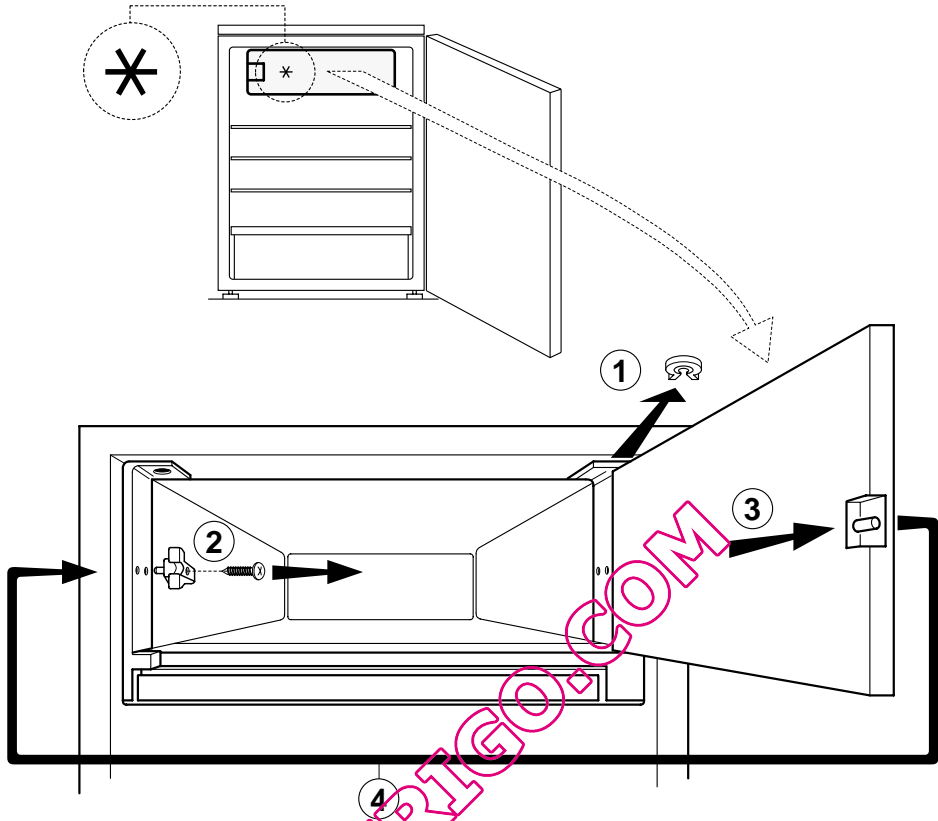

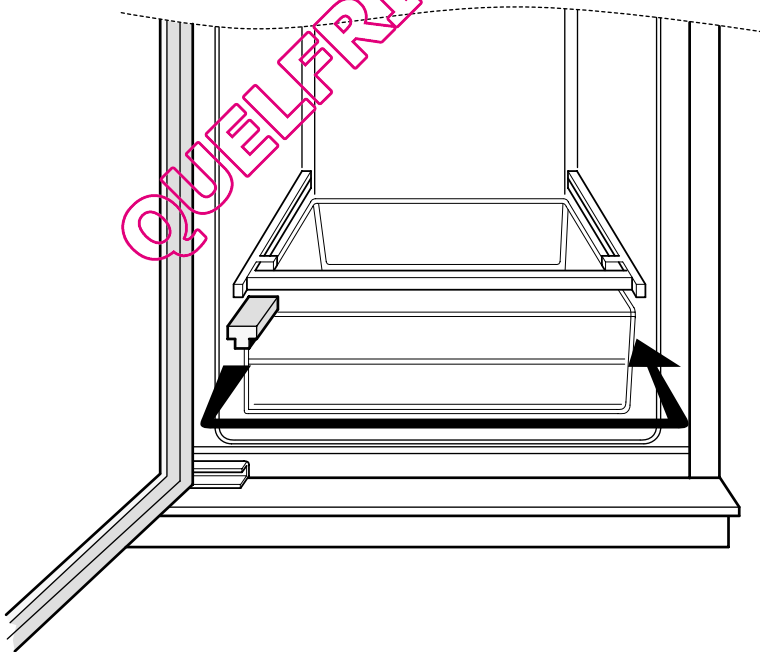
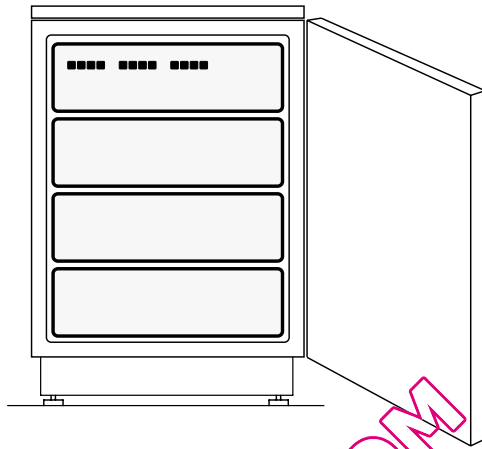

QUELFRIGO.COM

QUELFRIGO.COM



Total Chlorine Free

5019 102 00113

D GB F NL E P I GR S N
DK FIN PL CZ SK H RUS BG RO

Printed in Italy 04/04