

Sommaire

AVANT D'UTILISER CET APPAREIL	43
Instructions de sécurité	43
Recommandations	44
Installation et branchement de l'appareil	45
Avant de brancher l'appareil	45
INFORMATIONS RELATIVES A L'UTILISATION	46
Affichage et panneau de commande	46
Utilisation du panneau de commande	47
Fonctionnement du réfrigérateur	47
Mode Congélateur	47
Mode Super réfrigération	48
Mode Économie	49
Mode Vacances	49
Mode Économiseur d'écran	50
Mode Annulation éclairage	50
Fonction Verrouillage enfants	51
Réglages de la température du réfrigérateur	51
Avertissements relatifs aux réglages de température	51
Réglages de la température du congélateur	52
Accessoires	53
Faire des Cubes de Glace	53
Étagère à Congélation Rapide	53
Étagère Crisper	53
Tiroir	54
Etagere a Vin	54
Cadran de Frais	54
Crisper et Étagère de Crisper	55
Enlever la couverture du crisper	56
RANGEMENT DES ALIMENTS	57
Compartiment réfrigérateur	57
Compartiment congélateur	57
NETTOYAGE ET ENTRETIEN	59
Dégivrage	59
Remplacer le Réfrigérateur et de l'ampoule	60
TRANSPORT ET DEPLACEMENT	60
Changement de la Direction d'Ouverture de la porte	60
AVANT D'APPELER LE SERVICE APRES-VENTE	61
ELEMENTS ET COMPARTIMENTS DE L'APPAREIL	63

SECTION 1. AVANT D'UTILISER CET APPAREIL

Instructions de sécurité

- Si le modèle contient le R600a, voir plaque signalétique qui se trouve sous le réfrigérant (l'isobutane du dispositif de refroidissement), un gaz naturel très écologique mais aussi combustible. Vous devez être prudent lors du transport et de l'installation du dispositif pour vous assurer qu'aucun des composants du circuit de refroidissement n'est endommagé. En cas de dommage, évitez les flammes nues ou les sources d'allumage, ventilez la chambre dans laquelle le dispositif se trouve pendant quelques minutes.

Avertissement : Ne bloquez pas les ouvertures situées dans l'appareil ou dans la structure.

- N'utilisez pas des instruments mécaniques ou autres voies artificielles pour accélérer le processus de dégivrage.
- N'utilisez pas des appareils électriques dans le réfrigérateur ou dans le compartiment congélateur de l'appareil.
- Si cet appareil sert à remplacer un vieux réfrigérateur comportant un cadenas, cassez ou retirez le cadenas, mesure de sécurité, avant de le garder pour éviter que les enfants ne s'y enferment pendant leurs jeux.
- Les vieux réfrigérateurs et congélateurs contiennent des gaz isolants et réfrigérants qui doivent être éliminés convenablement. Assignez entièrement la mise au rebut des appareils au service d'élimination d'ordures de votre localité et contactez l'autorité locale ou votre fournisseur en cas de questions. Veuillez vous assurer que le tuyau d'alimentation de votre unité frigorifique n'est pas endommagé avant que le service d'élimination de déchet ne le récupère.

Remarque importante:

Lisez attentivement ce livret avant d'installer et de mettre en marche l'appareil. Le fabricant n'assume aucune responsabilité quant à une mauvaise installation et utilisation tel que le livret le décrit.

Recommandations

Avertissement : N'utilisez pas d'appareils mécaniques ou d'autres moyens artificiels pour accélérer le processus de décongélation. N'utilisez pas d'appareils électriques dans l'espace de stockage des aliments de l'appareil. N'obstruez pas les ouvertures de ventilation de l'appareil. N'endommagez pas le circuit de liquide réfrigérant du réfrigérateur.

- N'utilisez pas d'adaptateurs électrique ni de dérivations qui risqueraient de provoquer une surchauffe ou un embrasement.
- N'utilisez pas de câbles d'alimentation électrique vieux et endommagés.
- Ne tordez pas et ne pliez pas le câble électrique.



- Interdisez aux enfants de jouer avec cet appareil. Ils ne doivent en aucun cas s'asseoir sur les compartiments ou les étagères, ni se suspendre à la porte.
- Ne branchez pas la prise électrique avec des mains mouillées.
- Ne placez pas de récipients contenant des liquides (bouteilles en verre ou canettes) dans le congélateur, tout particulièrement lorsqu'il s'agit de boissons gazeuses. Ils risqueraient d'exploser pendant la congélation.
- Les bouteilles d'alcool doivent être parfaitement rebouchées et placées verticalement dans le réfrigérateur.
- Ne touchez pas les surfaces de refroidissement, tout particulièrement si vos mains sont mouillées, car vous risqueriez de vous brûler ou de vous blesser.
- Ne mangez pas de la glace qui vient juste de sortir du congélateur.
- Cet appareil n'est pas destiné à être utilisé par des personnes (enfants inclus) dont les capacités physiques, sensorielles ou intellectuelles sont réduites ou bien manquant d'expérience et de connaissances à moins d'avoir été encadrées ou formées au niveau de l'utilisation de l'appareil par une personne responsable de leur sécurité. Surveillez les enfants pour s'assurer qu'ils ne jouent pas avec l'appareil.
- Si le cordon d'alimentation est endommagé, il doit être remplacé par le fabricant ou par un agent de maintenance ou une personne dûment qualifiée.



Installation et branchement de l'appareil

- Cet appareil fonctionne sur courant alternatif 220-240V, 50 Hz.
- Avant d'effectuer le raccordement électrique, assurez-vous que le voltage indiqué sur la plaque signalétique correspond au voltage de l'installation électrique de votre habitation.
- Si la prise de courant et la prise du réfrigérateur ne sont pas compatibles, remplacez cette dernière par une prise adéquate (au moins 16 A).
- L'appareil doit être relié à la terre. Si vous ne disposez pas de prise de terre, nous vous conseillons de contacter un électricien.
- Le fabricant décline toute responsabilité en cas de non-raccordement à la terre conformément aux recommandations de cette brochure.
- N'exposez pas l'appareil aux rayons directs du soleil.
- Cet appareil ne doit pas être utilisé en plein air, ni exposé à la pluie.
- Placez le réfrigérateur loin des sources de chaleur, dans un endroit bien ventilé. Il doit se trouver au moins à 50 cm des radiateurs, fours à gaz ou à charbon et à 5 cm des fours électriques.
- Prévoyez un espace libre d'au moins 15 cm au-dessus de l'appareil.
- Evitez de placer des objets lourds ou un grand nombre d'objets sur l'appareil.
- Si l'appareil est installé à côté d'un autre réfrigérateur ou congélateur, observez une distance minimale de 2 cm pour éviter la condensation.
- Afin de prévoir une distance entre le panneau arrière et le condenseur, montez les pièces de calibrage comme le montre l'illustration.
- La base de l'appareil doit être stable et horizontale. Utilisez les pieds réglables situés à l'avant de l'appareil pour compenser les irrégularités du sol.
- L'espace situé en dessous de l'appareil doit rester libre pour assurer la circulation de l'air. Ne le bouchez pas avec un tapis, etc.
- L'extérieur de l'appareil et les accessoires intérieurs doivent être nettoyés avec une solution d'eau et de savon liquide. L'intérieur doit être nettoyé avec du bicarbonate de soude dissous dans de l'eau tiède. Séchez avec soin et remettez les accessoires en place.

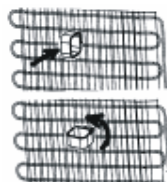

Avant de brancher l'appareil

- Attendez 3 heures avant de brancher l'appareil, afin de garantir des performances optimales.
- Votre appareil neuf peut avoir une odeur particulière. Celle-ci disparaîtra une fois qu'il commencera à se refroidir.

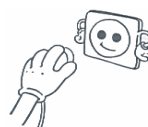

SECTION 2. INFORMATIONS RELATIVES A L'UTILISATION

Affichage et panneau de commande

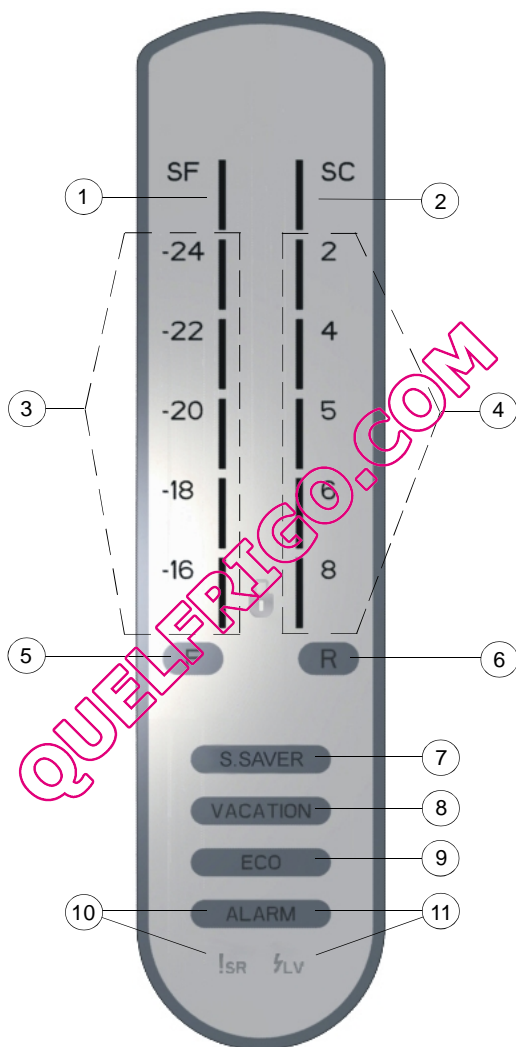

Utilisation du panneau de commande

1. Indicateur et barre du mode Super Congélation
2. Indicateur et barre du mode Super réfrigération
3. Indicateurs de réglage et barres du congélateur.

La valeur de réglage actif s'allumera. Toutes les barres depuis le minimum jusqu'à la valeur de réglage relative seront allumées.

4. Indicateurs de réglage et barres du réfrigérateur

La valeur de réglage actif s'allumera. Toutes les barres depuis le minimum jusqu'à la valeur de réglage relative seront allumées.

5. Il permet à la valeur de réglage du congélateur d'être modifiée et au mode Super congélateur d'être activé en cas de besoin.

Le congélateur peut être réglé sur -16, -18, -20, -22, -24 °C.

6. Il permet à la valeur de réglage du réfrigérateur d'être modifiée et au mode Super réfrigérateur d'être activé en cas de besoin..

Le réfrigérateur peut être réglé sur +2, +4, +5, +6, +8 °C.

7. Il active le mode Écran de veille. Il doit rester appuyé pendant 5 secondes pour activer ce mode.

8. Il active le mode Vacances. L'expression sera allumée lorsqu'elle sera active.

9. Il active le mode économique. L'expression sera allumée lorsqu'elle sera active.

10. Les indications « Alarme » et « SR » deviendront rouges et une alarme audible se fera entendre en cas de problème survenu à l'intérieur du réfrigérateur. Une alarme audible sera désactivée à chaque appui sur le bouton d'alarme. Les voyants d'avertissement de couleur rouge resteront allumés jusqu'à ce que le problème soit corrigé/résolu.

11. Si la tension secteur est faible, les indications Alarme et LV deviendront rouges et une alarme audible sera émise. Une alarme audible sera désactivée à chaque appui sur le bouton d'alarme. Les voyants d'avertissement de couleur rouge s'éteindront lorsque la tension secteur atteint le niveau approprié.

Fonctionnement du réfrigérateur

Après avoir branché l'appareil, tous les symboles apparaîtront pendant 2 secondes. Ensuite, les valeurs de démarrage apparaîtront en tant que -18°C sur l'indicateur de réglage du congélateur et +5°C sur l'indicateur de réglage du réfrigérateur.

Tous les boutons du panneau de commande fonctionnent par effleurement. (Il vous suffit d'appuyer pour activer le bouton que vous souhaitez utiliser.)

Mode Congélateur

Quand faut-il l'utiliser ?

- Pour congeler de grandes quantités de denrées (qui dépassent la contenance du compartiment surgélateur).
- Pour congeler les aliments prêts à être consommés.
- Pour congeler les aliments rapidement.
- Pour conserver les aliments saisonniers pendant longtemps

Comment faut-il l'utiliser ?

- Appuyez sur le bouton F jusqu'à ce que les lettres "SF" et une barre graphique relative s'allument.
- Si vous n'appuyez sur aucun bouton au bout d'une seconde, les lettres "SF" et la barre graphique clignoteront 3 fois et un bip sera émis.
- Les lettres "SF" et une barre graphiques s'afficheront au cours de ce mode.

Au cours de ce mode :

- Le congélateur peut être ajusté, le surgélateur sera annulé et les valeurs de réglage sélectionnées se poursuivront.
- La température des modes Super congélation et réfrigération peut être ajustée. Dans ce cas, le mode Super congélation continue.
- Les modes Économique et Vacances peuvent être sélectionnés. Le mode Super congélation sera annulé et le mode sélectionné activé.
- Lorsque le mode "Super congélation" est actif, SF peut à nouveau être sélectionné et annulé en appuyant sur le bouton F

Remarque: Le mode « Super Congélation » sera automatiquement annulé après 24 heures ; si ce n'est pas le cas, la température du capteur de congélation est inférieure à -32 °C.

Mode Super réfrigération

Quand faut-il l'utiliser ?

- Pour conserver les aliments prêts à la consommation.
- Pour mettre au frais et conserver beaucoup de denrées.
- Pour rafraîchir rapidement des boissons.

Comment faut-il l'utiliser ?

- Appuyez sur le bouton « R » jusqu'à ce que les lettres « SC » et une barre graphique relative s'allument.
- Si vous n'appuyez sur aucun bouton au bout d'une seconde, les lettres « SC » et la barre graphique clignoteront 3 fois et un bip sera émis.
- Les lettres « SC » et une barre graphiques s'afficheront au cours de ce mode

Au cours de ce mode :

- Le congélateur peut être ajusté, le mode Super Cool sera annulé et les valeurs de réglage sélectionnées se poursuivront.
- La température du surgélateur et du congélateur peut être ajustée. Dans ce cas, le mode Super cool continue.
- Les modes Économique et Vacances peuvent être sélectionnés. Le mode Super Cool sera annulé et le mode sélectionné activé.
- Lorsque le mode « Super Cool » est actif, SC peut à nouveau être sélectionné, puis annulé en appuyant sur le bouton R

Remarque: Le mode « Super Cool » sera automatiquement annulé après 12 heures; si ce n'est pas le cas, la température du capteur de réfrigération est inférieure à 0°C.

Mode Économie

Le congélateur et le réfrigérateur fonctionnent dans des conditions économiques déterminées à l'intérieur de l'unité de commande.

Quand faut-il l'utiliser ?

- Lorsque vous souhaitez que votre réfrigérateur fonctionne de façon économique.

Comment faut-il l'utiliser ?

- Appuyez sur le bouton ECO.
- L'indication "ECO" commencera à clignoter
- Si vous n'appuyez sur aucun bouton au bout d'une seconde, le symbole clignotera 3 fois et un bip sera émis.
- Lorsque ce mode est actif, le symbole ECO reste allumé.
- L'indication -18 et une barre graphique relative s'afficheront sur le congélateur
- L'indication +5 et une barre graphique relative s'afficheront sur le réfrigérateur

Au cours de ce mode:

- Le congélateur peut être ajusté, le mode Économique sera annulé et les valeurs de réglage sélectionnées se poursuivront.
- Le réfrigérateur peut être ajusté, le mode Économique sera annulé et les valeurs de réglage sélectionnées se poursuivront.
- Les modes Super Cool et Super congélation peuvent être sélectionnés, le mode Économique est automatiquement annulé et le mode sélectionné est activé.
- Le mode Vacances peut être sélectionné. Le mode Économique est automatiquement annulé et le mode sélectionné est activé.
- Pour annuler, il vous suffit simplement d'appuyer sur le bouton ECO.

Mode Vacances

Quand faut-il l'utiliser ?

- Si vous comptez vous absenter pendant longtemps pour des vacances, et voulez vider le réfrigérateur, vous pouvez utiliser ce mode.

Comment faut-il l'utiliser ?

- Appuyez sur le bouton VACATION (Vacances).
- L'indication « VACATION » commencera à clignoter.
- Si vous n'appuyez sur aucun bouton au bout d'une seconde, le symbole clignotera 3 fois et un bip sera émis.
- Lorsque ce mode est actif, le symbole ECO reste allumé.
- Les indicateurs ainsi que les barres graphiques du congélateur et du réfrigérateur seront désactivés
- Aucun réglage ne peut être effectué sans que le mode Vacances ne soit annulé.
- Pour annuler, il vous suffit simplement d'appuyer sur le bouton VACATION.
- Votre réfrigérateur continuera à fonctionner suivant les valeurs de réglage précédentes.
- Your fridge will continue to operate in the previous setting values.

Mode Économiseur d'écran

Quand faut-il l'utiliser ?

- Si vous ne souhaitez pas que l'éclairage du bandeau de commande fonctionne et consomme inutilement de l'énergie bien qu'aucun réglage ne soit modifié, vous pouvez activer ce mode.

Comment l'utiliser ?

- Ce mode sera activé lorsque vous appuierez sur le bouton Écran de veille pendant 5 secondes.
- Si vous n'appuyez sur aucun bouton dans les 5 secondes lorsque le mode est actif, les voyants du panneau de contrôle s'éteindront.
- Si vous appuyez sur l'un des boutons lorsque les voyants du panneau de contrôle sont désactivés, les paramètres en cours apparaîtront à l'écran. Vous pouvez alors procéder au réglage de votre choix. Si vous n'annulez ni le mode Écran de veille, ni n'appuyez sur l'un des boutons au bout de 5 secondes, le panneau de contrôle s'éteindra à nouveau.
- Pour annuler le mode Écran de veille, appuyez à nouveau sur le bouton Écran de veille pendant 5 secondes.
- Lorsque le mode Écran de veille est actif, vous pouvez aussi activer l'option de verrouillage enfants.
- Si vous n'appuyez sur aucune touche pendant 5 secondes après avoir activé l'option Verrouillage enfants, les voyants du panneau de contrôle s'éteindront. Vous pouvez alors afficher les réglages précédents et vous rendre compte que le symbole de verrouillage enfants est actif lorsque vous appuyez sur n'importe quelle touche. Vous pouvez aussi annuler la fonction Verrouillage enfants conformément aux consignes de ce mode.

Mode Annulation éclairage

Quand faut-il l'utiliser ?

- Si vous souhaitez annuler l'éclairage du congélateur et du réfrigérateur, vous pouvez sélectionner ce mode.
- Appuyez simultanément sur les boutons (F) et (R); ouvrez et fermez ensuite la porte du réfrigérateur 3 fois. Ainsi, le mode sera sélectionné. À partir de ce moment, les ampoules ne s'allumeront pas lorsque les portes du congélateur et du réfrigérateur seront ouvertes.
- Si vous souhaitez annuler ce mode, reprenez le même processus. Si vous ne le faites pas, le mode s'autoannulera après 24 heures.

Fonction Verrouillage enfants

Quand faut-il l'utiliser ?

Pour empêcher aux enfants de jouer avec les boutons et de changer les réglages que vous avez effectués, la fonction Verrouillage enfants a été prévue dans l'appareil.

Activation du Verrouillage enfants

Appuyez simultanément sur les boutons (F) et (R) pendant 5 secondes.

Désactivation du Verrouillage enfants

Appuyez simultanément sur les boutons (F) et (R) pendant 5 secondes.

Remarque: Le verrouillage enfants sera également désactivé en cas de coupure d'électricité ou de débranchement du réfrigérateur.

Réglages de la température du réfrigérateur

- La valeur initiale de la température du compartiment réfrigérateur est de +4°C.
- Appuyez sur le bouton (R) une seule fois.
- Lorsque vous appuyez sur ce bouton pour la première fois, +4°C apparaît sur l'indicateur du réglage de réfrigération.
- Chaque fois que vous appuyez sur ce bouton, une barre apparaît sur l'indicateur de la barre graphique et la température sera réglée au niveau inférieur. (+8°C, +6°C, 5°C, +4°C, +2°C)
- Lorsque vous appuyez sur le bouton de réfrigération jusqu'à +2°C (maximum) apparaisse sur l'indicateur de réglage du réfrigérateur, et lorsque vous maintenez le bouton enfoncé, les lettres SC (Super Cool) clignoteront.
- Si vous continuez à appuyer, il redémarrera à partir de +8°C.
- La valeur de température sélectionnée avant les modes Vacances, Super Freeze, Super Cool, ou Économie est activée et restera la même jusqu'à la fin ou jusqu'à l'annulation du mode.. L'appareil continue de fonctionner avec cette valeur de température.

Avertissements relatifs aux réglages de température

- Vos réglages de température ne seront pas supprimés en cas de coupure de l'alimentation.
- Il n'est pas conseillé de faire fonctionner votre réfrigérateur dans des températures ambiantes supérieures à 10°C en termes d'efficacité.
- Les réglages de température doivent se faire en fonction de la fréquence d'ouverture de porte et de la quantité de denrées conservées à l'intérieur du réfrigérateur.
- Évitez de passer à un autre réglage avant même que le réglage en cours ne soit terminé.
- Après avoir branché votre réfrigérateur, celui-ci doit fonctionner pendant 24 heures sans interruption, en fonction de la température ambiante, pour que l'appareil soit suffisamment préparé à bien conserver vos denrées. Évitez d'ouvrir la porte du réfrigérateur avec une certaine fréquence et gardez-vous d'y introduire une quantité importante d'aliments au cours de cette période.

- Une fonction retardatrice de 5 minutes a été prévue dans votre réfrigérateur pour éviter que son compresseur ne soit endommagé à cause des débranchements-rebranchements que vous effectuez de temps à autre, et des coupures d'énergie. Votre réfrigérateur commencera à fonctionner normalement après 5 minutes.
- Votre réfrigérateur a été fabriqué pour fonctionner à des intervalles de température ambiante précises conformément à la classe climatique figurant sur l'étiquette d'information. Pour un refroidissement efficace, nous vous conseillons de respecter les valeurs de température ci-après

Remarque: Si la température ambiante est supérieure à 38°C, la température de partition du congélateur ne peut être ajustée entre -22°C et -24°C. Elle ne peut en revanche être ajustée que sur les valeurs -16°C, -18°C, -20°C.

Réglages de la température du congélateur

- La valeur initiale de la température du compartiment congélateur est de -18°C.
- Appuyez sur le bouton (F) ne seule fois.
- Lorsque vous appuyez sur ce bouton pour la première fois, -20°C apparaît sur l'indicateur du réglage de congélation.
- Chaque fois que vous appuyez sur ce bouton, une barre apparaît sur l'indicateur de la barre graphique et la température sera réglée au niveau inférieur. (-16°C, -18°C, -20°C, -22°C, -24°C)
- Lorsque vous appuyez sur le bouton de congélation jusqu'à -24°C (maximum) apparaisse sur l'indicateur de réglage du réfrigérateur, et lorsque vous maintenez le bouton enfoncé les lettres SF (Super Freeze) clignoteront.
- Si vous continuez à appuyer, il redémarrera à partir de -16°C.
- La valeur de température sélectionnée avant les modes Vacances, Super Freeze, Super Cool, ou Économie est activée et restera la même jusqu'à la fin ou jusqu'à l'annulation du mode.. Votre réfrigérateur continuera à fonctionner dans cette valeur de température qui a été sélectionnée.

Classe Climatique	Température ambiante (°C)
T	Entre 16 et 43
ST	Entre 16 et 38
N	Entre 16 et 32
SN	Entre 10 et 32

Accessoires

Faire des Cubes de Glace

- Enlevez le plateau à faire de la glace.
- Remplissez l'eau au niveau de ligne.
- Placez le plateau à faire de la glace dans sa position originale.
- Quand les cubes de glace se forment, tourner le levier pour faire tomber les cubes de glace dans la glacière.

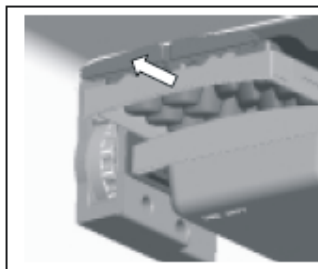

Ne remplissez pas la glacière avec de l'eau pour faire de la glace. Risque d'endommager.

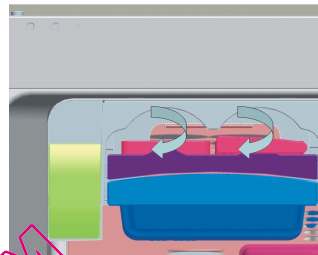

Étagère à Congélation Rapide

- Utilisez l'étagère de congélation rapide pour congeler la cuisine de maison (et nourritures fraîches qui désirent être congelées) plus rapidement en raison de la puissance de congélation plus grande de la chambre de congélation.
- Pour ouvrir l'étagère, remontez la couverture, et glissez-la dans l'étagère. On peut la fermer dans la même manière.

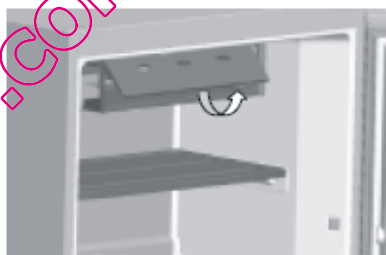

Noter que; soyez sûrs que la couverture de l'étagère de congélation rapide soit fermée avant de fermer la porte de compartiment. Si non, il ne peut pas démontrer sa propre puissance de congélation rapide.

Étagère Crisper

La conservation des nourritures dans le compartiment de froideur permet aux nourritures de retenir la fraîcheur et goût plus long, lorsque l'on préserve son apparition fraîche. Quand le plateau de froideur devient sale, enlevez-le et lavez-le avec de l'eau.

(l'eau gèle à 0°C, mais les nourritures qui contiennent du sel ou du sucre gèlent à la température plus basse que cela)

Normalement les gens utilisent le compartiment de froideur pour le poisson cru, riz, etc...

Ne mettez pas de nourritures que vous voulez congeler ou les plateaux de glace pour faire de la glace.



Tiroir

Le compartiment de tiroir a quatre pièces de boîtes de tiroir pour permettre à vous de conserver vos nourritures et ainsi user ceux-ci pour le petit-déjeuner.

Pour le confort d'utilisation du consommateur, et pour l'optimum des nourritures de stockage, on peut facilement mouvoir le tiroir vers la direction droite ou gauche.

Et ainsi, on peut facilement tirer le compartiment de tiroir et l'enlever si nécessaire.

Note: En vue d'empêcher le séchage des nourritures et de mélanger des odeurs, on doit fermer la couverture de boîtes de tiroir.

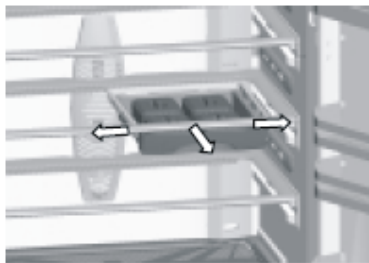

Etagere a Vin

Celui permet à vous de conserver vos bouteilles dans la position horizontale dépendant de votre stockage de réfrigérateur.

On peut facilement charger l'étagère sous l'étagère de vin en mouvant l'étagère de vin vers le droit et gauche.

Si vous n'avez pas besoin de cet accessoire, s'il vous plait, tirez l'étagère en verre vers vous-même et puis enlever l'étagère de vin de l'étagère en verre en le mouvant vers le droit et gauche. N'oubliez jamais que vous pouvez le fixer.

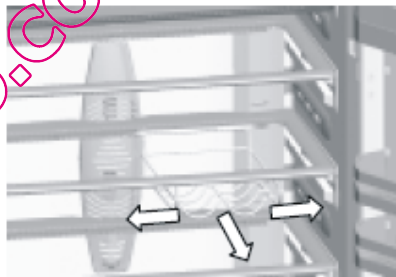

Note: En vue d'empêcher le déversement des boissons dans votre bouteille s'il vous plait placez votre bouteille fermée.

Cadran de Frais

Au cas où le crisper serait totalement plein, le cadran de frais placé à l'avant du crisper, doit être ouvert. Par ceci, l'air dans le crisper le taux d'humidité seront contrôlés et la durée d'endurance sera augmentée.

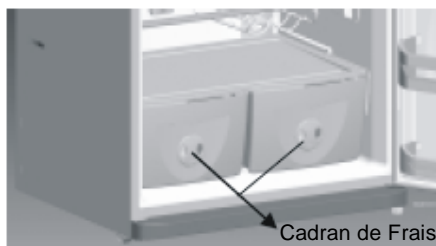

Crisper et Étagère de Crisper

Le compartiment de CRISPER absorbe et décompose le gaz ethylene emis des fruits et vegetables avec un "FILTRE" dans l'étagère de refroidissement, en conservant des fruits et des vegetables frais. Le filtre élimine des odeurs désagréables de la partie intérieure du CRISPER, et controle l'eau excéssive libérée par les vegetables, en maintenant un environnement de haute humidité dans le refroidieur. Quand l'étagère de refroidieur devient sale, enlevez le filtre en tirant la couverture de filtre et lavez la couverture du refroidieur avec de l'eau.

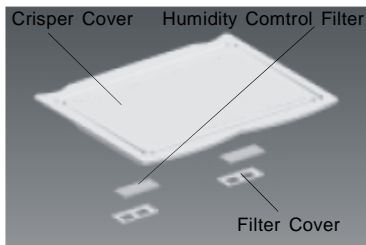

Ne lavez pas le "Filtre d'Humidité--Control " avec de l'eau.

(*) NOTE; Le gaz Ethylene ets un gaz, produit des fruits et des végétales, qui accélère vieillir des fruits et des végétales. Par exemple l'épinard et le broccoli tourne facilement à être jaune dans les endroits où le where gaz Ethylene est abondant.

QUELFRIG.COM

Enlever la couverture du crisper

Premier Pas: *Enlever les crispers*

- Il est facile de tirer le crisper comme le crisper possède des rouleaux.
- Tirer le crisper le plus loin possible tirez la partie à l'avant vers le haut et bas.

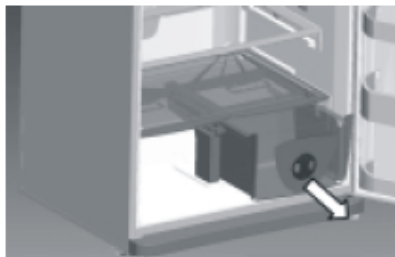

Deuxième Pas: *Tirer le centre de crisper de partition entre les crispers.*

- Courbez la Partition vers le droit du fond de la partie.
- Tirez le crisper de Partition

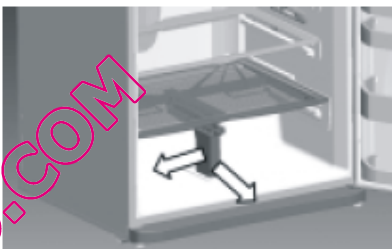

Troisième Pas: *Tirer la couverture de crisper*

- Tirer la couverture de crisper.
- Enlever la couverture de crisper.

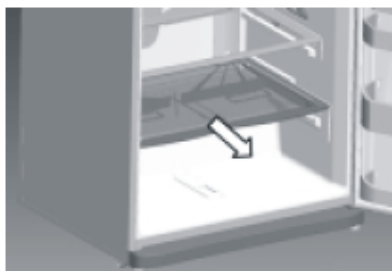

REMARQUE : *Pour replacer le couvercle du bac à légumes, procédez à l'opération inverse.*

Toutes les descriptions écrites et visuelles contenues dans les accessoires peuvent varier en fonction du modèle de l'appareil.

SECTION 3. RANGEMENT DES ALIMENTS

Compartment réfrigérateur

- Le réglage du compartiment réfrigérateur à 4°C est suffisant pour un fonctionnement en conditions normales.
- Pour réduire l'humidité et éviter une augmentation conséquente de gel, ne placez jamais des liquides dans des récipients ouverts à l'intérieur du réfrigérateur.
- N'introduisez jamais des aliments chauds dans le réfrigérateur. Les aliments chauds doivent d'abord refroidir à la température ambiante et être disposés de manière à ce qu'une circulation adéquate d'air soit assurée à l'intérieur du compartiment.
- Introduisez la viande et les poissons nettoyés (emballé en paquets ou en feuilles de cellophane) que vous allez utiliser dans les 1-2 jours qui viennent.
- Vous pouvez mettre les fruits et les légumes dans le bac à légumes sans les emballer.
- Les denrées conservées dans la partie avant des conduits d'air peuvent obstruer le débit d'air, et affecter ainsi l'efficacité du produit.

Compartment congélateur

- Le réglage du compartiment congélateur à -18°C est suffisant pour un fonctionnement en conditions normales.
- Le congélateur est utilisé pour la conservation d'aliments congelés ou surgelés pendant des longues périodes de temps et pour la fabrication de glaçons.
- Ne placez pas des aliments frais ou chauds dans les casiers de la contre-porte du congélateur pour les congeler. Utilisez-les uniquement pour le stockage d'aliments congelés.
- Ne placez pas les aliments frais et chauds à côté des aliments déjà congelés, car les aliments congelés pourraient se décongeler.
- Utilisez le compartiment de congélation rapide pour congeler les plats préparés à la maison (et les aliments que vous voulez congeler) plus vite à l'aide de la puissance de congélation plus importante de ce compartiment de congélation rapide.
- Avant la congélation d'aliments frais (viandes, poissons et viande hachée), divisez-les en portions utilisables en une fois.
- Pour que la performance optimale de l'appareil atteigne la capacité de congélation maximale, réglez le compartiment congélateur au degré minimum, 24 heures avant d'y introduire les aliments frais.
- Après avoir introduit les aliments frais dans le congélateur, 24 heures d'attente suffisent en général. Après ces 24 heures, vous n'avez plus besoin de régler le compartiment congélateur au degré minimum.
- Attention : pour économiser de l'énergie lors de la congélation de petites quantités d'aliments, nul besoin de régler le compartiment congélateur au degré minimum.
- **Pour le stockage des aliments surgelés;** les instructions mentionnées sur l'emballage des aliments surgelés doivent toujours être respectées à la lettre et si aucune information est marquée, ne stockez pas les aliments pendant plus de 3 mois à compter de la date d'achat.

- **Quand vous achetez les aliments surgelés**, assurez vous qu'ils ont été surgelés à une température adéquate et que l'emballage est intact.
- Les aliments surgelés doivent être transportés dans des récipients appropriés afin de maintenir leur qualité et doivent être introduits dans le compartiment de congélation de l'appareil dans les meilleurs délais possibles.
- Si un emballage d'aliments surgelés montre des signes d'humidité et de gonflement anormal, il est probable que celui-ci a été conservé précédemment à une température inadéquate et que le contenu est détérioré.
- **La durée de conservation des aliments surgelés** dépend de la température ambiante, du degré qui a été réglé sur le compartiment congélateur, de la fréquence d'ouverture de la porte, du type d'aliment et du temps requis pour acheminer le produit du magasin à votre domicile. Il est conseillé de toujours respecter les consignes figurant sur l'emballage et de ne jamais excéder la durée de conservation maximale indiquée.

QUELFRIGO.COM

SECTION 4. NETTOYAGE ET ENTRETIEN

- Débranchez l'appareil avant de le nettoyer.
- Ne versez pas d'eau dans l'appareil pour le nettoyer.
- Les compartiments réfrigérateur et congélateur doivent être nettoyés régulièrement à l'aide d'une solution de bicarbonate de soude et d'eau tiède.
- Nettoyez les accessoires séparément avec de l'eau savonneuse. Ne les lavez pas au lave-vaisselle.
- N'utilisez pas de produits abrasifs ni de détergents. Après lavage, rincez à l'eau claire et séchez avec soin. Vous pouvez alors rebrancher l'appareil (vos mains doivent être sèches).
- Le condensateur doit être nettoyé à l'aide d'un balai au moins une fois par an, afin d'améliorer les performances de l'appareil et de réaliser des économies d'énergie.

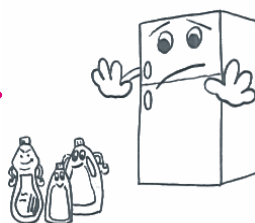
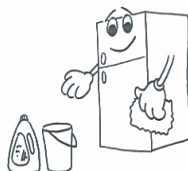

LA PRISE DOIT ETRE DEBRANCHEE.

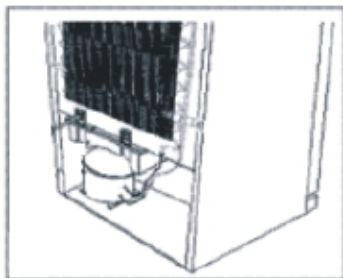

Dégivrage

- Le dégivrage s'effectue automatiquement lorsque l'appareil est en fonctionnement. L'eau de dégivrage est recueillie dans le bac d'évaporation et s'évapore automatiquement.

Remplacer le Réfrigérateur et de l'ampoule

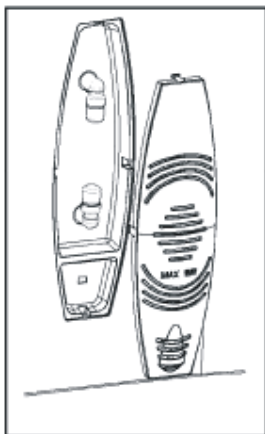

Lumière de Réfrigérateur

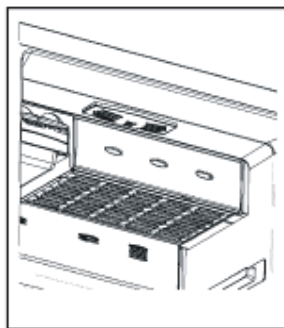

Lumière de Freezer

1. Débranchez l'unité de l'alimentation,
2. Enlevez la couverture d'ampoule du réfrigérateur en la tirant fermement.
3. Changez la présente ampoule avec celle neuve non plus de 15W.
4. Remplacez la couverture d'ampoule et après qu'on attend 5 minutes, branchez l'unité.

SECTION 5. TRANSPORT ET DEPLACEMENT

- Vous pouvez conserver le carton et le polystyrène d'emballage.
- Si vous devez transporter l'appareil, attachez-le avec un tissu large ou une corde solide. Les consignes écrites sur le carton ondulé doivent être appliquées lors du transport.
- Avant de transporter ou de déplacer l'appareil, tous les accessoires (clayettes, bac à légumes, etc.) doivent être enlevés ou fixés avec de l'adhésif pour éviter qu'ils ne bougent.



(Dans certains modèles)

Changement de la Direction d'Ouverture de la porte

Au cas où vous auriez besoin de changer la direction d'ouverture de la porte, s'il vous plaît consulter votre service d'après-vente domestique.

SECTION 6. AVANT D'APPELER LE SERVICE APRES-VENTE

Lire les avertissements

Lorsque la température des compartiments réfrigérateur et congélateur atteint des niveaux inappropriés ou en cas de problème survenu dans l'appareil, votre réfrigérateur vous le signale aussitôt. Les codes d'avertissement figurent sur les indicateurs du congélateur et du réfrigérateur.

CODE D'ERREUR	SIGNIFICATION	CAUSE	DISPOSITIONS À PRENDRE
SR	Panne	lorsqu'une ou plusieurs parties du réfrigérateur sont défaillantes ou sont confrontés à un problème sur le système de refroidissement.	Contactez le service technique agréé le plus proche dès que possible.
LV	Basse tension	Le réfrigérateur bascule en mode de veille quand la basse tension est inférieure à 170 Volts	This feature prevents damage to the compressor due to low voltage. Fridge will start operating automatically when the supply voltage reaches the desired level.

Si l'appareil ne fonctionne pas bien, on peut quelques fois y remédier très simplement. Regardez d'abord les points suivants avant de contacter un technicien, de manière à économiser du temps et de l'argent.

Avertissements

L'appareil vous préviendra avec un signal sur le tableau électronique lorsqu'il y a un problème avec le réglage des températures dans les compartiments.

Votre réfrigérateur ne fonctionne pas

Vérifiez :

- qu'il est branché,
- que l'interrupteur général de votre habitation n'est pas déconnecté,
- que la prise est adaptée. Pour ce faire, branchez un autre appareil sur la même prise.

Votre réfrigérateur ne fonctionne pas de façon optimale

Vérifiez :

- que vous ne l'avez pas surchargé,
- que les portes sont bien fermées,

- Aucun aliment n'est en contact avec l'armoire arrière, ce qui peut entraîner un débit d'air insuffisant,
- que le condensateur n'est pas couvert de poussière,
- que l'espace laissé derrière et sur les côtés de l'appareil est suffisant.

Votre appareil est bruyant :

La gaz de refroidissement qui circule dans le circuit de réfrigération peut parfois émettre un petit bruit même lorsque le compresseur ne fonctionne pas. Ne vous inquiétez pas, cela est tout à fait normal. Si vous entendez un bruit différent, vérifiez :

- que l'appareil est bien droit,
- que rien ne touche l'arrière,
- que le contenu de l'appareil ne vibre pas.

Recommandations

- Si vous n'utilisez pas l'appareil pendant une longue période (par exemple pendant les vacances d'été) débranchez-le, nettoyez-le et laissez la porte ouverte pour éviter la formation de moisissures et de mauvaises odeurs.
- Pour arrêter complètement l'appareil, débranchez-le de la prise murale (pour le nettoyer ou lorsque vous laissez les portes ouvertes).

Informations relatives à la conformité

- La classe tropicale est définie pour les températures environnementales comprises entre 16°C et 43°C conformément aux normes TS EN ISO 15502.
- L'appareil a été fabriqué en conformité avec les normes E N1 55 02, IE C6 03 35 -1 / IEC60335-2-24, 2004/108/EC.

SECTION 7. ELEMENTS ET COMPARTIMENTS DE L'APPAREIL

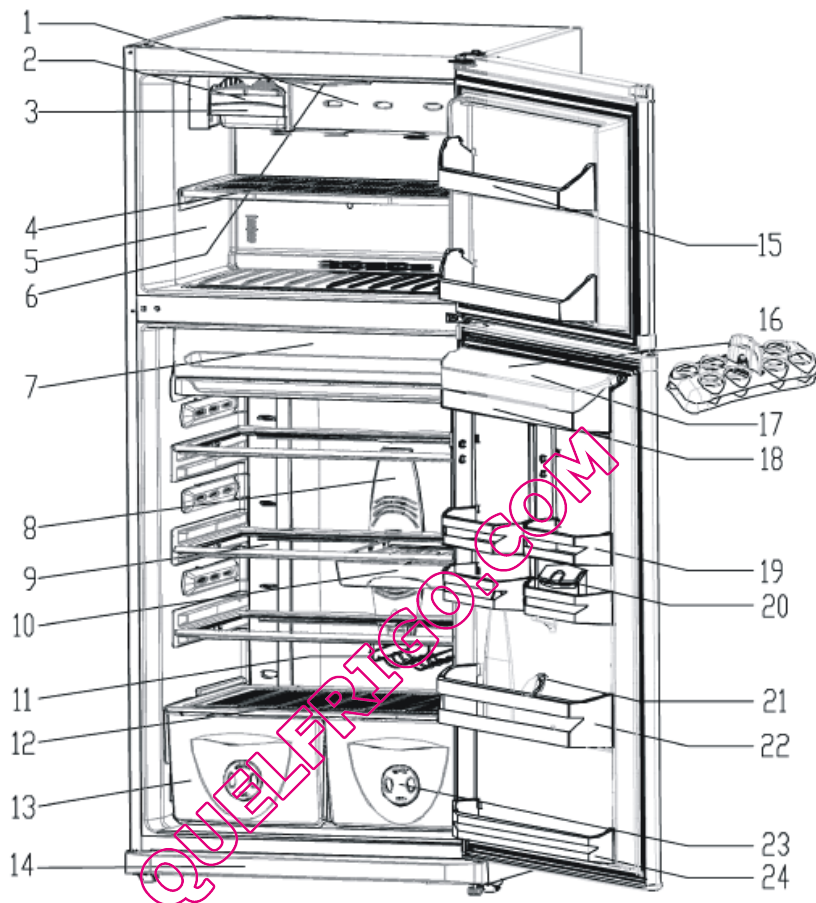

Cette présentation ne sert que de renseignement sur les parties de l'appareil, Celles-ci pourraient varier en fonction du modèle de l'appareil.

- | | |
|---|-------------------------------------|
| 1) Étagère de congélation rapide | 13) Bac à légumes |
| 2) Plateau a glace | 14) Plaque de protection |
| 3) Boite a glace | 15) Étagère DU congélateur |
| 4) Étagère du congélateur | 16) Support a oeufs |
| 5) Compartiment congélateur | 17) Couverture superieure d'étagère |
| 6) Couvercle de la lampe du congélateur | 18) Étagère superieure |
| 7) Étagère de fraîcheur(chiller) | 19) Étagère a oeufs |
| 8) Couverture de lampe du réfrigérateur | 20) Boite aroma |
| 9) Étagères du réfrigérateur | 21) Support a bouteilles |
| 10) Tiroir | 22) Étagère a bouteilles |
| 11) Porte-bouteilles de vin | 23) Compartiment fraîcheur |
| 12) Couvercle du bac à légumes | 24) Étagère inferieure |