

# Haier

## HRFZ-250D AA

### FRIDGE FREEZER



USER'S INSTRUCTIONS

## Name of parts

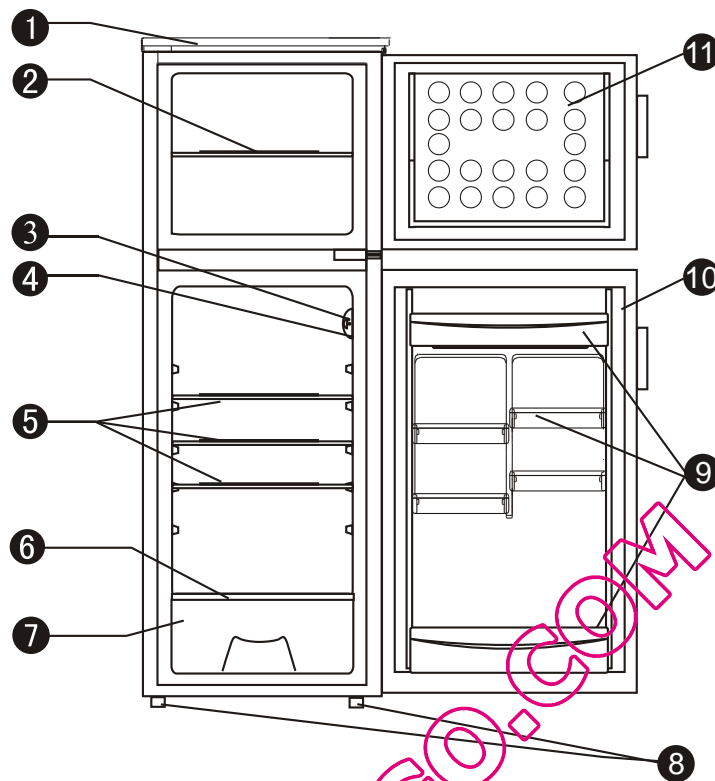

① Top Cover

② Wire Shelf

③ Thermostat and Lamp assembly

④ Door Switch

⑤ Glass Shelves

⑥ Crisper Cover

⑦ Crisper

⑧ Adjustable Front Feet

⑨ Door Balconies

⑩ Fridge Door Gasket

⑪ Freezer Door

Thank you for buying this Haier fridge-freezer. To ensure that you get the best results from your new fridge, please take time to read through these simple instructions in this booklet.

Please ensure that the packaging material is disposal of in accordance with the current environmental requirements.

If the appliance is visibly damaged, do not connect it to the power supply, contact the store from where you purchased the appliance.

## **ELECTRICAL CONNECTION    UK ONLY**

For your safety please read the following information

### **Warning This appliance must be earthed.**

This appliance operates from 220-240 volts and should be protected by a 13 amp fuse in the plug.

The appliance is supplied with a standard 13 amp 3 pin plug fitted with a 13 amp fuse.

Should the fuse require replacement, it must be replaced with a fuse rated at 13 amp and approved to BS1362.

If the mains plug which is fitted is unsuitable for the socket outlet in your home or is removed for any other reason, please follow the instructions below on how to wire a 13 amp 3 pin plug.

### **How to wire a 13 amp plug.**

**Important.** The wires in the mains lead on this appliance are coloured in accordance with the following code:

**Green and Yellow – Earth**

**Blue – Neutral**

**Brown – Live**

As the colours may not correspond with the markings identifying the terminals in your plug proceed as follows:  
the **Green and Yellow** wire must be connected to the terminal in the plug which is marked with the letter **E** or

with the earth symbol  or coloured **green and yellow**.

The **Blue** wire must be connected to the terminal marked **N** or coloured black.

The **Brown** wire must be connected to the terminal marked **L** or Coloured red.

Make sure the mains cord is held securely under the cord clamp.

### **Warnings:**

**Keep ventilation openings, in the appliance enclosure or in the built in structure, clear of obstructions.**

**Do not use mechanical devices or other means to accelerate the defrost process, other than those recommended by the manufacturer.**

**Do not damage the refrigerant circuit.**

**Do not use electrical devices inside the food storage compartments of the appliance, unless they are of the type recommended by the manufacturer.**

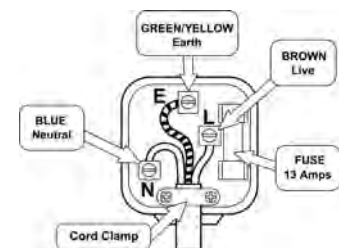

## THANK YOU FOR PURCHASING THIS HAIER PRODUCT

This booklet contains the information you will require to install and operate your new appliance.

It is important and worthwhile spending time to fully read this booklet so you will understand how to operate the appliance safely and efficiently.

Please keep this booklet in a safe place so that you can refer to it when required.

### **Safety information**

This information is provided in the interest of your safety. Please read the following carefully before carrying out the installation or use of the appliance.

If you are discarding an old freezer or refrigerator with a lock / catch fitted to the door, ensure that it is left in a disabled condition to prevent the entrapment of young children when playing.

As old refrigeration equipment may contain CFC's which will damage the ozone layer, when disposing of any refrigeration equipment please contact your local waste disposal department for advice on the correct method of disposal

This appliance must only be used for its intended purpose i.e. the storage of domestic edible foodstuffs and should not be used for any other purpose

If the mains cable becomes damaged, it must be replaced by the manufacturer, its service agent or a similarly qualified person to avoid a hazard.

### **Installation**

Position the appliance and allow to stand for two to three hours before it is turned on for the first time to allow the system to settle. Do not position next to any heat source e.g. cooker, boiler or in direct sunlight etc.

A clearance of 10 cm must be left between the sides of the appliance and any adjacent cabinets or walls to allow for adequate air circulation. The appliance is not designed for recessed installation ("building in").

Install on a good firm level surface, and any unevenness of the floor should be corrected prior to installation, slight unevenness can be overcome by adjusting the front feet.

NOTE: If the appliance is positioned on a carpet, soft floor covering you should re-adjust the front feet once the appliance has had time to settle.

## IMPORTANT SAFETY INFORMATION

This appliance must be used on the electric voltage shown on the rating plate on the base of this appliance, failure to use the correct voltage will render the guarantee VOID and may cause damage to the product.

This appliance is intended for domestic use only, any other use may invalidate the warranty and might be dangerous.

This appliance is intended for indoor use only, do not use outdoors.

Accessible surfaces may get hot during operation, use handles and knobs at all times.

To protect against electric shock do not immerse cord, plugs, or appliance in water or other liquid.

Do not attempt to dislodge food when product is in operation.

Unplug from outlet when not in use and before cleaning. Remove food before cleaning the appliance.

If the mains lead becomes damaged, it must be replaced by the manufacturer, its service agent or similarly qualified person with a lead of the same type and rating to avoid a hazard.

Do not operate the appliance with a damaged cord or plug or after the appliance malfunctions or has been damaged in any way. Consult the retail store where you bought the appliance for advice.

The cooling circuit must not be damaged in any way.

Do not insert over sized food as this could cause a hazard.

Do not let cord hang over edge of the surface, or touch hot surfaces.

Do not place appliance on or near hot surfaces, or in direct sunlight.

Extreme caution must be used when moving an appliance.

Always attach a plug to appliance, then plug cord in the wall outlet. To disconnect, turn the switch OFF, then remove the plug from wall outlet.

A short power-supply cord is provided to reduce the risk of a tripping hazard.

## **Instructions for use**

Remove all packing materials and wash the interior of the appliance using lukewarm water containing a little bicarbonate of soda in the proportion of 1 teaspoon to 1.2 liters (2 pints) of water. Do not use detergents or soaps as they may taint the food. After cleaning, dry all parts thoroughly.

## **Temperature Control**

The refrigerator is designed to maintain an internal storage temperature in the refrigerator compartment between 0°C to + 10°C

To enable adjustment of the temperature in the appliance it is fitted with an adjustable thermostat located in the fridge compartment, which can be adjusted from setting 1 (warmest) to 7 (coldest). For normal working temperature it is recommended to adjust the thermostat control to the midway position, after a few hours readjust the thermostat to the desired temperature. There is also an off position '0' which turns OFF the refrigerator and freezer compartments. Please Note this does not disconnect the appliance from the mains supply. To do this you must remove the mains plug from the socket.

To obtain a lower internal temperature turn the thermostat temperature control to a higher number. To obtain a higher internal temperature turn the thermostat control to a lower number. However, the internal temperature and temperature control setting is dependent on a number of factors:

1. Varying ambient temperatures.
2. The number of times the appliance doors are opened and how long the doors remain open.
3. The amount and temperature of the food and drink introduced into the appliance.
4. The weather conditions and time of year e.g. summer / winter.
5. The positioning of the appliance and an adequate air circulation to the sides and back of the cabinet.

Never place hot or warm foods into the cabinet or leave the doors open for longer than necessary as this will raise the temperature and cause excessive amounts of moisture thus increasing the amount of ice in the refrigerator / freezer compartment.

## **The Internal Light**

The internal light will automatically switch ON and OFF whenever the refrigerator door is opened or closed. To change the light bulb, please see the chapter on changing the light bulb.

## **Storage of fresh food in the refrigerator**

Food should always be covered tightly with foil, plastic film, placed in bags or stored in airtight containers. This will prevent food from dehydrating and prevent the strong smell of some foods transferring to milder ones.

To store raw meat wrap in polythene bags or airtight containers and place on the lowest shelf.

Do not allow raw meat to come into contact with cooked foods. For safety, only store raw meat for two or three days. Fruit and vegetables should be thoroughly cleaned and placed in the vegetable/ salad bin.

Milk and other liquids should be sealed with lids and placed in the bottle shelf on the door.

## **Store frozen food**

When using the freezer for the first time or after defrosting, turn the thermostat temperature control to setting 7 for at least two hours before introducing the food to be stored, Then adjust to your preferred setting.

All frozen food products you purchase should be placed in the freezer as soon as possible to avoid the frozen food from defrosting.

Storage recommendations printed on the packaging of frozen food by the manufactures should always be followed

## **Freezing fresh food (Freezer)**

Ensure that your freezing operations are carried out under the most hygienic conditions, as freezing alone does not sterilize the food. Never put hot or even warm foodstuffs into the freezer. Prior to storing the food, pack it in plastic bags, aluminum foil or freezer containers and place into the freezer without putting them in contact with food that has already been frozen. See the technical data sheet at the rear of this booklet for the maximum permissible amount in kilograms of fresh food that can be frozen in any 24 hour period with a room temperature of 25C. Never freeze more than the maximum permissible.

## **Making ice cubes ( Ice tray not supplied )**

Pour water into the ice cube tray until it is two thirds full and place into the freezer. Ice cubes will form in approximately 2 to 3 hours. The ice cube can be easily removed by twisting the ice cube tray or running under cold water for a short time.

## **Refrigerator defrost process**

The refrigerator defrosting process is carried out automatically every time the compressor stops.

The defrost water drains from the cabinet into a tray placed on the top of the compressor to the rear of the unit where it evaporates.

## **Freezer defrost process**

Small amounts of frost will accumulate inside the freezer depending upon the length of time during which the door is left open or the amount of moisture introduced. It is essential to ensure that no frost or ice is allowed to form at places where it will affect the close fitting of the door seal. This might allow air to penetrate the cabinet, thus encouraging continuous running of the compressor. Thin frost formation is quite soft and can be removed with a brush or plastic scraper. Do not use metal or sharp scrapers, mechanical devices or other means to accelerate the defrosting process. Remove all dislodged frost from the cabinet floor. For the removal of thin frost it is not necessary to switch off the appliance. For the removal of heavy ice deposits disconnect the appliance from the mains supply and empty the contents into cardboard boxes and wrap in thick blankets or layers of paper to keep them cold. Defrosting will be most effective if carried out when the freezer is empty, and place a pan of hot water on one of the shelves and close the door for faster defrosting. Do not forget to put a container under the front of the freezer cavity to catch the water as the ice melts.

An increase in temperature of frozen food packages during defrosting will shorten the storage life. Provided that the contents are well wrapped and placed in a cool area they should keep for several hours.

Examine the contents when replacing them in the freezer and if some of the packages have thawed out it should be eaten within 24 hours or be cooked and refrozen. After defrosting has finished clean the inside with a solution of warm water with a little bicarbonate of soda and then dry thoroughly. Wash all removable parts in the same way and reassemble. Reconnect the appliance to the mains supply and leave for 2 to 3 hours on setting number 7 before introducing the food back into the freezer and setting the thermostat to your normal setting (usually setting 4).



## Cleaning and maintenance

Before any cleaning or maintenance is carried out you must disconnect the appliance from the mains supply by removing the plug, never remove the plug by pulling on the mains cord. Remove the plug by pulling on the plug itself.

It is recommended that when cleaning the appliance, both the inside and outside, can be cleaned using warm water and a little bicarbonate of soda. Use 1 teaspoon to 1.2 litres of water.

If the appliance is not to be used for a long period of time then it is recommended to remove all the food stuff, clean the inside of the appliance and leave the door open to allow the air to circulate thus avoiding unpleasant odors.

## Changing the light bulb

Note. Light bulbs are not covered by the warranty.  
Disconnect the appliance from the mains supply.

Pull the lamp cover forwards, to gain access to the lamp. Unscrew the light bulb in an anti-clockwise direction from the holder.

Replace the bulb with one of the correct type and size (10 watt E14 base).

Replace the cover by Pushing the cover Backwards.

Reconnect the appliance to the mains supply.



## Power Failure

If there is a power failure for a short time less than 12 hrs keep the door closed

Frozen food should not be affected if the failure lasts for less than 12 hrs.

Extra protection can be given by covering the appliance with two or three thick blankets.

If a long power failure is anticipated, try to get the foodstuff into another appliance or cold store, if possible.

## Prolonged off periods

If the power cut is longer than 12 hrs then check the content of the freezer.

If the food has defrosted, cook and refreeze the food or it should be eaten immediately.

Never refreeze food that has been defrosted.

## **If the appliance is not operating correctly:**

Please check the following points.

Is there a power failure? (Check by turning on a house light)

Has the fuse blown or has the circuit breaker tripped.

Has the door been closed correctly?

Check the thermostat has been set correctly.

Check the mains plug is seated in the wall socket correctly and the socket switch is on.

Check the power outlet is working, Try another appliance.

Is the room temperature too cold or too hot. ( working temperature range 16°C to 32°C )

## **If the appliance is not used for a prolonged period**

If the refrigerator is not in use for a long period of time, proceed as follows:

Disconnect the refrigerator from the main supply by removing the plug from the socket.

Clean and dry the inside as instructed under the heading of cleaning the appliance.

Leave the door open to prevent any unpleasant smells from building up while the appliance is not in use.

## **Before calling for service**

Please check the following points:

1. The refrigerator is not working

Check the plug is inserted correctly into the wall socket

Check there is power to the wall socket by plugging in another appliance, if the other appliance works, check the fuse in the appliance plug.

2. The refrigerator is noisy when running

Check the appliance is level and is not in contact with another appliance or kitchen furniture.

3. The refrigerator does not cool sufficiently.

If the door has been opened too often, or it has been left open for a while it will take time for the appliance to reach its set temperature.

Check the air flow around the refrigerator has not been reduced due to insufficient clearance.

NOTE: The following characteristics should not be looked upon as a problem.

A gentle trickling sound caused by coolant flowing through the pipe.

Compressor operating at high temperature.

## Do's and Don'ts

**Do-** keep raw meat and poultry below cooked food and dairy products.

**Do-** Leave lettuce, cabbage, parsley and cauliflower on the stem.

**Do-** Wrap cheese firstly in greaseproof paper and then in a polythene bag, excluding As much air as possible. For best results, take out of the fridge compartment an hour before eating.

**Do-** Wrap raw meat and poultry loosely in polythene or aluminium foil. This prevents drying.

**Do-** Wrap fish and offal in polythene bags.

**Do-** Wrap food with a strong odour or which may dry out, in polythene bags, or aluminium foil or place in airtight container.

**Do-** Wrap bread well to keep it fresh.

**Do-** Chill white wines, beer, lager and mineral water before serving.

**Do-** Check contents of the low temp compartment every so often.

**Do-** Keep food for as short a time as possible and adhere to "Best before" and "Use by" etc. dates.

**Do-** Store commercially prepared food in accordance with the instructions given on the packets.

**Do-** Always choose high quality fresh food and be sure it is thoroughly clean before Storing it.

**Do-** Wrap all food in aluminium foil or food quality polythene bags and make sure any air is excluded.

**Do-** Keep ventilation openings, in the appliance enclosure clear of obstruction.

**Do-** ensure that frozen food does not rise in temperature while defrosting, a rise in temperature during defrosting may shorten the storage life of your food.

**Don't-** Cover the shelves with any protective materials which may obstruct air circulation.

**Don't-** Store poisonous or any dangerous substances in your fridge. It has been designed for the storage of edible foodstuffs only.

**Don't-** Consume food which has been refrigerated for an excessive length of time.

**Don't-** Store cooked and fresh food together in the same container. They should be packaged and stored separately.

**Don't-** Let defrosting food or food juices drip onto already stored food.

**Don't-** leave the door open for long periods, as this will make the appliance more costly to run and cause excessive ice formation.

**Don't-** Use sharp edged objects such as knives or forks to remove the ice.

**Don't-** Use hairdryers, or electrical appliances for defrosting only use item recommended by the manufacturer.

**Don't-** put hot food into the appliance. Let it cool down first.

**Don't-** put liquid-filled bottles or sealed cans containing carbonated liquids into the freezer section, as they may burst.

**Don't-** Give children ice cream and water ices direct from the freezer section. The low temperature may cause 'freezer burns' on the lips.

**Don't-** Try to keep frozen food which has thawed; it should be eaten within 24 hours or cooked and refrozen.

**Don't-** Damage the refrigerant circuit at any time

## Product Features:

Total Storage volume : 210 L  
Energy class : A+  
Energy consumption : 212 kWh / year  
Climate class : N  
Adjustable thermostat  
Reversible doors, external handles  
2 front adjustable feet  
Colour: White  
Refrigerant: R-600A  
Max noise level: 42dB  
Length of cable : 1.4 meters

## Refrigerator : 170 L

3 glass shelves  
1 transparent crisper  
2+4 transparent balconies  
Automatic defrosting

## Freezer: 40 L

Freezing capacity : 2.0 kg / 24 h  
Max storage time by power failure : 12 h  
1 wire shelf  
Manual defrosting

## Dimensions :

Product H x W x D (cm): 143 x 55 x 58  
Packing H x W x D (cm): 148 x 57 x 60  
Net weight / Gross weight : 45 kg / 49 kg

## Power :

Voltage/ frequency : 220-240V~/50Hz

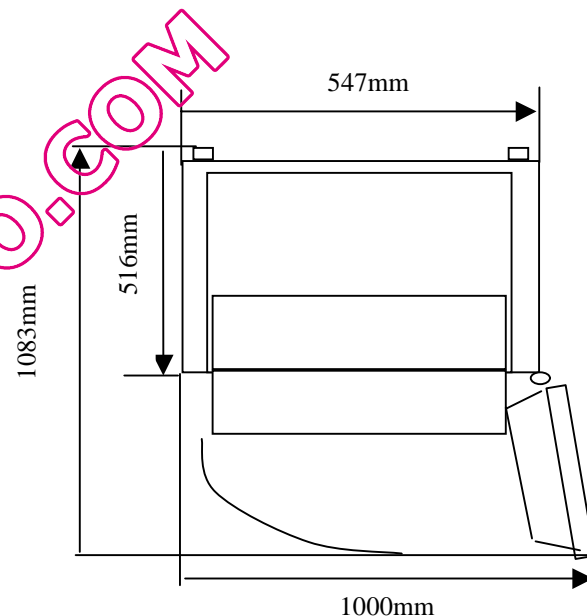

## IMPORTANT DISPOSAL INSTRUCTIONS



### **As a responsible retailer we care about the environment.**

As such we urge you to follow the correct disposal procedure for your product and packaging materials. This will help conserve natural resources and ensure that it is recycled in a manner that protects health and the environment.

You must dispose of this product and its packaging according to local laws and regulations. Because this product contains electronic components and sometimes batteries, the product and its accessories must be disposed of separately from household waste when the product reaches its end of life.

Contact your local authority to learn about disposal and recycling.

The product should be taken to your local collection point for recycling. Some collection points accept products free of charge.

**We apologise for any inconvenience caused by minor inconsistencies in these instructions, which may occur as a result of product improvement and development.**

QUELFRIGO.COM

# Haier

## HRFZ-250D AA RÉFRIGÉRATEUR- CONGÉLATEUR



MODE D'EMPLOI



## IMPORTANT

Vous venez de faire l'acquisition d'un réfrigérateur, qui va vous permettre de conserver au mieux vos aliments. Afin de respecter la chaîne du froid jusque dans votre cuisine et consommer en toute sécurité les denrées alimentaires, **Haier** vous propose un système de contrôle de la température dans votre appareil et vous donne quelques conseils d'utilisation de votre réfrigérateur.

### Nous vous prions de lire attentivement ces quelques lignes.

La température idéale de conservation des denrées sensibles se situe entre 0 et 4°C.



A l'aide du sticker vous pouvez identifier dans votre réfrigérateur **Haier**, la zone la plus froide, (située entre 0 et 4°C). Vous trouverez ce symbole sur la paroi du réfrigérateur au-dessus des bacs à légumes.

*Dans les réfrigérateurs « no Frost », ou équipé d'un ventilateur, ce symbole n'est pas présent parce que la température à l'intérieur est homogène.*

Afin de s'assurer que votre réfrigérateur fonctionne correctement, vous trouverez également dans cette zone, un sticker vous indiquant « OK » quand la température est entre 0 et 4°C.

OK

Si la température est supérieure, le sticker n'indique rien et reste noir. Dans ce cas, vous devez régler le thermostat (se reporter à la notice d'utilisation). De cette façon vous pouvez contrôler régulièrement la température, qui peut varier en fonction de différents facteurs (température extérieure, ouverture de la porte, quantité d'aliments conservés...). Une ouverture prolongée ou répétitive de la porte augmente la température à l'intérieur de votre appareil. Afin de mesurer correctement la température, l'indication doit être relevée dans les 30 secondes suivant l'ouverture.

### CONSERVER SES ALIMENTS AU REFRIGERATEUR :

Respectez scrupuleusement les dates de consommation précisées sur l'étiquetage.

Enlevez les sur-emballages (packs en carton enveloppant les yaourts par exemple), qui freinent la pénétration du froid.

Évitez d'entasser les aliments et de surcharger les clayettes afin que l'air circule librement.

Éliminez la terre des légumes, et conservez les à l'écart des autres aliments (dans les bacs prévus à cet effet).

### Température idéale et durée de stockage:



#### Dans la partie la plus froide : (0 à 4°C)

- volaille, gibier, viandes crues (2-5 jours)
- viande hachée (quelques heures)
- charcuteries fraîches, type rillettes (48 heures)
- abats (12 heures)
- crème fraîche, lait cru, produits laitiers frais, fromage frais, desserts lactés, sauces, pâtisseries, plats cuisinés sous-vide, salades emballées, crudités en sachet.
- Coquillages, poissons frais et fumés (3-4 jours)

#### Dans les autres parties :

- 3 à 5°C : yaourts
- 5 à 6°C : fromages
- 5 à 7°C : viande, poisson et légumes cuits (2-4 jours) – potages (2 jours) – fruits rouges, lait et crème entamés.
- 5 à 8°C : légumes et fruits (4-5 jours)
- 7 à 8°C : beurre, œufs, sauces industrielles
- 7 à 10°C : boissons

En règle générale, les endroits les plus chauds se situent dans la partie supérieure du réfrigérateur, à l'avant et dans la porte.

### CONDITIONNER SES ALIMENTS A CONSERVER AU REFRIGERATEUR :

Utilisez un emballage étanche, inodore et imperméable.

Viande, poissons doivent être retirés de leurs emballages pour être mis sous film ou sacs en plastique de qualité alimentaire vendus dans le commerce.

Couvrez les plats cuisinés et emballez les denrées dans du film alimentaire, du papier aluminium ou des boîtes. Vous éviterez les risques de contamination et la propagation des odeurs.

## Désignation des pièces

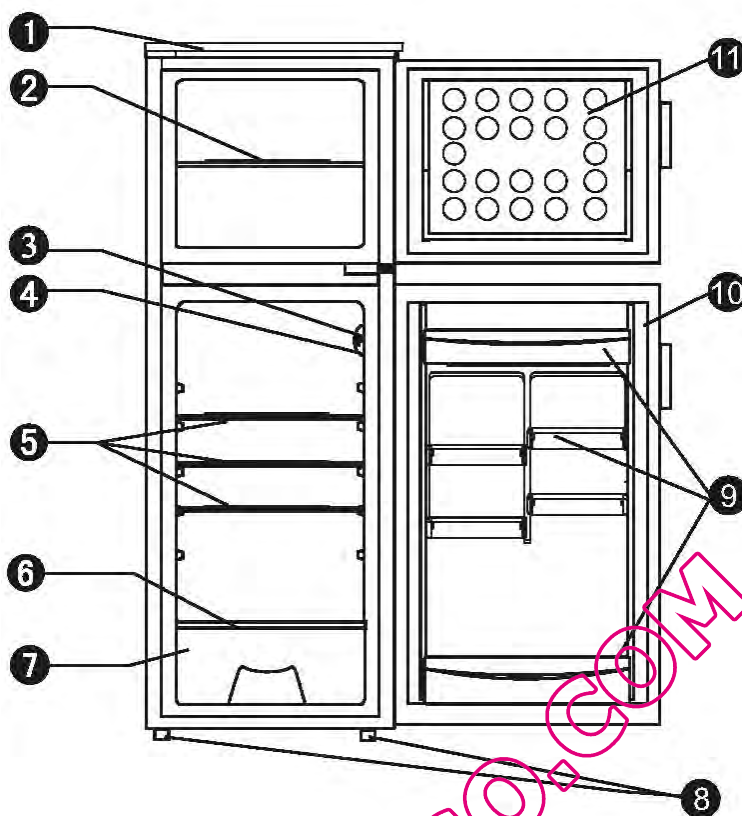

- 1 Couvercle supérieur
- 2 Grille
- 3 Groupe thermostat et ampoule
- 4 Interrupteur de la porte
- 5 Clayettes en verre
- 6 Couvercle du bac à légumes
- 7 Bac à légumes
- 8 Pieds avant réglables
- 9 Balconnets de porte
- 10 Joint de la porte du réfrigérateur
- 11 Porte du congélateur



Merci d'avoir acheté ce réfrigérateur-congélateur Haier. Pour une utilisation optimale de votre nouveau congélateur, prenez quelques instants pour lire les instructions simples de ce manuel.

Vérifiez que l'emballage peut se jeter conformément aux exigences environnementales actuelles.

Si l'appareil présente un dommage visible, ne le branchez pas et contactez le magasin où vous l'avez acheté.

## BRANCHEMENT ÉLECTRIQUE ROYAUME-UNI UNIQUEMENT

Pour votre sécurité, veuillez lire les informations suivantes

### Attention Cet appareil doit être mis à la terre.

Cet appareil fonctionne avec une tension de 220 à 240 volts et doit être protégé par un fusible de 13 ampères intégré dans la prise.

L'appareil est livré avec une prise standard à 3 broches de 13 ampères dotée d'un fusible de 13 ampères.

Si nécessaire, remplacez le fusible par un autre fusible de 13 ampères approuvé par la norme BS1362.

Si la prise principale n'est pas adaptée à la prise murale de votre domicile ou si elle est retirée pour toute autre raison, suivez les instructions sur le branchement d'une prise à 3 broches de 13 ampères ci-dessous.

### Branchement d'une prise de 13 ampères.

**Important.** Les fils du câble principal de cet appareil présentent des couleurs qui correspondent au code suivant :

**Vert et jaune - Terre**

**Bleu - Neutre Marron**

**- Phase**

Étant donné que les couleurs risquent de ne pas correspondre au marquage d'identification des bornes de votre prise, procédez comme suit : le fil **Vert et Jaune** doit être branché sur la borne de la prise présentant la lettre **E** ou le symbole de terre <sup>^</sup> ou de couleur **verte et jaune**.

Le fil **Bleu** doit être branché sur la borne présentant la lettre **N** ou de couleur noire.

Le fil **Marron** doit être branché sur la borne présentant la lettre **L** ou de couleur rouge.

Vérifiez que le câble principal est maintenu en toute sécurité par le serre-câble.

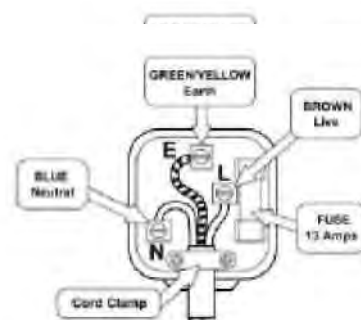

## MERCI D'AVOIR ACHETÉ CE PRODUIT HAIER

Ce manuel contient les informations nécessaires à l'installation et au fonctionnement de votre nouvel appareil.

Il est important et utile de prendre quelques instants pour lire entièrement ce manuel afin de comprendre le fonctionnement sûr et efficace de l'appareil. Gardez ce manuel en lieu sûr pour pouvoir vous y reporter si nécessaire.

### Informations sur la sécurité

Ces informations sont fournies dans l'intérêt de votre sécurité. Veuillez lire attentivement ce qui suit avant de procéder à l'installation ou à l'utilisation de l'appareil.

Si vous vous débarrassez d'un ancien congélateur ou réfrigérateur doté d'un verrou / fermeture fixé sur la porte, vérifiez qu'il soit laissé en toute sécurité afin d'éviter que les enfants s'y prennent au piège en jouant.

Étant donné que les anciens appareils de réfrigération peuvent contenir du CFC nocif pour la couche d'ozone, avant de traiter tout appareil de réfrigération, contactez votre service local de ramassage des ordures pour vous renseigner sur le bon traitement de l'appareil.

Cet appareil sert uniquement à la congélation et au stockage de nourriture comestible domestique et ne doit pas être utilisé à d'autres fins.

Si le câble principal est endommagé, faites-le remplacer par le fabricant, son agent de maintenance ou une personne qualifiée afin d'éviter tout danger.

### Installation

Placez l'appareil et laissez-le en position verticale pendant deux à trois heures avant de l'allumer pour la première fois afin que le système se stabilise. Ne placez pas l'appareil à proximité d'une source de chaleur comme une cuisinière, une chaudière ou en contact direct avec la lumière du soleil, etc.

Laissez un espacement de 10 cm des deux côtés de l'appareil et de tout autre meuble ou mur adjacent afin de permettre une bonne circulation de l'air. L'appareil n'est pas conçu pour une installation encastrée.

Installez l'appareil sur une surface stable et plane. Toute inégalité du sol doit être corrigée avant l'installation ; les légères inégalités peuvent être gommées en réglant les pieds avant.

REMARQUE : si l'appareil est placé sur de la moquette, un tapis ou un revêtement de sol souple, réglez de nouveau les pieds avant une fois que l'appareil ait eu le temps de s'installer.

## INFORMATIONS IMPORTANTES SUR LA SÉCURITÉ

Cet appareil doit être utilisé avec la tension électrique indiquée sur sa plaque signalétique ; toute utilisation avec une autre tension ANNULERA la garantie et risque d'endommager le produit.

Cet appareil est conçu pour une utilisation domestique uniquement, toute autre utilisation risque d'annuler la garantie et d'être dangereuse.

Cet appareil doit être utilisé à l'intérieur uniquement et non en extérieur.

Les surfaces accessibles risquent de chauffer durant le fonctionnement, utilisez toujours les poignées et les boutons.

Pour éviter toute électrocution, n'immergez ni le câble, ni les prises ni l'appareil dans de l'eau ou tout autre liquide.

Ne tentez pas de déplacer la nourriture lorsque l'appareil fonctionne. Débranchez l'appareil de la prise lorsque vous ne l'utilisez pas et avant de le nettoyer. Retirez la nourriture avant de nettoyer l'appareil.

Si le câble principal est endommagé, faites-le remplacer par le fabricant, son

agent de maintenance ou une personne qualifiée afin d'éviter tout danger.

Ne faites pas fonctionner l'appareil si le câble ou la prise est endommagé(e), si l'appareil présente des dysfonctionnements ou s'il a été endommagé. Contactez le magasin où vous l'avez acheté pour obtenir un conseil.

Le circuit de refroidissement de l'appareil ne doit pas être endommagé.

Ne rangez pas de la nourriture de trop grande dimension car cela risque d'entraîner un danger.

Ne laissez pas le câble pendre par-dessus le bord de la surface ni toucher les surfaces chaudes.

Ne placez pas l'appareil sur ou à proximité de surfaces chaudes ou en contact direct avec la lumière du soleil.

Soyez extrêmement vigilant(e) lorsque vous déplacez l'appareil.

Commencez toujours par brancher le câble sur l'appareil puis le câble sur la prise murale. Pour débrancher l'appareil, mettez l'interrupteur sur ARRÊT puis retirez la fiche de la prise murale.

Un petit câble d'alimentation est fourni afin de réduire le risque de trébuchement.

## Utilisation de l'appareil

Retirez l'emballage et nettoyez l'intérieur de l'appareil avec de l'eau tiède ajoutée à un peu de bicarbonate de soude (1 cuillère à café pour 1,2 litre d'eau). N'utilisez ni détergent ni savon car ils risquent de gâter la nourriture. Après le nettoyage, essuyez toutes les pièces correctement.

## Commande de température

Le réfrigérateur est conçu pour maintenir une température de stockage interne dans le compartiment réfrigération comprise entre 0°C et + 10°C.

Pour régler la température interne, cet appareil est doté d'un thermostat dans le compartiment du réfrigérateur ; le thermostat peut-être réglé de 1 (température la plus chaude) à 7 (température la plus froide). Pour une température normale de fonctionnement, nous vous recommandons de régler la commande du thermostat sur la position du milieu ; après quelques heures, réglez de nouveau le thermostat sur la température souhaitée. Il existe également une position arrêt « 0 » qui permet d'ÉTEINDRE les compartiments du réfrigérateur et du congélateur. Notez que celui-ci ne débranche pas l'appareil de l'alimentation principale. Pour ce faire, vous devez retirer la fiche principale de la prise murale.

Pour obtenir une température interne inférieure, tournez la commande de température du thermostat dans le sens des aiguilles d'une montre vers un chiffre plus grand. Pour obtenir une température interne supérieure, tournez la commande de température du thermostat dans le sens inverse des aiguilles d'une montre vers un chiffre plus petit. Cependant, la température interne et le réglage de la commande de température dépend d'un certain nombre de facteurs :

1. Les variations de température ambiante.
  2. Le nombre de fois que les portes de l'appareil sont ouvertes et le temps d'ouverture de ces portes.
  3. La quantité et la température de la nourriture et des boissons introduites dans l'appareil.
  4. Les conditions climatiques et la période de l'année (été/hiver).
1. L'emplacement de l'appareil et une bonne circulation de l'air sur les côtés et l'arrière de l'appareil.

Ne placez jamais de la nourriture chaude ou tiède dans l'appareil et ne laissez pas les portes trop longtemps ouvertes car cela entraîne une hausse de la température et des excès d'humidité augmentant ainsi la quantité de glace dans le compartiment réfrigérateur / congélateur.

## Éclairage intérieur

L'éclairage intérieur s'ALLUME et s'ÉTEINT automatiquement à l'ouverture et à la fermeture de la porte du réfrigérateur. Pour remplacer l'ampoule, consultez le paragraphe correspondant.

## **Stockage de produits alimentaires frais dans le réfrigérateur**

Les produits doivent toujours être bien recouverts de papier aluminium, de film plastique, placés dans des sacs ou stockés dans des boîtes sous vide. Ceci évite que les produits ne se déshydratent et prévient le transfert d'odeurs plus prononcées sur de la nourriture plus neutre.

Pour stocker de la viande crue, enveloppez-la dans des sacs en polyéthylène ou dans des boîtes sous vide et placez-la sur la clayette la plus basse.

La viande crue ne doit pas être en contact avec la nourriture cuisinée. Pour des raisons de sécurité, stockez de la viande crue pendant deux ou trois jours uniquement. Les fruits et légumes doivent être bien lavés et placés dans le bac à légumes/salade.

Le lait et les autres boissons doivent être fermées avec un bouchon et placées dans le balconnet à bouteilles fixé à la porte.

## **Stockage de produits alimentaires congelés**

Lorsque vous utilisez votre congélateur pour la première fois ou après un dégivrage, tournez la commande de température du thermostat sur 7 pendant au moins deux heures avant d'introduire de la nourriture. Ensuite, réglez le thermostat sur la température que vous souhaitez.

Tous les produits alimentaires congelés que vous achetez doivent être placés dans le congélateur dès que possible afin d'éviter qu'ils ne se décongèlent.

Respectez toujours les recommandations de stockage imprimées par les fabricants sur l'emballage du produit congelé.

## **Congélation de produits alimentaires frais (Congélateur)**

Vérifiez que vos opérations de congélation sont réalisées dans des conditions des plus hygiéniques car la congélation à elle seule ne stérilise pas les aliments. Ne placez jamais des aliments chauds ou même tièdes dans le congélateur.

Avant de stocker de la nourriture, emballez-la dans des sacs de congélation, du papier aluminium ou des contenants et placez-la dans le congélateur en évitant qu'elle soit en contact avec la nourriture déjà congelée. Consultez la fiche de données techniques au dos de ce manuel pour connaître la quantité maximum permise en kilogrammes de produits alimentaires frais pouvant être congelés toutes les 24 heures avec une température ambiante de 25°C. Ne congelez jamais plus du maximum permis.

## **Préparation des glaçons (bac à glaçons non fourni)**

Versez de l'eau dans le bac à glaçons jusqu'aux deux tiers et placez-le dans le congélateur. Les glaçons se forment après environ 2 à 3 heures. Les glaçons se démoultent facilement en tordant le bac ou en le passant brièvement sous un filet d'eau froide.

## Dégivrage du réfrigérateur

Le dégivrage du réfrigérateur se fait automatiquement à chaque fois que le compresseur s'arrête. L'eau du dégivrage s'évacue de l'appareil vers un plateau placé en haut du compresseur à l'arrière de l'appareil où elle s'évapore.

## Dégivrage du congélateur

De petites quantités de givre s'accumuleront à l'intérieur du congélateur en fonction du temps que la porte a été laissée ouverte ou de la quantité d'humidité introduite. Il est essentiel d'éviter la formation de givre ou de glace dans des endroits gênants pour la fermeture du joint de la porte car l'air risque de pénétrer dans l'appareil, encourageant ainsi le fonctionnement continu du compresseur. En cas de formation d'une fine couche de givre, retirez-la à l'aide d'une brosse ou d'un racleur en plastique. N'utilisez ni racleur métallique ou tranchant ni appareil mécanique ni autres moyens pour accélérer le dégivrage. Retirez tout le givre délogé et tombé sur le sol. Il n'est pas nécessaire d'éteindre l'appareil pour retirer une fine couche de givre. En cas de glace épaisse, débranchez l'appareil de l'alimentation principale et videz son contenu dans des boîtes en carton puis enveloppez-les dans des couvertures épaisses ou des couches de papier pour conserver le froid. Le dégivrage est plus efficace lorsque le congélateur est vide ; placez une casserole d'eau chaude sur l'une des clayettes puis fermez la porte pour accélérer le dégivrage. N'oubliez pas de mettre un contenant sous l'avant du congélateur pour récupérer l'eau du dégivrage.

Si vous constatez une hausse de température des cartons de nourriture congelée au cours du dégivrage, leur durée de stockage risque de diminuer sauf si le contenu est bien enveloppé et placé dans un endroit frais où il pourra rester quelques heures.

Examinez le contenu lorsque vous le replacerez dans le congélateur ; si certains produits se sont décongelés, consommez-les dans les 24 heures ou cuisinez-les puis recongelez-les. À la fin du dégivrage, nettoyez l'intérieur de l'appareil à l'aide d'une solution d'eau tiède ajoutée à un peu de bicarbonate de soude puis essuyez correctement. Lavez toutes les pièces démontables de la même manière puis réinstallez-les. Rebranchez l'appareil à l'alimentation principale et réglez le thermostat sur 7 pendant 2 à 3 heures avant de réintroduire la nourriture dans le congélateur puis réglez le thermostat sur la température souhaitée (en général sur 4).

## Nettoyage et entretien

Avant de procéder au nettoyage et à l'entretien, débranchez l'appareil en retirant la prise, ne retirez jamais la prise en tirant sur le câble mais en tirant sur la prise elle-même. Nous vous recommandons de nettoyer l'intérieur et l'extérieur de l'appareil avec de l'eau tiède et un peu de bicarbonate de soude. Utilisez 1 cuillère à café pour 1,2 litre d'eau. Si l'appareil ne doit pas être utilisé pendant une longue période de temps, nous vous recommandons de retirer toute la nourriture, de nettoyer l'intérieur de l'appareil et de laisser la porte ouverte afin que l'air circule et éviter les mauvaises odeurs.

## Remplacer l'ampoule

**Remarque.** Les ampoules ne sont pas couvertes par la garantie. Tournez le thermostat sur la position arrêt (0) et débranchez l'appareil de l'alimentation principale. Appuyez sur l'embase de l'éclairage vers l'arrière pour libérer le couvercle de l'ampoule. Cette dernière se situe derrière le logement du thermostat, dévissez l'ampoule dans le sens inverse des aiguilles d'une montre jusqu'à ce qu'elle sorte de son logement. Vissez une nouvelle ampoule de 10 Watt (E14) dans le sens des aiguilles d'une montre jusqu'à la serrer complètement. Remplacez le couvercle de l'ampoule ; vous devez entendre un clic. Réglez le thermostat sur la température souhaitée et fermez la porte.



## Coupure de courant

En cas de coupure d'électricité inférieure à 12 heures, laissez la porte fermée. La nourriture congelée ne risque rien si la coupure ne dépasse pas 12 heures.

Vous pouvez ajouter une protection en couvrant l'appareil de deux ou trois couvertures épaisses.

Si une longue coupure de courant est anticipée, tentez de transférer la nourriture vers un autre appareil ou un entrepôt frigorifique si possible.

## Périodes d'arrêt prolongées

Si la coupure de courant est supérieure à 12 heures, vérifiez le contenu du congélateur.

Si la nourriture s'est décongelée, cuisinez-la et recongelez-la ou mangez-la immédiatement.

Ne recongelez jamais des aliments qui ont été décongelés.

QUELFRIGO.COM



## **Si l'appareil ne fonctionne pas correctement :**

Vérifiez les points suivants.

Y a-t-il une coupure de courant ? (Vérifiez en allumant une lumière de la maison)

Le fusible a-t-il sauté ou le disjoncteur s'est-il enclenché ?

La porte a-t-elle été fermée correctement ?

Vérifiez si le thermostat a bien été réglé.

Vérifiez si la fiche principale est bien insérée dans la prise murale et que cette dernière est alimentée.

Vérifiez si la prise fonctionne en testant un autre appareil.

La température de la pièce est-elle trop froide ou trop chaude. (la température de fonctionnement doit être comprise entre 16°C et 32°C)

## **Périodes d'arrêt prolongées**

Si le réfrigérateur est inutilisé pendant une longue période de temps, procédez comme suit :

Débranchez le réfrigérateur de l'alimentation principale en retirant la fiche de la prise murale.

Nettoyez et essuyez l'intérieur comme indiqué dans le paragraphe sur le nettoyage de l'appareil.

Laissez la porte ouverte afin d'éviter que des mauvaises odeurs ne s'accumulent dans l'appareil non utilisé.

## **Avant d'appeler une assistance**

Vérifiez les points suivants :

1. Le réfrigérateur ne fonctionne pas

Vérifiez que la fiche est insérée correctement dans la prise murale.

Vérifiez que la prise murale est bien alimentée en branchant un autre appareil ; si ce dernier fonctionne, vérifiez le fusible intégré dans la prise de l'appareil.

2. Le réfrigérateur est bruyant lorsqu'il fonctionne

Vérifiez que l'appareil est stable et n'est pas en contact avec un autre appareil ou un meuble de cuisine.

3. Le réfrigérateur ne refroidit pas assez.

Si la porte a été ouverte trop souvent ou si elle a été laissée ouverte pendant un moment, l'appareil met un certain temps avant d'atteindre de nouveau la température réglée.

Vérifiez que le flux d'air autour du réfrigérateur n'a pas été réduit suite à un espacement insuffisant.

REMARQUE : Les caractéristiques suivantes ne doivent pas être considérées comme un problème. Un léger bruit de ruissellement provoqué par l'écoulement du fluide frigorigène dans la conduite. Le compresseur fonctionne à des températures élevées.



## À faire et à ne pas faire

**Faire** – conservez la viande et la volaille crues en-dessous des plats cuisinés et des produits laitiers.

**Faire-** Laissez la salade, le chou, le persil et le chou-fleur avec leur queue.

**Faire** Enveloppez le fromage dans du papier ingraissable puis dans un sac en polyéthylène, en faisant sortir autant d'air que possible. Pour obtenir de meilleurs résultats, sortez-le du réfrigérateur une heure avant de le manger.

**Faire** – Enveloppez la viande et la volaille crues dans du polyéthylène afin d'éviter qu'elles ne sèchent.

**Faire-** Enveloppez le poisson et les abats dans des sacs de congélation.

**Faire** – Enveloppez la nourriture qui dégage de fortes odeurs ou qui risque de sécher dans des sacs en polyéthylène ou dans du papier aluminium ou placez-la dans une boîte sous vide.

**Faire** – Enveloppez le pain afin qu'il garde sa fraîcheur.

**Faire** - Servez vins blancs, bières, eaux minérales frais.

**Faire** – Vérifiez de temps en temps le contenu du compartiment à basse température.

**Faire** – Conservez vos produits alimentaire le moins longtemps possible et respectez les dates de consommation inscrites sur les mentions « à consommer avant » etc.

**Faire-** Stockez les plats préparés en commerce conformément aux instructions données sur l'emballage.

**Faire** – Enveloppez toute nourriture dans des sacs de polyéthylène de qualité alimentaire et assurez-vous de ne pas laisser d'air.

**Faire** – Veillez à ce que les bouches d'aération située sur l'enceinte de l'appareil soient toujours dégagées.

**Faire** – Vérifiez que la nourriture congelée ne monte pas trop en température lors du dégivrage car cela risque de réduire leur durée de stockage.

**Ne pas faire-** Ne couvrez pas les clayettes avec un matériau de protection qui boucherait la circulation de l'air. **Ne pas faire-** Ne stockez pas des poisons ou des substances dangereuses dans votre congélateur. Ce dernier a été conçu pour la congélation de nourriture comestible uniquement. **Ne pas faire-** Ne consommez pas de la nourriture qui a été congelée pendant une longue période de temps.

**Ne pas faire** – Ne stockez pas des aliments cuisinés et crus dans le même contenant. Ceux-ci doivent être emballés et stockés séparément.

**Ne pas faire** – Ne laissez pas la nourriture décongelée ni les jus de fruit couler sur de la nourriture déjà stockée.

**Ne pas faire-** Ne laissez pas la porte ouverte trop longtemps, l'appareil vous coûtera plus cher pour fonctionner et un excès de glace risque de se former. **Ne pas faire-** N'utilisez pas d'objets à bord tranchant comme les couteaux ou les fourchettes pour retirer la glace. **Ne pas faire-** N'utilisez pas de sèche-cheveux ou d'appareils électriques pour dégivrer ; utilisez uniquement l'article recommandé par le fabricant. **Ne pas faire-** Ne placez pas de la nourriture chaude dans le congélateur. Laissez-la refroidir avant. **Ne pas faire-** Ne mettez pas des bouteilles pleines ou des canettes fermées contenant un liquide gazéifié dans le congélateur car elles risquent d'exploser. **Ne pas faire-** Ne donnez ni glace ni glace à l'eau provenant directement du congélateur aux enfants. La basse température risque de « brûler » leurs lèvres. **Ne pas faire-** Ne tentez pas de recongeler de la nourriture décongelée ; elle doit être mangée dans les 24 heures ou cuisinée puis recongelée.

**Ne pas faire** – N'endommagez en aucun cas le circuit de refroidissement.

# Réfrigérateur-Congélateur

HRFZ-250D

## Caractéristiques du produit :

Volume total : 210 L

Classe énergétique : A+

Consommation d'énergie : 212 kWh / an

Classe climatique : N

Thermostat réglable

Portes réversibles, poignées encastrées

2 Pieds avant réglables Coloris : Blanc

3 Fluide frigorigène : R-600A

4 Niveau sonore max. : 42 dB

5 Longueur du câble : 1.5 mètres

6 Réfrigérateur : 170 L

7 Clayettes en verre

1 bac à légumes transparent

3 balconnets transparents

Dégivrage automatique

Congélateur : 40 L

Capacité de congélation : 2,0 kg / 24 h

Temps de stockage max. après coupure de courant : 12 h

1 grille

Dégivrage manuel

## Dimensions :

Produit HxLxP (cm) : 143 x 55 x 58

Carton HxLxP (cm) : 148 x 57 x 60

Poids net / brut : 45 kg / 49 kg

## Puissance :

Tension / fréquence : 220-240V~/50Hz

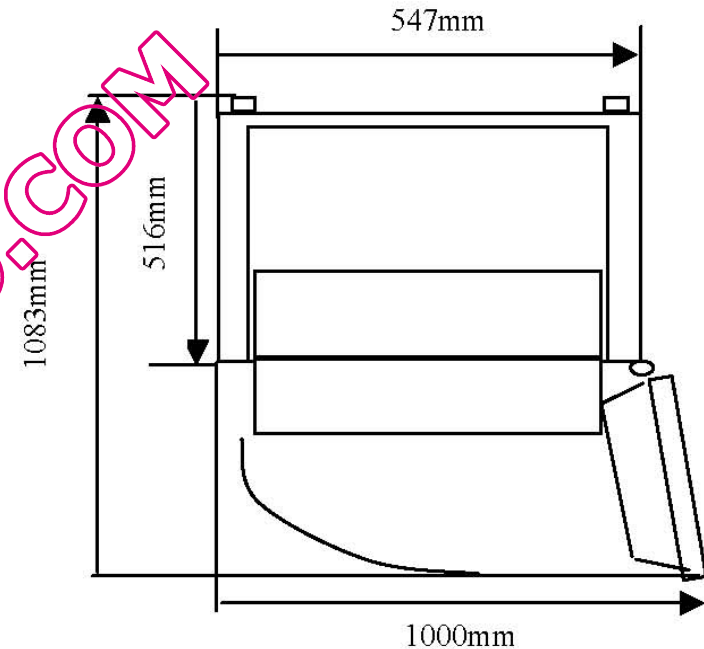

## IMPORTANT DISPOSAL INSTRUCTIONS



### **As a responsible retailer we care about the environment.**

As such we urge you to follow the correct disposal procedure for your product and packaging materials. This will help conserve natural resources and ensure that it is recycled in a manner that protects health and the environment.

You must dispose of this product and its packaging according to local laws and regulations. Because this product contains electronic components and sometimes batteries, the product and its accessories must be disposed of separately from household waste when the product reaches its end of life.

Contact your local authority to learn about disposal and recycling.

The product should be taken to your local collection point for recycling. Some collection points accept products free of charge.

**We apologise for any inconvenience caused by minor inconsistencies in these instructions, which may occur as a result of product improvement and development.**

QUELFRIGO.COM

# Haier

## HRFZ-250D AA

### Frigorífico com Congelador



MANUAL DE INSTRUÇÕES

## Descrição

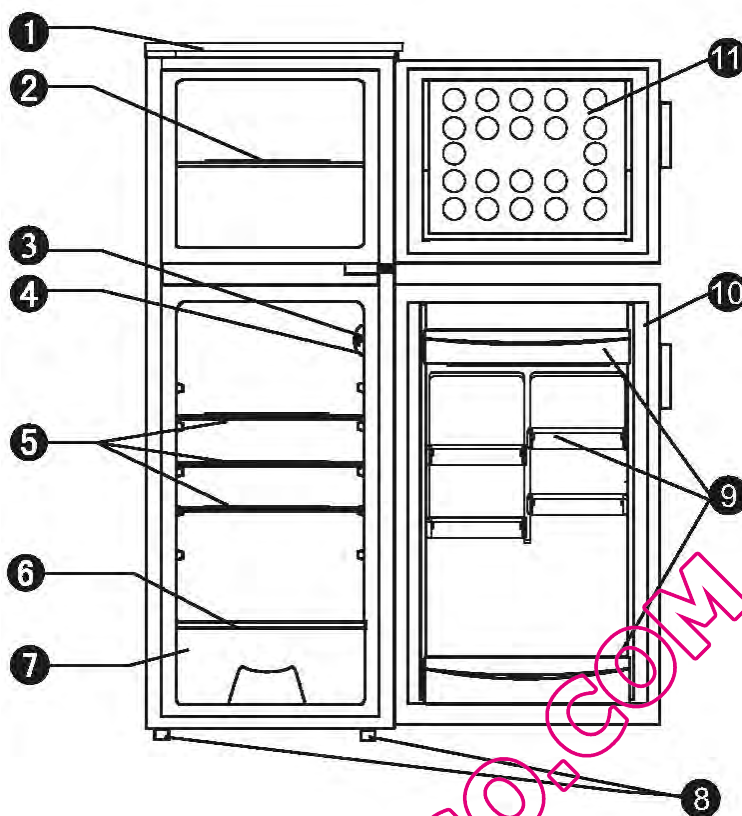

- 1 Tampa superior
- 2 Prateleira em rede
- 3 Termóstato e lâmpada
- 4 Interruptor da porta
- 5 Prateleiras de vidro
- 6 Tampa da caixa de legumes
- 7 Caixa de legumes
- 8 Pés frontais ajustáveis
- 9 Prateleiras da porta
- 10 Borracha da porta do frigorífico
- 11 Porta do congelador

Obrigado por ter adquirido este frigorífico com congelador Haier. Para obter os melhores resultados, por favor leia as instruções deste manual.

Certifique-se que ao mandar para o lixo os materiais de embalagem está a seguir os requisitos ambientais.

Se o frigorífico estiver visivelmente danificado, não o ligue à corrente eléctrica, contacte a loja onde o adquiriu.

## **LIGAÇÃO ELÉCTRICA Apenas para o Reino Unido**

Para sua segurança, leia a informação que se segue.

### **Atenção**

**Este electrodoméstico deve estar ligado a uma tomada com terra.**

Este frigorífico funciona com tensões entre 220 e 240 volts e deve estar protegido por um fusível de 13 amperes instalado na tomada.

Este electrodoméstico é fornecido com uma ficha standard de 13 amperes e 3 pinos com um fusível de 13 amperes. Se for necessário, o fusível deve ser substituído por um de 13 amperes e aprovado pela norma BS1362.

Se a ficha fornecida não for adequada à tomada de sua casa ou se tiver sido retirada, siga as instruções seguintes sobre como ligar uma ficha de 13 amperes e 3 pinos.

### **Como ligar uma ficha de 13 amperes**

#### **Atenção**

Os fios da ficha têm cores diferentes, que correspondem ao seguinte código:

**Verde e Amarelo –  
Terra Azul - Neutro  
Castanho – Positivo**

Se as cores não corresponderem às marcas que identificam os terminais da sua ficha, siga estas instruções: o fio **Verde e Amarelo** deve ser ligado ao terminal da ficha marcado com a letra **E** ou com o símbolo de terra  $\Delta$  ou de cor **verde e amarela**.

O fio **Azul** deve ser ligado ao terminal marcado com a letra **N** ou de cor preta.

O fio **Castanho** deve ser ligado ao terminal marcado com a letra **L** ou de cor vermelha.

Certifique-se que o fio de corrente fica bem preso debaixo da peça de fixação.

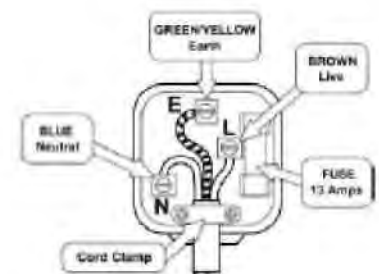

## **OBRIGADO POR TER ADQUIRIDO ESTE PRODUTO HAIER**

Este manual contém toda a informação necessária para instalar e usar o seu novo electrodoméstico.

É importante que leia este manual, para que perceba como usar este electrodoméstico de forma segura e eficiente. Mantenha o manual num local seguro, para que possa consultá-lo sempre que necessário.

### **Informação de segurança**

Esta informação visa salvaguardar a sua segurança. Leia-a com atenção antes de instalar ou usar o frigorífico.

Se vai mandar fora um congelador ou um frigorífico velho com um fecho na porta, certifique-se que o deixa em condições seguras para impedir que crianças fiquem presas.

Os frigoríficos antigos podem conter gases CFC que afectam a camada de ozono, por isso, quando mandar fora um frigorífico que já não usa, contacte o serviço de reciclagem da sua área de residência para obter conselhos sobre o método correcto de reciclagem.

Este electrodoméstico deve ser usado apenas para o fim indicado, isto é, refrigerar e armazenar alimentos e não deve ser usado para qualquer outro fim.

Se o cabo de alimentação se danificar deve ser substituído pelo fabricante, um agente ou representante ou por um profissional qualificado, a fim de evitar perigo.

### **Instalação**

Coloque o frigorífico no local pretendido e espere duas ou três horas até o ligar pela primeira vez, para que o sistema estabilizar. Não o coloque perto de uma fonte de calor, por exemplo, um fogão, uma caldeira nem sob luz solar directa.

Deve deixar um espaço de 10 cm entre cada lado do frigorífico e os móveis ou paredes adjacentes, de modo a circular ar.

Instale o frigorífico numa superfície lisa e firme; qualquer desnivelamento do chão deve ser corrigido antes da instalação, por exemplo, ajustando os pés frontais.

NOTA: Se colocar o frigorífico sobre uma tapete, deve reajustar os pés frontais depois de passado o tempo de estabilização.

## INFORMAÇÃO DE SEGURANÇA IMPORTANTE

Este electrodoméstico deve ser usado com a tensão eléctrica indicada na placa que está na base, caso contrário, perderá a garantia.

Este electrodoméstico destina-se apenas a uma utilização doméstica, qualquer outra poderá invalidar a garantia e tornar-se perigosa.

Este electrodoméstico deve ser usado apenas em ambiente interior, não ao ar livre.

As superfícies acessíveis poderão ficar quentes durante a utilização – use sempre as pegas e fechos.

Para se proteger de choques eléctricos, não mergulhe a ficha, o cabo nem o próprio frigorífico em água ou qualquer outro líquido.

Não tente retirar alimentos quando o frigorífico estiver em funcionamento.

Desligue o frigorífico da tomada quando não estiver em utilização e antes de o limpar. Retire toda a comida antes de o limpar.

Se o cabo de alimentação se danificar deve ser substituído pelo fabricante, um agente ou representante ou por um profissional qualificado, a fim de evitar perigo.

Não use o frigorífico com o cabo de alimentação ou a ficha danificada, nem depois de o frigorífico avariar ou ficar danificado de qualquer forma.

Consulte a loja onde adquiriu o frigorífico para obter conselhos.

O circuito de arrefecimento não deve ser danificado de nenhuma forma.

Não coloque alimentos de tamanho superior ao do frigorífico dentro deste.

O cabo de alimentação não deve ficar pendurado na borda do frigorífico nem tocar em superfícies quentes.

Não coloque o frigorífico em cima nem perto de superfícies quentes ou sob luz solar directa.

Ao deslocar o frigorífico, faça-o com extremo cuidado.

Ligue sempre uma ficha ao frigorífico e depois à tomada eléctrica.

Para desligar, coloque o interruptor em OFF e remova a ficha da tomada.

Com o frigorífico é fornecido um cabo de alimentação curto para reduzir o risco de tropeçar.



### **Instruções de utilização**

Remova os materiais de embalagem e lave o interior do frigorífico com água morna com um pouco de bicarbonato de sódio (1 colher de chá para 1,5 litros de água). Não use sabão nem detergente – podem estragar a comida. Seque bem todas as partes.

### **Controlo de Temperatura**

Este frigorífico foi concebido para manter uma temperatura interna entre 0° C e 10° C.

Para ajustar a temperatura interior, o frigorífico tem um termóstato que pode ser regulado entre as posições 1 (a mais quente) e 7 (a mais fria). Para atingir uma temperatura de funcionamento normal, recomendamos que coloque o termóstato numa posição intermédia e, ao fim de algumas horas, reajuste para a temperatura desejada. Há também a posição de desligado "0", que desliga os compartimentos do frigorífico e do congelador, mas não desliga o electrodoméstico da corrente. Para isso, remova a ficha da tomada.

Para baixar a temperatura interna rode o termóstato até um número mais elevado. Para subir a temperatura, rode o termóstato até um número mais baixo. No entanto, a temperatura interna e o seu controlo dependem de uma série de factores:

1. Variações da temperatura ambiente.
2. A quantidade de vezes que abre a porta do frigorífico e quanto tempo esta fica aberta.
3. A quantidade e a temperatura dos alimentos e bebidas.
4. As condições meteorológicas e a época do ano, por exemplo, Verão/Inverno.
5. A localização do frigorífico e uma adequada circulação de ar nos lados e atrás.

Nunca coloque alimentos mornos ou quentes no frigorífico nem deixe as portas abertas mais tempo que o necessário, o que provocará um aumento de temperatura e quantidades excessivas de humidade, aumentando assim a quantidade de gelo no frigorífico e no congelador.

### **A Luz Interna**

A luz interna liga e desliga-se automaticamente sempre que abre ou fecha a porta do frigorífico. Para trocar a lâmpada, consulte o capítulo respectivo.

## **Guardar alimentos frescos no frigorífico**

Os alimentos devem sempre ser totalmente cobertos com folha de alumínio, película transparente, ou guardados em sacos ou recipientes hermeticamente fechados. Isto impede que os alimentos sofram desidratação e que o cheiro intenso de alguns se transfira para outros de cheiro mais suave.

Guarde carne crua em sacos de plástico ou recipientes herméticos e coloque-a na prateleira mais baixa.

Não coloque carne crua em contacto com alimentos cozinhados. Por razões de segurança, não deixe carne crua no frigorífico mais de dois ou três dias. A fruta e os vegetais devem ser muito bem lavados e colocados na caixa para legumes.

O leite e outros líquidos devem estar selados com tampas e guardados nas prateleiras da porta.

## **Guardar alimentos congelados**

Ao usar o congelador pela primeira vez ou depois de o descongelar, coloque o termóstato na posição 7 durante duas horas, no mínimo, e só depois guarde lá alimentos. Nessa altura, ajuste o termóstato para a posição desejada.

Todos os produtos congelados devem ser colocados no congelador o mais rapidamente possível para evitar que descongelem.

Siga sempre as instruções das embalagens dos alimentos congelados.

## **Congelar alimentos frescos (Congelador)**

Todas as operações de congelação devem ser realizadas em condições de higiene máxima, uma vez que não basta congelar para esterilizar os alimentos. Nunca coloque alimentos quentes ou mornos no congelador. Coloque os alimentos em sacos de plástico, folha de alumínio ou recipientes que possam ir ao congelador e guarde-os no congelador sem ficarem em contacto com alimentos já congelados. Consulte a tabela no verso deste manual para conhecer a quantidade máxima de alimentos em quilogramas que pode ser congelada num período de 24 horas numa divisão com temperatura de 25 C. Nunca ultrapasse a quantidade máxima permitida.

## **Fazer cubos de gelo (Tabuleiro de gelo não incluído)**

Coloque água no tabuleiro de cubos de gelo, encha-o até dois terços e coloque-o no congelador. Dentro de duas a três horas formar-se-ão cubos de gelo. Estes podem ser facilmente retirados torcendo o tabuleiro ou colocando debaixo de água quente corrente durante uns segundos.

## **Processo de descongelação do frigorífico**

O frigorífico descongela automaticamente sempre que o compressor pára. A água daí resultante escorre para uma prateleira sobre o compressor e daí para a parte de trás do frigorífico até evaporar.

## **Processo de descongelação do congelador**

Dentro do congelador acumulam-se pequenas quantidades de gelo, que dependem do tempo em que a porta fica aberta ou da quantidade de humidade que entra. É essencial garantir que não se forma gelo em zonas que impeçam a porta de fechar convenientemente e que possam deixar entrar ar, fazendo com que o compressor trabalhe de forma contínua. Se se formar uma camada de gelo fina e macia, remova-a com um pincel ou um utensílio de plástico. Não use utensílios afiados nem de metal, dispositivos mecânicos ou outros meios para acelerar o processo de descongelação. Remova o gelo da base do compartimento. Não é necessário desligar o electrodoméstico para remover uma camada fina de gelo. Para remover grandes quantidades de gelo, desligue-o da corrente, retire os alimentos e guarde-os em caixas de cartão e embrulhados em cobertores ou camadas de papel, para se manterem frios. A descongelação é mais eficaz se for realizada com o congelador vazio. Coloque uma panela de água quente numa das prateleiras e feche a porta, para o processo ser mais rápido. Não se esqueça de colocar um recipiente debaixo da cavidade frontal do congelador para apanhar a água do gelo derretido.

Um aumento de temperatura dos alimentos congelados durante a descongelação diminuirá o tempo de conservação. Se embrulhar os alimentos e os colocar em local fresco, eles deverão manter-se durante várias horas.

Ao voltar a colocá-los no congelador, examine bem os alimentos e se alguns descongelaram, devem ser consumidos dentro de 24 horas, ou cozinhados e só depois congelados novamente. Terminado o processo de descongelação, limpe o interior com água quente e um pouco de bicarbonato de sódio e seque muito bem. Lave todas as peças removíveis da mesma forma e volte a montá-las. Ligue o electrodoméstico à corrente e deixe-o durante duas a três horas na posição 7 antes de guardar alimentos no congelador. Depois ajuste o termóstato para a posição normal (4).

## **Limpeza e manutenção**

Antes de efectuar qualquer limpeza ou manutenção deve desligar o frigorífico da corrente removendo a ficha da tomada. Não puxe pelo cabo, mas sim pela própria ficha.

Pode limpar o interior e o exterior com água morna e um pouco de bicarbonato de sódio. Use uma colher de chá para 1,5 litros de água.

Se o frigorífico não é usado há algum tempo, retire todos os alimentos, limpe o interior e deixe a porta aberta para o ar circular, evitando-se assim a formação de odores desagradáveis.

## Trocar a lâmpada

**Atenção:** A garantia não inclui lâmpadas.



Desligue o frigorífico da corrente. Puxe a tampa da lâmpada e retire-a rodando-a no sentido contrário ao dos ponteiros do relógio. Encaixe uma lâmpada nova de 10 Watt (E14). Volte a montar a tampa da lâmpada. Ligue novamente o frigorífico à corrente.

## Falha de electricidade

Se faltar a electricidade durante um período de tempo inferior a 12 horas, mantenha a porta fechada e os alimentos congelados não deverão ser afectados. Pode reforçar a protecção colocando dois ou três cobertores sobre o frigorífico.

Se estiver prevista uma falha de electricidade, tente mudar os alimentos para outra arca ou para uma zona fria, se possível.

Se a falha de electricidade for superior a 12 horas, verifique o conteúdo do congelador. Se os alimentos descongelaram, cozinhe-os e volte a congelá-los ou consuma-os imediatamente. Nunca volte a congelar alimentos descongelados.

QUELFRIGO.COM

## **Se o electrodoméstico não funcionar correctamente:**

Verifique os seguintes pontos:

Faltou a electricidade? (Para verificar, ligue uma lâmpada de casa)

Rebentou um fusível ou o disjuntor disparou?

Fechou a porta correctamente?

Verifique se o termóstato está na posição correcta.

Verifique se a ficha está correctamente ligada à tomada.

A temperatura ambiente está demasiado alta ou baixa (deve ser sempre entre 16° C e 32° C)?

## **Longos períodos de inactividade**

Se pretende deixar o frigorífico sem funcionar durante um longo período de tempo, siga estas indicações:

Desligue o frigorífico da corrente retirando a ficha da tomada.

Limpe e deixe secar o interior, como indicado na secção de limpeza.

Deixe a porta aberta para impedir a formação de odores desagradáveis.

## **Antes de chamar a assistência técnica**

Por favor, verifique os seguintes pontos:

### **1. O frigorífico não está a funcionar**

Verifique se a ficha está bem encaixada na tomada.

Verifique se a tomada tem corrente ligando outro electrodoméstico; se este funcionar, verifique o fusível da ficha.

### **2. O frigorífico faz um ruído**

Verifique se o frigorífico está nivelado e se não está em contacto com outro electrodoméstico ou móvel.

### **3. O frigorífico não produz frio suficiente**

Se abrir a porta muitas vezes ou se a deixar aberta durante algum tempo, o frigorífico demora algum tempo a atingir a temperatura adequada.

Verifique se a circulação de ar não foi reduzida devido a falta de espaço à sua volta.

## **As seguintes características não devem ser consideradas um problema**

Um leve som de pingos causado pelo líquido refrigerador a passar nos tubos.

O compressor a funcionar a altas temperaturas.

## Recomendações

- Coloque carne e aves cruas por baixo de alimentos cozinhados e produtos lácteos.
- Guarde alface, couves, salsa e couve-flor com os caules.
- Embrulhe o queijo em papel à prova de gordura e depois num saco de plástico, retirando o máximo de ar possível. Retire-o do frigorífico uma hora antes de consumir.
- Embrulhe carne crua e aves em película aderente.
- Embrulhe o peixe em sacos de plástico.
- Guarde os alimentos com odores fortes ou que podem secar em sacos de plástico, folha de alumínio ou num recipiente hermético.
- Embrulhe bem o pão para o manter fresco.
- Refrigere vinho branco, cerveja e água mineral antes de servir.
- Verifique frequentemente o conteúdo do compartimento de legumes.
- Mantenha a comida no frigorífico o mínimo tempo possível e cumpra as datas de validade.
- Guarde alimentos pré-cozinhados seguindo as instruções das embalagens.
- Escolha sempre alimentos frescos de alta qualidade e certifique-se que estão bem limpos antes de os congelar.
- Guarde os alimentos em folha de alumínio ou sacos de plástico adequados e retire todo o ar.
- Mantenha as aberturas de ventilação desobstruídas.
- Certifique-se que a temperatura dos alimentos congelados não sobe enquanto descongela o congelador, pois isso pode diminuir o tempo de conservação.
  
- Não tape as gavetas com materiais que possam obstruir o ar.
- Não guarde substâncias venenosas ou perigosas no frigorífico. Este foi concebido para conservar apenas alimentos.
- Não consuma alimentos refrigerados há muito tempo.
- Não guarde alimentos cozinhados e frescos no mesmo compartimento, mas sim separadamente.
- Não deixe que alimentos em descongelação ou os seus sucos pinguem para outros alimentos.
- Não deixe a porta aberta durante muito tempo, pois dificulta o funcionamento e causa uma formação excessiva de gelo.
- Não use objectos afiados como facas ou garfos para remover o gelo.
- Não use secadores de cabelo ou outros electrodomésticos para descongelar e use apenas acessórios recomendados pelo fabricante.
- Não coloque alimentos quentes dentro do frigorífico – deixe arrefecer primeiro.
- Não coloque no congelador garrafas ou latas que contenham líquidos com gás, pois podem rebentar.
- Não dê às crianças gelados ou cubos de gelo saídos directamente do congelador, pois as baixas temperaturas podem causar queimaduras de frio nos lábios.
- Não guarde alimentos descongelados; estes devem ser consumidos dentro de 24 horas ou cozinhados e recongelados.
- Não danifique o circuito refrigerador.

## Frigorífico com congelador

HRFZ-250D

### Características:

Capacidade: 210 L

Classe de energia: A+

Consumo de energia: 212 kWh / ano

Classe de clima: N

Termóstato ajustável

Portas reversíveis, puxadores

2 pés frontais ajustáveis

Cor: Branca

Líquido refrigerador: R-600A

Nível máximo de ruído: 42dB

Comprimento do cabo: 1.5 metros

### Frigorífico: 170 L

3 prateleiras de vidro

1 caixa para legumes transparente

3 prateleiras transparentes na porta

Descongelação automática

### Congelador: 40 L

Capacidade de congelação: 2 Kg / 24 h

Tempo máximo de conservação durante

falha de energia: 12 h

1 prateleira de rede

Descongelação manual

### Dimensões:

Produto AxLxP (cm): 143 x 55 x 58

Caixa AxLxP (cm): 148 x 57 x 60

Peso líquido/total: 45 kg / 49 kg

### Alimentação:

Tensão/ frequência: 220-240V~/50Hz

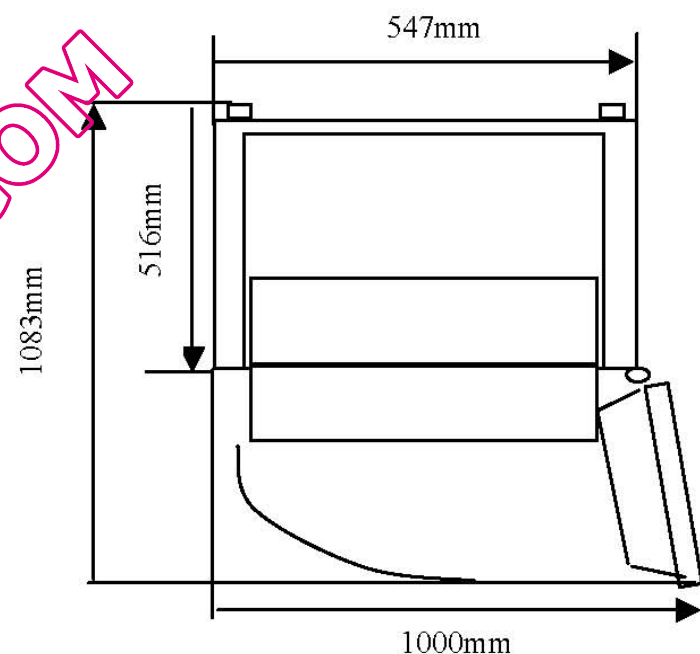

QUELFRIGO.COM

## **INSTRUÇÕES DE RECICLAGEM**

**Como revendedor responsável, preocupamo-nos com o ambiente.**



Recomendamos vivamente que siga os procedimentos correctos de reciclagem quando quiser deitar fora o seu electrodoméstico, baterias e materiais de embalagem. Estará a ajudar a preservar os recursos naturais e a garantir que o electrodoméstico é reciclado de forma a proteger o seu bem-estar e o ambiente.

Ao deitar fora o seu electrodoméstico, siga as leis e regulamentações da sua área de residência. Este produto contém componentes electrónicos e por vezes baterias, por isso, juntamente com os acessórios, deve ser separado do lixo doméstico quando chegar ao fim da sua vida.

Contacte as autoridades locais para se informar sobre métodos de reciclagem.

Este electrodoméstico deve ser depositado no local de recolha para reciclagem.

**Pedimos desculpa por qualquer incómodo causado por eventuais pequenas inconsistências contidas neste manual, fruto de melhoramentos e desenvolvimentos do produto.**

QUELFRIGO.COM



# Haier

## HRFZ-250D AA

### FRIGORÍFICO CONGELADOR



INSTRUCCIONES PARA EL USUARIO

## Nombre de las partes

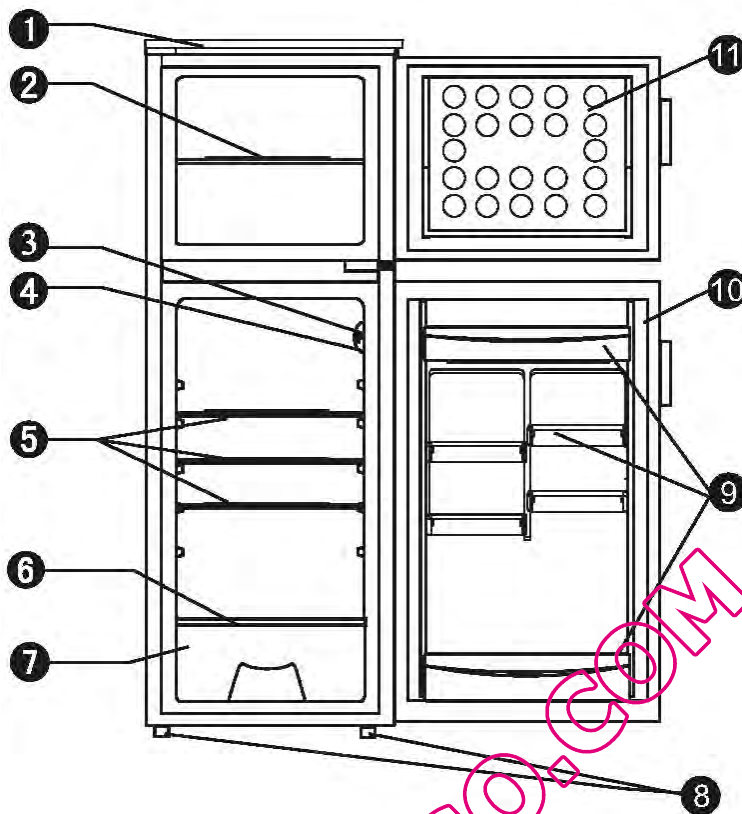

- 1 Cubierta superior
- 2 Balda Varilla
- 3 Termostato y Conjunto de la lámpara
- 4 Interruptor de la Puerta
- 5 Baldas de Cristal
- 6 Cubierta Cajón de Verduras
- 7 Cajón de Verduras
- 8 Pies Delanteros Ajustables
- 9 Estantes de la Puerta
- 10 Junta de la Puerta del Frigorífico
- 11 Puerta del Congelador

Gracias por haber comprado este frigorífico-congelador Haier. Para asegurarse de que consigue los mejores resultados de su nuevo frigorífico, por favor, tómese el tiempo de leer las simples instrucciones de este folleto.

Por favor, asegúrese de que la eliminación del material de embalaje se hace de acuerdo con las actuales exigencias medioambientales.

Si el electrodoméstico está visiblemente dañado, no lo conecte a la corriente eléctrica, póngase en contacto con la tienda donde haya comprado el aparato.

## CONEXIÓN ELÉCTRICA SÓLO para el Reino Unido

Para su seguridad, por favor lea la siguiente información

### **Advertencia: Este aparato tiene que estar conectado a tierra.**

Este aparato funciona con 220-240 voltios y debería ser protegido por un fusible de 13 amp en la clavija.

El aparato se entrega con una clavija estándar de 13 amp 3 apta para un fusible de 13 amp. Si fuera necesario sustituir el fusible, debería ser reemplazado por un fusible de 13 amp y homologado por BS1362.

Si el enchufe de alimentación de red que es apto resulta inadecuado para la toma de luz de su casa o se ha retirado por cualquier otra razón, por favor siga las instrucciones que damos a continuación sobre cómo conectar una clavija de 13 amp 3.

### **Cómo conectar una clavija de 13 amp.**

**Importante.** Los cables de la red de distribución eléctrica de este aparato están coloreados de acuerdo al siguiente código:

**Verde y Amarillo – Azul Tierra – Marrón Neutral - Live**

Cuando los colores no se correspondan con las marcas que identifican los terminales de su clavija proceda como sigue: el cable **Verde y Amarillo** se tiene que conectar al terminal de la clavija que está marcado con la letra **E** o

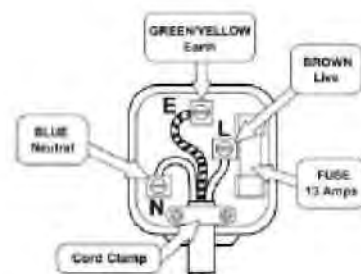

con el símbolo de tierra  $\Delta$  o coloreado de **verde y amarillo**.

El cable **Azul** tiene que estar conectado al terminal marcado con una **N** o coloreado negro. El cable

**Marrón** tiene que estar conectado al terminal marcado con una **L** o

Coloreado en rojo.

Asegúrese de que el cable de la red de alimentación está bien sujeto por la abrazadera del cable.

## **GRACIAS POR HABER COMPRADO ESTE PRODUCTO HAIER**

Este folleto contiene la información que necesitará para instalar y poner en funcionamiento su nuevo aparato.

Es importante y beneficioso que emplee un rato en leer este folleto entero para que pueda saber cómo poner en funcionamiento el aparato de una manera segura y eficiente. Por favor guarde este folleto en un lugar seguro para que pueda consultarlo cuando sea necesario.

### **Información de seguridad**

Esta información se le facilita en interés de su seguridad. Por favor, lea atentamente lo que sigue antes de llevar a cabo la instalación o usar el aparato.

Si se va a deshacer de un congelador o un frigorífico viejo con una cerradura / fiador situado en la puerta, asegúrese de que lo deja fuera de servicio para evitar que ningún niño pequeño se quede atrapado mientras juega.

Al ser un aparato de refrigeración viejo, puede contener CFC (clorofluorocarbón) que dañará la capa de ozono, cuando quiera deshacerse de cualquier aparato de refrigeración, por favor póngase en contacto con las autoridades locales que se ocupan de la eliminación de desechos para que le informen sobre cuál es la forma correcta de desprenderse de él.

Este aparato sólo se puede usar con el fin previsto, es decir, enfriar y conservar alimentos domésticos y no se debería utilizar con otro propósito

Si el cable de la alimentación resulta dañado, tiene que ser reemplazado por el fabricante, su agente de servicio o una persona igualmente cualificada para evitar algún peligro.

### **Instalación**

Colocar el aparato en su sitio y esperar dos o tres horas antes de ponerlo en funcionamiento por primera vez para dejar que el sistema se asiente. No colocarlo cerca de ninguna fuente de calor, como por ejemplo, hornillas, calderas o bajo la luz directa del sol, etc.

Debe haber un espacio de 10 cms entre el aparato y cualquier armario adyacente o pared para permitir la circulación de aire adecuada. Este aparato no ha sido diseñado para instalaciones empotradas (“encajado”).

Instalarlo en una buena superficie de nivel firme, y cualquier desnivelación del suelo se debe corregir antes de la instalación, las desnivelaciones leves se pueden solucionar ajustando las patas delanteras.

NOTA: Si el aparato está colocado en una alfombra, en caso de cubierta para suelos de tipo blando debería volver a ajustar las patas delanteras una vez que el aparato haya tenido tiempo de asentarse.

## **IMPORTANTE INFORMACIÓN DE SEGURIDAD**

Este aparato se tiene que usar con el voltaje eléctrico que se muestra en la placa de datos de servicio que hay en la base de este aparato, si no se usa el voltaje correcto la garantía quedará ANULADA y puede dañar el producto.

Este aparato está previsto sólo para uso doméstico, cualquier otro uso podría invalidar la garantía y puede ser peligroso.

Este aparato está previsto para usarlo en interiores, no usarlo en exteriores.

Algunas superficies accesibles pueden calentarse durante el funcionamiento, use siempre las asas y los tiradores.

Para evitar las descargas eléctricas, no introducir la abrazadera, los cables o el aparato en agua u otro líquido.

No trate de sacar los alimentos mientras el producto esté funcionando.

Desenchufar de la corriente mientras no se esté usando y antes de limpiarlo. Sacar los alimentos antes de limpiar el aparato.

Si el cable de alimentación resulta dañado, debe ser reemplazado por el fabricante, su agente de servicio o una persona igualmente cualificada por un cable del mismo tipo y capacidad para evitar que haya peligro.

No poner en funcionamiento el aparato con un cable o una clavija estropeados o después de que el aparato presente anomalías o haya sido dañado de algún modo. Pedir asistencia en el establecimiento donde ha comprado el aparato.

El circuito de refrigeración no puede resultar dañado de ningún modo.

No introducir alimentos de tamaño demasiado grande porque esto podría ser peligroso.

No dejar que el cable cuelgue en el borde de la superficie, o entre en contacto con superficies calientes.

No poner el aparato encima ni cerca de superficies calientes, o directamente bajo la luz del sol.

Hay que usar precauciones extremas al mover un aparato.

Conectar siempre una clavija al aparato, después insertar el cable en el tomacorriente de la pared. Para desconectarlo, poner el interruptor en OFF (apagado), después sacar el cable del tomacorriente de la pared.

Se facilita un cable de alimentación para reducir el riesgo de un peligro de tropiezo.

## **Instrucciones de utilización**

Retirar todos los materiales de embalaje y lavar el interior del aparato usando agua tibia que contenga un poco de bicarbonato de soda en una proporción de 1 cucharadita de té por 1.2 litros (2 pintas) de agua. No usar detergentes o jabones que pueden contaminar los alimentos. Después de lavarlo, secar todas las partes cuidadosamente

## **Control de la Temperatura**

El frigorífico está diseñado para mantener una temperatura de almacenaje interno en el compartimento del frigorífico entre **0°C** a + **10°C**.

Para poder ajustar la temperatura en el aparato, éste cuenta con un termostato ajustable situado en el compartimento de frigorífico, que puede variar desde el ajuste 1 (el más caliente) al 7 (el más frío). Para una temperatura de trabajo normal se recomienda ajustar el control del termostato en la posición intermedia, después de unas cuantas horas reajustar el termostato en la temperatura deseada. También hay una posición off "0", lo cual pone los compartimentos del frigorífico y el congelador en OFF. Por favor, fíjese en que esto no desconecta al aparato de la corriente principal. Para hacerlo tiene que quitar el enchufe de la toma de red.

Para obtener una temperatura interna más baja poner el control del termostato de temperatura en un número más elevado. Para obtener una temperatura interna más alta poner el control del termostato de temperatura en un número inferior. No obstante, la temperatura interna y el ajuste de control de temperatura dependen de una serie de factores:

1. Temperaturas ambientales variables.
2. El número de veces que se abren las puertas del aparato y cuánto tiempo se quedan abiertas.
3. La cantidad y la temperatura de los alimentos y bebidas que se introducen en el frigorífico.
4. Las condiciones climáticas y la estación del año, por ejemplo: verano/invierno.
5. La disposición del aparato y una adecuada circulación de aire por los lados y por la parte trasera del interior del frigorífico.

No meter nunca comida caliente dentro del aparato ni dejar la puerta abierta más tiempo del necesario puesto que eso hará que la temperatura suba y cause una cantidad excesiva de humedad, aumentando así la cantidad de hielo del compartimento del frigorífico/congelador.

## **La Luz Interna**

La luz interna se pondrá automáticamente en ON y OFF cada vez que la puerta del frigorífico se abra o se cierre. Para cambiar la bombilla, le rogamos que consulte el capítulo sobre cómo cambiar la bombilla.

## **Almacenamiento de alimentos frescos en el frigorífico**

Los alimentos deben estar siempre cubiertos herméticamente con papel de aluminio, papel plástico, colocados en bolsas o introducidos en recipientes herméticos. Esto evitará que los alimentos se deshidraten e impedirá que el fuerte olor de algunos alimentos lo absorban otros más suaves.

Para guardar carne cruda envolverla en bolsas de polietileno en recipientes herméticos y colocarla en la balda más baja.

No permitir que la carne cruda entre en contacto con alimentos cocinados. Por seguridad, conservar sólo carne fresca durante dos o tres días. La fruta y las verduras se deben lavar cuidadosamente y hay que colocarlas en el cajón de las verduras.

La leche y otros líquidos se deberían cerrar con tapas y colocar en el estante de las botellas de la puerta.

## **Conservar alimentos congelados**

Cuando se use el congelador por primera vez o después de la descongelación, poner el control de la temperatura del termostato en el ajuste 7 al menos durante dos horas antes de introducir los alimentos para su conservación, después ponerlo en el ajuste preferido.

Todos los productos de comida congelada que adquiriera se deben colocar en el congelador lo antes posible para evitar que la comida congelada se descongele.

Las recomendaciones de conservación que los fabricantes incluyen en el envase de los alimentos congelados se deberían cumplir siempre.

## **Congelar alimentos frescos (Congelador)**

Asegurarse de que las operaciones de congelación se están llevando a cabo con las máximas condiciones higiénicas, puesto que la congelación por sí sola no esteriliza los alimentos. No poner nunca alimentos calientes, ni siquiera templados, en el congelador. Antes de guardar los alimentos, meterlos en bolsas de plástico, papel de aluminio o recipientes para congelar y colocarlos en el congelador sin ponerlos en contacto con alimentos que ya estén congelados. Ver la hoja con los datos técnicos al final de este folleto para la cantidad máxima en kilogramos de fruta fresca permitida que se puede congelar en un periodo de 24 horas con una temperatura de la estancia de 25C. No congelar nunca más del máximo permitido.

## **Hacer cubitos de hielo (Bandeja de hielo no incluida)**

Llenar de agua la bandeja de cubitos de hielo hasta alcanzar los dos tercios de su capacidad y meterla en el congelador. Los cubitos se harán aproximadamente en 2 o 3 horas. Los cubitos se pueden sacar fácilmente invirtiendo la bandeja de los cubitos o metiéndola un momento debajo de agua fría.



## **Proceso de descongelación del frigorífico**

El proceso de descongelación del frigorífico tiene lugar automáticamente cada vez que el compresor se detiene.

El agua de descongelación va desde el interior del frigorífico hasta una bandeja colocada en la parte alta del compresor y hasta la parte de atrás del módulo, donde se evapora.

## **Proceso de descongelación del Congelador**

Dentro del congelador se acumulan pequeñas cantidades de escarcha dependiendo de la cantidad de tiempo que se deje la puerta abierta o de la cantidad de humedad que se introduzca. Es fundamental asegurarse de que no se ha permitido que se forme escarcha ni hielo en lugares que puedan afectar al ajuste del cierre hermético de la puerta. Esto permitiría que el aire penetrara en el interior del frigorífico y, por lo tanto, haría que el compresor tuviera que estar funcionando continuamente. La formación de escarcha es bastante suave y se puede quitar con un cepillo o un rascador de plástico. No usar rascadores de metal o afilados, aparatos mecánicos u otros medios para acelerar el proceso de descongelación. Quitar de la parte baja del interior del frigorífico toda la escarcha que ha sacado. Para quitar la escarcha fina no es necesario desenchufar el aparato. Para quitar los depósitos de hielo duro desconectar el aparato de la corriente, vaciar su contenido en cajas de cartón y envolverlas con mantas gruesas o capas de papel para mantenerlas frías. La descongelación será más efectiva si se lleva a cabo

cuando el congelador esté vacío, colocar una cacerola con agua caliente en una de las baldas y cerrar la puerta para acelerar la descongelación. No hay que olvidar poner un recipiente debajo de la parte delantera de la cavidad del congelador para recoger el agua cuando el hielo se derrita.

Un aumento en la temperatura de los envases de alimentos congelados durante la descongelación acortará la duración de su conservación. Dado que el contenido está bien envuelto y colocado en un lugar fresco, éste se debería conservar durante varias horas.

Examinar el contenido antes de volver a guardarlo en el congelador y si alguno de los envases se ha descongelado, se debería consumir en las próximas 24 horas o cocinar y volver a congelar. Cuando haya terminado la descongelación, limpiar el interior con una solución de agua caliente con un poco de bicarbonato de soda y después secarlo cuidadosamente. Lavar todas las partes removibles de la misma manera y volver a colocarlas. Volver a conectar el aparato a la corriente eléctrica y dejarlo durante 2 o 3 horas en el ajuste número 7 antes de introducir de nuevo los alimentos en el congelador y ajustar el termostato en su ajuste habitual (normalmente ajuste 4).

## **Limpeza y mantenimiento**

Antes de llevar a cabo la limpieza o el mantenimiento hay que desenchufar el aparato de la corriente eléctrica quitando el enchufe, no quitar nunca el enchufe tirando del cable de red. Quitar el enchufe tirando del propio enchufe.

Se recomienda al limpiar el aparato, tanto por dentro como por fuera, hacerlo usando agua caliente y un poco de bicarbonato de soda. Usar 1 cucharita de café para 1.2 litros de agua.

Si el aparato no se va a usar durante un largo periodo de tiempo, se recomienda sacar todos los alimentos, limpiar el interior del aparato y dejar la puerta abierta para permitir que el aire circule y evitar de este modo que haya olores desagradables.

## **Cambiar la bombilla**

Nota. Las bombillas no están cubiertas por la garantía

Desconectar el aparato de la corriente eléctrica.

Sacar hacia delante la tapa de la lámpara, para hacer poder acceder a la lámpara. Desenroscar la bombilla en la dirección contraria al reloj desde donde está la persona que la sujeta.

Cambiar la bombilla por una del tipo y el tamaño correcto (10 watt E14 base).

Volver a poner la tapa Presionando hacia Atrás.

Volver a conectar el aparato a la corriente eléctrica.



## **Corte de Corriente**

Si hay un corte de la corriente inferior a 12 horas, mantener la puerta cerrada. Los alimentos congelados no se verán afectados si el corte dura menos de 12 horas. Se le puede dar una protección extra cubriendo el aparato con dos o tres mantas gruesas. Si está previsto un corte largo, tratar de meter los alimentos en otro aparato o lugar frío, si es posible.

## **Periodos prolongados de apagado**

Si el corte de la corriente dura más de 12 horas, comprobar el contenido del congelador.

Si los alimentos se han descongelado, cocinarlos y volver a congelarlos o comérselos inmediatamente.

No volver a congelar nunca alimentos que se hayan descongelado.

QUELFRIGO.COM

### **Si el aparato no está funcionando correctamente:**

Por favor, comprobar los siguientes puntos.

¿Hay un corte de corriente? (Comprobarlo encendiendo una luz de la casa)

Han saltado los plomos o se ha producido un cortocircuito.

¿Se ha cerrado correctamente la puerta?

Comprobar si el termostato está ajustado correctamente.

Comprobar que el enchufe está conectado correctamente a la corriente eléctrica y el interruptor de la corriente está encendido.

Para comprobar que la toma de red funciona, enchufar otro aparato.

La temperatura de la habitación es demasiado fría o demasiado caliente. (la temperatura de trabajo va de 16°C a 32°C)

### **Si el aparato no se usa durante un periodo prolongado**

Si el frigorífico no se va a usar durante un largo periodo de tiempo, proceda como sigue: Desconecte el frigorífico de la corriente eléctrica quitando el enchufe de la red. Limpiar y secar el interior como se indica en el apartado de la limpieza del aparato. Dejar la puerta abierta para evitar que aparezcan olores desagradables mientras que el aparato no se use.

### **Antes de llamar al servicio**

Por favor, comprobar los siguientes puntos:

1. El frigorífico no funciona

Comprobar que el enchufe esté insertado correctamente en la toma de la pared  
Comprobar que haya corriente en el enchufe de la pared conectando otro aparato, si el otro aparato funciona, comprobar el fusible del enchufe del aparato.

2. El frigorífico hace ruido mientras está funcionando.

Comprobar si el aparato está nivelado y no está en contacto con ningún otro aparato o mueble de la cocina.

3. El frigorífico no enfría lo suficiente.

Si la puerta se ha abierto demasiado a menudo, o se ha dejado abierta durante un rato, el aparato tardará un rato en alcanzar la temperatura ajustada.

Comprobar que la cantidad de aire alrededor del frigorífico no se haya reducido debido a que no haya el suficiente espacio libre.

NOTA: Las siguientes características no se deben considerar como un problema.

El sonido suave de un chorro causado por el líquido refrigerante al caer por el tubo.

Que el compresor funcione a una temperatura elevada.

## **Lo que hay que hacer y lo que no**

- Sí-** Conservar la carne cruda y las aves debajo de los alimentos cocinados y los productos lácteos.
- Sí-** Dejar lechuga, col, perejil y coliflor en la base.
- Sí-** Envolver el queso primero en papel impermeable para la grasa y después en una bolsa de polietileno, sacando todo el aire que sea posible. Para obtener mejores resultados, sacarlo del compartimento del frigorífico una hora antes de comerlo.
- Sí-** Envolver la carne cruda y la de ave sin apretar en una hoja de polietileno o aluminio. Esto impide que se reseque.
- Sí-** Meter el pescado y las vísceras en bolsas de polietileno.
- Sí-** Envolver los alimentos de olor fuerte o que se puedan reseca, en bolsas de polietileno, u hojas de aluminio o introducirlos en un recipiente hermético.
- Sí-** Envolver bien el pan para mantenerlo fresco.
- Sí-** Enfriar los vinos blancos, las cervezas y el agua mineral antes de servirlos.
- Sí-** Comprobar el contenido del compartimento de baja temperatura de vez en cuando.
- Sí-** Conservar los alimentos el menor tiempo posible y cumplir sus fechas de caducidad.
- Sí-** Conservar los alimentos preparados comercialmente según las instrucciones incluidas en los envases.
- Sí-** Elegir siempre alimentos frescos de buena calidad y asegurarse de que estén totalmente limpios antes de guardarlos.
- Sí-** Envolver los alimentos en papel o bolsas de polietileno para conservar la calidad de los alimentos y asegurarse de que se salga todo el aire.
- Sí-** Mantener los orificios de ventilación del emplazamiento del aparato libres de obstrucción.
- Sí-** asegurarse de que los alimentos congelados no aumenten de temperatura mientras se produce la descongelación, un aumento de la temperatura durante la descongelación puede acortar la vida de los alimentos
  
- No-** Cubrir las baldas con ningún material de protección que pueda obstruir la circulación del aire.
- No-** Guardar en el frigorífico ninguna sustancia venenosa o peligrosa. Éste ha sido diseñado sólo para congelar alimentos.
- No-** Consumir alimentos que hayan estado congelados durante demasiado tiempo.
- No-** Guardar alimentos cocinados y frescos juntos en el mismo recipiente. Éstos se deberían envolver y guardar separadamente.
- No-** Dejar que los alimentos descongelados o los jugos de los alimentos goteen sobre otros alimentos conservados.
- No-** Dejar la puerta abierta durante mucho rato, ya que esto hará que el funcionamiento del aparato resulte más costoso y cause una formación de hielo excesiva.
- No-** Usar objetos con filos cortantes como cuchillos o tenedores para quitar el hielo.
- No-** Usar secadores, o aparatos eléctricos para descongelar. Usar sólo los objetos recomendados por el fabricante.
- No-** poner alimentos calientes en el aparato. Dejarlos enfriar antes.
- No-** Meter botellas llenas de líquido o latas cerradas que contengan líquidos con gas en la parte del congelador, ya que pueden explotar.
- No-** Darles a los niños helados ni sorbetes recién sacados de la parte del congelador. Las bajas temperaturas pueden causar quemaduras en los labios.
- No-** Guardar alimentos congelados que hayan sido descongelados; éstos deberían consumirse en las 24 horas siguientes o cocinarlos y volver a congelarlos.
- No-** Dejar que el circuito de refrigeración se estropee en ningún momento

## Frigorífico-Congelador

HRFZ-250D

### Características del Producto:

Volumen Total de Almacenaje: 210 L

Clasificación de energía: A+

Consumo de energía: 212 kWh / al año

Clase climática: N

Termostato ajustable

Puertas reversibles, asas empotradas

Dos pies delanteros ajustables

Color: Blanco

Frigorífico: R-600A

Max nivel de ruido: 42dB

Longitud de cable: Frigorífico de 1.5 metros:

170 L

2 Baldas de cristal

1 cajón de verduras transparente

3 estantes de la puerta transparentes

Descongelación automática

Congelador: 40 L

Capacidad del congelador: 2.0 kg / 24 h

Max tiempo de almacenamiento durante

un corte de corriente: 12 h

1 balda varilla

Descongelación manual

Tamaño:

Producto H x W x D (cm): 143 x 55 x 58

Embalaje H x W x D (cm): 148 x 57 x 60

Peso neto/ Peso bruto: 45 kg / 49 kg

Energía:

Voltaje/ frecuencia: 220-240V~/50Hz

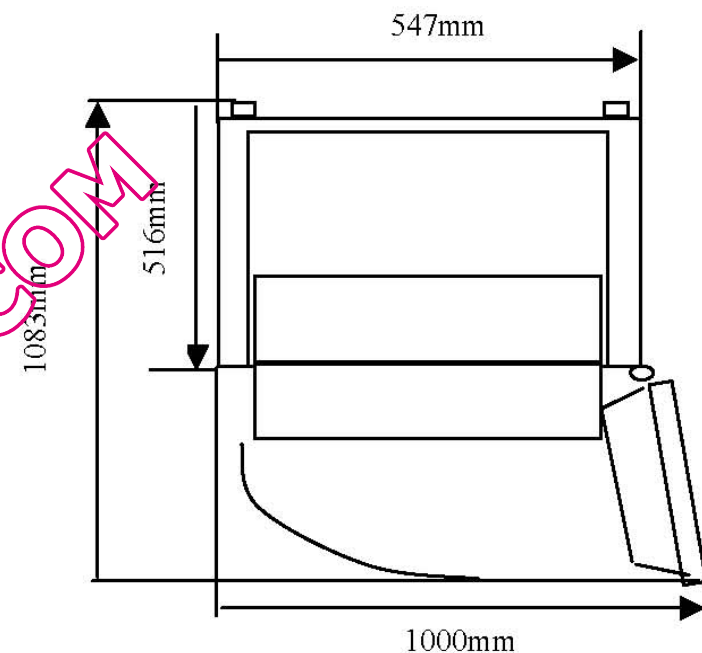

## INSTRUCCIONES IMPORTANTES PARA LA ELIMINACIÓN DE DESECHOS



### **Como comerciantes responsables nos preocupamos por el medio ambiente.**

Como tal, le animamos a que siga el proceso correcto de eliminación de desechos para sus productos, baterías y materiales de embalaje. Esto ayudará a conservar los recursos naturales y a estar seguros de que sea reciclado de una manera que proteja la salud y el medio ambiente.

Debe eliminar este producto y su embalaje según las leyes y regulaciones locales. Puesto que este producto contiene componentes electrónicos y, en ocasiones, baterías, el producto y sus accesorios se deben eliminar separadamente de los residuos domésticos cuando el producto llegue al final de su vida.

Póngase en contacto con las autoridades locales para informarse sobre la eliminación de residuos y el reciclaje.

El producto se debería llevar al punto de recogida para su reciclaje. Algunos puntos de recogida aceptan productos de manera gratuita.

**Si ha encontrado algún inconveniente en estas instrucciones le rogamos que nos disculpe, ya que esto puede haber ocurrido como resultado de la mejora y el desarrollo del producto.**

QUELFRIGO.COM

# Haier

## HRFZ-250D AA

### KÜHL-GEFRIER KOMBINATION



BENUTZUNGSHINWEISE



## Bezeichnung der Bestandteile

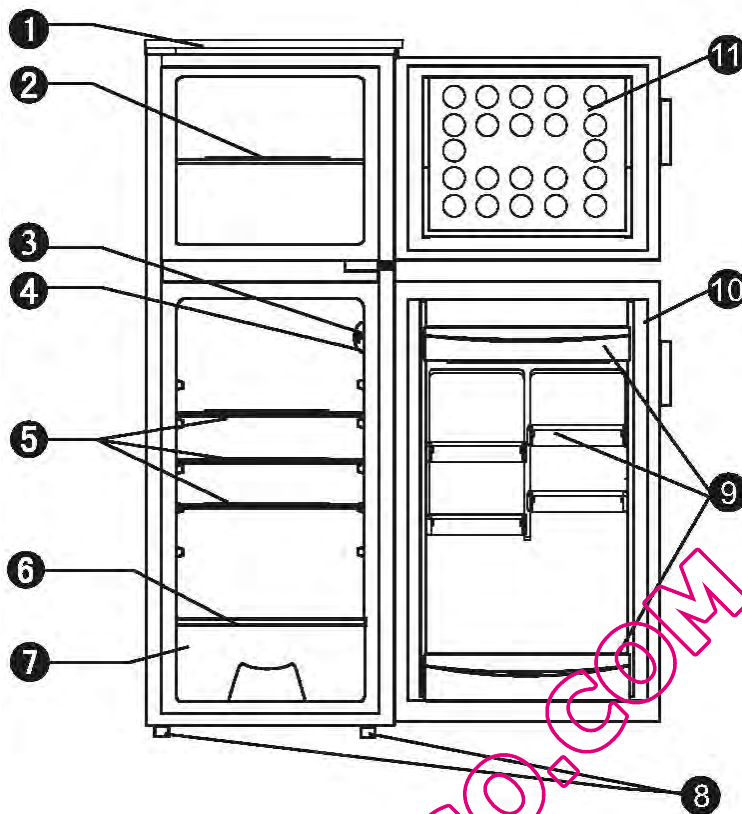

- 1 obere Abdeckung
- 2 Gitterboden
- 3 Thermostat und Lampe
- 4 Türanschlag
- 5 Glaseinlegeböden
- 6 Abdeckung Gemüsefach
- 7 Gemüsefach
- 8 justierbare Vorderfüße
- 9 Türfächer
- 10 Dichtung Kühlschranktür
- 11 Gefrierschranktür

Danke, dass Sie sich für den Kauf dieser Haier Kühl-Gefrier-Kombination entschieden haben. Um bei der Verwendung Ihres Kühlgerätes optimale Ergebnisse zu erhalten, lesen Sie die einfachen Anweisungen in dieser Broschüre bitte sorgfältig.

Entsorgen Sie das Verpackungsmaterial bitte nach den aktuell geltenden Umweltrichtlinien.

Sollte das Gerät sichtbar beschädigt sein, schließen Sie es bitte nicht an die Stromversorgung an. Kontaktieren Sie das Geschäft, in dem Sie das Gerät erworben haben.

## ELEKTRISCHE ANSCHLÜSSE NUR UK

Lesen Sie die folgenden Informationen bitte zu Ihrer Sicherheit

### **Achtung: dieses Gerät muss geerdet sein.**

Der Spannungsbereich beträgt 220 -240 Volt und sollte durch eine 13 Amp-Sicherung des Steckers geschützt sein.

Das Gerät ist mit einem handelsüblichen 3-poligen 13 Amp-Stecker und einer 13 Amp-Sicherung ausgestattet.

Die Sicherung darf bei Bedarf nur durch eine als 13 Amp eingestufte und nach BS1362 zugelassene Sicherung ersetzt werden.

Wenn der mitgelieferte Stromstecker nicht für die Steckdosen Ihres Hauses geeignet ist oder aus irgendeinem Grund ersetzt werden muss, folgen Sie bitte den Anweisungen unten zur Verkabelung eines 3-poligen 13 Amp-Steckers.

### **Verkabelung eines 13 Amp-Steckers.**

**Wichtig:** Die Stromkabel, die von diesem Gerät ausgehen, sind nach dem folgenden Muster farblich gekennzeichnet:

#### **Grün und Gelb –geerdet Blau – neutral Braun - spannungsführend**

Da diese Farben nicht unbedingt mit den Anschlussmarkierungen in Ihrer Steckdose übereinstimmen müssen, gehen Sie wie folgt vor:

Die **grünen und gelben** Kabel müssen mit dem Anschluss der Steckdose verbunden werden, der mit dem Buchstaben **E** gekennzeichnet ist oder der das Erdungssymbol trägt oder **grün und gelb** markiert ist.

Das **blaue** Kabel muss mit dem Anschluss verbunden werden, der den Buchstaben **N** trägt oder schwarz markiert ist.

Das **braune** Kabel muss mit dem Anschluss verbunden werden, der den Buchstaben **L** trägt oder rot markiert ist.

Achten Sie darauf, dass das Stromkabel sicher unter der Kabelklemme durchgeführt wird.

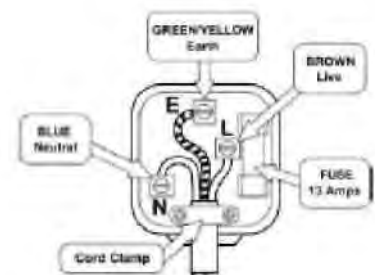

## **DANKE, DASS SIE SICH FÜR DEN KAUF DIESES HAIER PRODUKTES ENTSCHIEDEN HABEN**

Diese Broschüre enthält Informationen, die Sie zur Installation und für den Betrieb Ihres neuen Gerätes benötigen.

Die Informationen sind wichtig, daher sollten Sie sich Zeit nehmen, um die Broschüre zu lesen und

um den sicheren und effektiven Betrieb dieses Gerätes zu verstehen.

Bitte bewahren Sie dieses Heft sicher auf, so dass Sie bei Bedarf Informationen nachschlagen können.

### **Sicherheitshinweise**

Diese Informationen dienen Ihrer Sicherheit. Lesen Sie diese bitte sorgfältig, ehe Sie mit der Installation oder der Verwendung des Gerätes beginnen.

Wenn Sie einen alten Kühl- oder Gefrierschrank mit einem Schloss /

Schnappverschluss an der Tür entsorgen, achten Sie bitte darauf, dass er in einem gesicherten Zustand hinterlassen wird, damit kleine Kinder sich beim Spielen nicht einsperren können.

Da alte Kühlgeräte FCKW enthalten können, das die Ozonschicht schädigt, sollten Sie für Informationen zur ordnungsgemäßen Entsorgung Ihre örtliche Abfallentsorgungsstelle kontaktieren.

Dieses Gerät darf nur zu seinem vorgesehenen Zweck, d.h. dem Aufbewahren von essbaren Nahrungsmitteln für den Hausgebrauch verwendet werden. Es sollte zu keinem anderen Zweck verwendet werden.

Wenn die Anschlusskabel beschädigt sind, müssen sie durch den Hersteller, seinen Kundendienst oder eine ähnlich qualifizierte Person ersetzt werden, um einen Stromschlag zu vermeiden.

### **Installation**

Positionieren Sie das Gerät und lassen Sie es zwei oder drei Stunden stehen, ehe Sie es das erste Mal einschalten, damit sich das Kühlmittelsystem beruhigen kann. Stellen Sie das Gerät nicht neben eine Heizquelle wie einen Herd, Boiler oder in direktes Sonnenlicht.

Es muss ein Abstand von 10 cm zwischen den Seiten des Gerätes und angrenzenden Schränken oder Wänden eingehalten werden, um eine ausreichende Luftzirkulation zu gewährleisten. Das Gerät ist nicht für eine versenkte Installation („Einbau“) konzipiert. Stellen Sie das Gerät auf eine sichere, ebene Oberfläche; jede Unebenheit des Bodens muss vor der Installation ausgeglichen werden, leichte Unebenheiten können auch durch Justierung der vorderen Füße beseitigt werden.

**ACHTUNG:** Wenn das Gerät auf einem Teppich oder weichen Bodenbelag steht, sollten Sie die vorderen Füße nachjustieren, nachdem das Gerät Zeit hatte, sich zu setzen.

## WICHTIGE SICHERHEITSINFORMATIONEN

Das Gerät darf nur in dem Spannungsbereich verwendet werden, der auf dem Typenschild am Boden des Gerätes angegeben ist. Wird das Gerät nicht im vorgeschriebenen Spannungsbereich verwendet, ERLISCHT Ihr Garantieanspruch und es können Schäden am Gerät entstehen.

Das Gerät ist nur für den Privatgebrauch entwickelt; jede andere Verwendung kann die Gewährleistung ungültig machen und gefährlich sein.

Nicht zur Benutzung im Freien bestimmt.

Die zugänglichen Oberflächen können während des Betriebes heiß werden, verwenden Sie stets die Griffe und Knöpfe.

Tauchen Sie die Kabel, Stecker oder das Gerät nicht in Wasser oder andere Flüssigkeiten, um sich vor einem Stromschlag zu schützen.

Versuchen Sie nicht, Nahrungsmittel zu entfernen, wenn das Gerät in Betrieb ist.

Ziehen Sie den Netzstecker, wenn das Gerät nicht verwendet wird oder Sie es reinigen möchten. Entfernen Sie Nahrungsmittel, ehe Sie das Gerät reinigen.

Wenn die Anschlusskabel beschädigt sind, müssen sie durch den Hersteller, seinen Kundendienst oder eine ähnlich qualifizierte Person durch Kabel desselben Typs ersetzt werden, um einen Stromschlag zu vermeiden.

Verwenden Sie das Gerät nicht mit einem beschädigten Kabel oder Stecker oder nachdem das Gerät eine Fehlfunktion hatte oder auf andere Art beschädigt wurde. Suchen Sie in diesem Fall bitte das Geschäft auf, in dem Sie das Gerät gekauft haben.

Der Kühlkreislauf darf auf keinen Fall beschädigt werden.

Geben Sie aus Sicherheitsgründen keine überdimensionierten Nahrungsmittel hinein.

Lassen Sie das Netzkabel nicht über die Kante von Oberflächen hängen oder heiße Oberflächen berühren.

Stellen Sie das Gerät nicht in die Nähe heißer Oberflächen oder in direktes Sonnenlicht.

Lassen Sie beim Bewegen des Gerätes besondere Vorsicht walten.

Stecken Sie immer zunächst den Stecker in das Gerät und dann den Stecker in die Wandsteckdose. Zum Abschalten drehen Sie den Schalter AUS und ziehen dann den Stecker aus der Wandsteckdose.

Es wird ein kurzes Stromkabel mitgeliefert, um die Gefahr des Stolperns zu verringern.

## **Benutzungshinweise**

Entfernen Sie alle Verpackungsmaterialien und waschen Sie das Innere des Gerätes mit lauwarmem Wasser mit etwas Backpulver oder Natron im Verhältnis 1 Teelöffel auf 1,2 Liter Wasser. Verwenden Sie keine Seife oder Reinigungsmittel, denn Sie können die Lebensmittel verderben. Trocknen Sie nach dem Reinigen alle Teile sorgfältig ab.

## **Temperaturregelung**

Der Kühlschrank wurde so entwickelt, dass er im Kühlfach eine Innentemperatur von TC bis + 10C beibehält.

Zur Regelung der Gerätetemperatur wurde der Kühlschrank mit einem Thermostat ausgestattet, das sich im Inneren befindet und mit dem Einstellungen von 1 (wärmste Temperatur) bis 7 (kälteste Temperatur) gewählt werden können. Für eine normale Arbeitstemperatur empfehlen wir die mittlere Thermostateinstellung, nach wenigen Stunden können Sie das Thermostat dann auf die gewünschte Temperatur regeln. Es ist auch eine Position aus "0" vorhanden. Diese schaltet das Kühl- und Gefrierfach AUS. Bitte beachten Sie, dass diese Funktion das Gerät nicht vom Strom nimmt. Dazu müssen Sie erst den Stecker aus der Steckdose ziehen.

Um eine niedrigere Innentemperatur zu erhalten, drehen Sie den Thermostatregler auf eine höhere Zahl. Um eine höhere Innentemperatur zu erhalten, drehen Sie den Thermostatregler auf eine niedrigere Zahl. Die Innentemperatur und die Temperaturregelung sind jedoch von verschiedenen Faktoren abhängig:

1. unterschiedliche Umgebungstemperaturen
2. Wie häufig die Tür geöffnet wird und wie lange sie offen steht
3. Der Menge und Temperatur der Lebensmittel und Getränke, die in das Gerät gestellt werden.
4. Den Wetterbedingungen und der Jahreszeit, z.B. Sommer/Winter
5. Dem Standort des Gerätes und einer entsprechenden Luftzirkulation an den Seiten und der Rückseite des Gerätes

Stellen Sie niemals heiße oder warme Lebensmittel in den Kühlschrank und lassen Sie die Tür nicht länger als notwendig offen stehen. Dies führt zu einem Anstieg der Temperatur und erzeugt sehr viel Feuchtigkeit, so dass die Eisbildung im Kühl-/Gefrierfach erhöht wird.

## **Die Innenbeleuchtung**

Die Innenbeleuchtung schaltet sich automatisch EIN und AUS, wenn die Tür geöffnet oder geschlossen wird. Um die Glühbirne auszutauschen, lesen Sie bitte das Kapitel zum Austausch der Glühbirne.

### **Lagern von frischen Lebensmitteln im Kühlschrank**

Lebensmittel sollten immer gut mit Alu- oder Plastikfolie abgedeckt, in einer Tüte verpackt oder

in einem luftdichten Behälter aufbewahrt werden. Dies verhindert, dass die Lebensmittel austrocknen und dass der starke Geruch einiger Lebensmittel auf andere übergeht.

Um rohes Fleisch aufzubewahren, wickeln Sie es in Plastiktüten oder legen Sie es in luftdichte Behälter und bewahren Sie es im untersten Fach.

Lassen Sie rohes Fleisch niemals in Kontakt mit gekochten Lebensmitteln kommen. Verwahren Sie aus Sicherheitsgründen

rohes Fleisch nur für zwei oder drei Tage. Obst und Gemüse sollte sorgfältig gewaschen

und in die Gemüse-/Salatschublade gelegt werden.

Milch und andere Flüssigkeiten sollten mit Deckeln versiegelt und im Flaschenregal der Tür platziert werden.

### **Aufbewahren gefrorener Lebensmittel**

Wenn Sie den Gefrierschrank das erste Mal benutzen oder abgetaut haben, drehen Sie den

Thermostatregler für mindestens zwei Stunden auf die Einstellung 7, ehe Sie Lebensmittel

darin aufbewahren. Danach wählen Sie die gewünschte Einstellung.

Alle Gefrierprodukte, die Sie gekauft haben, sollten so schnell wie möglich in den Gefrierschrank

gelegt werden, um ein Antauen zu verhindern.

Aufbewahrungsempfehlungen der Hersteller auf der Verpackung des Gefriergutes sollten Sie stets beachten.

### **Einfrieren von frischen Nahrungsmitteln (Gefrierschrank)**

Achten Sie darauf, dass das Einfrieren unter möglichst hygienischen Bedingungen erfolgt, denn Einfrieren allein sterilisiert Lebensmittel nicht. Legen Sie niemals heiße oder warme Lebensmittel in den Gefrierschrank. Verpacken Sie Lebensmittel vor dem Aufbewahren in Plastikbeuteln, Alufolie oder Gefrierdosen und legen Sie sie in den Gefrierschrank, ohne dass sie mit bereits eingefrorenen Lebensmitteln in Kontakt kommen. Lesen Sie das Blatt mit technischen Daten in dieser Anleitung, um die maximal zulässige Kilogrammzahl für frische Lebensmittel zu erfahren, die in einem Zeitraum von 24 Stunden bei einer Raumtemperatur von 25°C eingefroren werden kann. Frieren Sie niemals mehr als dieses zulässige Maximum ein.

### **Herstellen von Eiswürfeln (Eiswürfelfach nicht enthalten)**

Gießen Sie Wasser in das Eiswürfelfach, bis es zu zwei Dritteln gefüllt ist, und stellen Sie es in den Gefrierschrank. Die Eiswürfel entstehen innerhalb von 2 bis 3 Stunden. Die Eiswürfel können leicht entfernt werden, indem Sie den Eiswürfelbehälter in sich drehen oder kurz unter kaltes Wasser halten.



## Abtauen des Kühlschranks

Der Abtauvorgang des Kühlschranks wird automatisch immer dann durchgeführt, wenn der Kompressor anhält.

Das Abtauwasser fließt vom Kühlschrank in eine Ablage oberhalb des Kompressors auf der Rückseite des Gerätes, wo es verdampft.

## Abtauen des Gefrierschranks

Kleine Mengen Eis bilden sich im Inneren des Gefrierschranks, je nachdem, wie lange die Tür offen steht und wie viel Feuchtigkeit in das Innere eindringt. Es ist wichtig, dass sich kein Eis an Stellen bilden kann, an denen es den Schließmechanismus der Tür oder der Türdichtungen beeinträchtigt. Dadurch kann Luft in den Gefrierschrank eindringen und dazu führen, dass der Kompressor permanent in Betrieb ist. Eine dünne Frostbildung kann leicht mit einer Bürste oder einen Kunststoffschaber entfernt werden. Verwenden Sie keine Metallschaber, mechanische Geräte oder sonstiges, um den Abtauvorgang zu beschleunigen. Entfernen Sie den gesamten abgeschabten Frost vom Boden des Gefrierschranks. Zum Entfernen kleinerer Frostmengen muss das Gerät nicht abgeschaltet werden. Zum Entfernen großer Eisanlagerungen schalten Sie den Strom ab und packen den Inhalt des Gefrierschranks in einen Karton, den Sie in Decken oder Papierschichten wickeln, um die Lebensmittel kalt zu halten. Das Abtauen ist am effektivsten, wenn es bei

leerem Gefrierschrank geschieht. Stellen Sie einen Topf mit heißem Wasser auf einen der Einlegeböden und schließen Sie die Tür, um das Abtauen zu beschleunigen. Vergessen Sie nicht, einen Behälter unter die Front des Gefrierschranks zu stellen, um das Schmelzwasser aufzufangen.

Der Temperaturanstieg der Gefriergutverpackungen während des Abtauens verkürzt die Haltbarkeit. Vorausgesetzt, dass der Inhalt gut eingewickelt und an einem kalten Ort aufbewahrt wird, sollte er sich einige Stunden halten.

Untersuchen Sie die Lebensmittel, ehe Sie sie in den Gefrierschrank zurücklegen. Wenn einige der Verpackungen angekratzt sind, sollten die Lebensmittel innerhalb von 24 Stunden verwendet oder gekocht und dann wieder eingefroren werden. Nachdem das Abtauen beendet ist, reinigen Sie das Innere mit einer Lösung aus warmem Wasser und etwas Backpulver und trocknen es dann sorgfältig ab. Waschen Sie alle entfernbaren Teile auf dieselbe Art ab und setzen Sie sie wieder ein. Schließen Sie das Gerät wieder an den Strom an und lassen Sie es für 2 bis 3 Stunden auf Einstellung 7 laufen, ehe Sie die Lebensmittel zurück

in den Gefrierschrank legen und das Thermostat wieder auf die normale Einstellung (normalerweise 4) zurücksetzen.

## Reinigung und Wartung

Vor der Reinigung oder Wartung muss das Gerät vom Strom genommen werden, indem Sie den Stecker aus der Steckdose ziehen. Entfernen Sie den Stecker nie, indem Sie am

Stromkabel ziehen. Ziehen Sie immer am Stecker selbst.

Wir empfehlen Ihnen, das Gerät sowohl innen als auch außen

mit warmem Wasser und etwas Backpulver oder Natron zu reinigen. Verwenden Sie 1 Teelöffel auf 1,2 Liter Wasser.

Wenn das Gerät längere Zeit nicht benutzt wird, ist es ratsam,

alle Lebensmittel zu entfernen, das Innere zu reinigen und das Gerät mit offener Tür stehen zu lassen, um die Luftzirkulation zu ermöglichen und unangenehme Gerüche zu vermeiden.



## Auswechseln der Glühbirne

Hinweis. Glühbirnen sind nicht Bestandteil der Garantie.

Nehmen Sie das Gerät vom Strom.

Ziehen Sie die Lampenabdeckung nach vorn, um an die Birne zu gelangen. Schrauben Sie die Glühbirne gegen den Uhrzeigersinn aus der Fassung.

Ersetzen Sie die Birne durch eine des korrekten Typs und der richtigen Größe (10 Watt, E14 Fassung).

Setzen Sie die Abdeckung wieder auf, indem Sie sie nach hinten schieben.

Schließen Sie das Gerät wieder an den Strom an.



## Stromausfall

Bei einem Stromausfall von weniger als 12 Stunden lassen Sie die Tür des Gefrierschranks geschlossen. Das Gefriergut sollte nicht beeinträchtigt sein, wenn der Stromausfall weniger als 12 Stunden andauert. Extra Schutz bietet das Einwickeln des Gerätes in zwei oder drei dicke Decken. Wenn ein länger andauernder Stromausfall vorhersehbar ist, versuchen Sie, das Gefriergut möglichst in ein anderes Gefriergerät zu bekommen.

## Längere Nichtbenutzung

Wenn mehr als 12 Stunden kein Strom zur Verfügung steht, überprüfen Sie den Inhalt des Gefrierschranks.

Wenn die Lebensmittel aufgetaut sind, sollten Sie diese zubereiten und dann entweder sofort verzehren oder wieder einfrieren.

Frieren Sie Lebensmittel, die einmal angetaut sind, nicht wieder ein.

## Wenn das Gerät nicht ordnungsgemäß funktioniert:

Bitte überprüfen Sie Folgendes:

Gibt es einen Stromausfall? (Überprüfen Sie dies, indem Sie eine Lampe im Haus anmachen).

Ist eine Sicherung herausgesprungen oder wurde der Schutzschalter entriegelt?

Ist die Tür korrekt verschlossen?

Kontrollieren Sie, dass das Thermostat korrekt eingestellt wurde.

Kontrollieren Sie, dass die Stromstecker fest in der Steckdose sitzen und der Steckdosenschalter eingeschaltet ist.

Kontrollieren Sie, ob die Steckdose funktioniert. Schließen Sie ein anderes Gerät daran an.

Ist die Raumtemperatur zu kalt oder zu heiß? (Arbeitstemperatur zwischen 16°C und 32°C )

## Wenn das Gerät längere Zeit nicht benutzt wird

Wenn der Kühlschrank für längere Zeit nicht verwendet wird, sollten Sie wie folgt vorgehen:

Entfernen Sie den Kühlschrank vom Strom, indem Sie den Stecker aus der Steckdose ziehen.

Reinigen und trocknen Sie das Innere wie im Kapitel Reinigung des Gerätes erläutert. Lassen Sie die Tür offen, um zu vermeiden, dass sich unangenehme Gerüche bilden, während das Gerät nicht verwendet wird.

## Ehe Sie den Kundendienst rufen

Bitte überprüfen Sie Folgendes:

1. Der Gefrierschrank arbeitet nicht

Kontrollieren Sie, ob das Stromkabel in die Steckdose eingesteckt ist.

Kontrollieren Sie, ob Spannung auf der Steckdose ist, indem Sie ein anderes Gerät anschließen. Wenn das andere Gerät funktioniert, überprüfen Sie die Sicherung des Gefrierschrank-Steckers.

2. Der Gefrierschrank macht laute Geräusche im Betrieb

Kontrollieren Sie, ob der Kühlschrank eben steht und nicht mit anderen Geräten oder Küchenmöbeln in Berührung kommt.

3. Der Kühlschrank kühlt nicht ausreichend

Wenn die Tür zu häufig geöffnet wurde oder für längere Zeit offen stand, dauert es einige Zeit, bis das Gerät seine eingestellte Temperatur erreicht hat.

Kontrollieren Sie, dass die Luftzirkulation um das Gerät herum nicht durch zu geringen Abstand eingeschränkt wird.

ACHTUNG: Die folgenden Merkmale sind kein Fehler des Gerätes

Ein leichtes Tropfgeräusch, das durch das Kühlmittel verursacht wird, das durch die Schläuche fließt.

Das Geräusch des Kompressors bei hohen Temperaturen.

QUELFRIGO.COM

## Einige Tipps

Verwahren Sie rohes Fleisch und Geflügel unterhalb von gekochten Lebensmitteln und Milchprodukten auf.

Frieren Sie Salat, Kohl, Petersilie und Blumenkohl mit Stiel oder Stängel ein.

Wickeln Sie Käse erst in Pergamentpapier und dann in einen Plastikbeutel mit so wenig Luft wie möglich. Nehmen Sie ihn am besten eine Stunde vor Verzehr aus dem Kühlfach.

Wickeln Sie rohes Fleisch und Pute locker in Plastik – oder Alufolie. Das verhindert das Austrocknen.

Wickeln Sie Fisch und Innereien in Plastiktüten.

Verpacken Sie Lebensmittel mit starkem Geruch oder Lebensmittel, die leicht austrocknen, in Plastikbeutel oder

Alufolie oder in einem luftdichten Behälter.

Wickeln Sie Brot gut ein, um es frisch zu halten.

Kühlen Sie Weißwein, Bier, Lager und Mineralwasser vor dem Servieren.

Überprüfen Sie den Inhalt der Gefrierfächer von Zeit zu Zeit.

Bewahren Sie Lebensmittel so kurz wie möglich auf und beachten Sie das Mindesthaltbarkeitsdatum.

etc. dates.

Verwahren Sie industriell hergestellte Lebensmittel nach den Anweisungen auf der Verpackung.

Wählen Sie hochwertige, frische Lebensmittel und reinigen Sie diese vor dem Einfrieren sorgfältig.

Storing it.

Wickeln Sie die Lebensmittel in Alufolie oder für Lebensmittel geeignete Plastikbeutel. Achten Sie darauf, dass keine Luft mehr enthalten ist.

Halten Sie die Ventilationsöffnungen im Gerätegehäuse frei von Verschmutzungen.

Achten Sie darauf, dass die Temperatur des Gefriergutes während des Entfrostens nicht ansteigt. Ein Temperaturanstieg verkürzt die Haltbarkeit der Lebensmittel.

Bedecken Sie die Fächer nicht mit Materialien, die eine Luftzirkulation verhindern.

Verwahren Sie keine giftigen oder gefährlichen Substanzen in Ihrem Kühlschrank. Er wurde nur für essbare Nahrungsmittel aufzubewahren.

Verzehren Sie keine Lebensmittel, die für sehr lange Zeit gekühlt worden sind.

Verwahren Sie nicht gekochte und frische Lebensmittel im selben Behälter auf. Sie sollten separat verpackt und aufbewahrt werden.

Achten Sie darauf, dass auftauendes Essen oder auftauende Getränke nicht in bereits im Kühlschrank gelagertes Essen tropfen.

Lassen Sie die Türen nicht längere Zeit offen, dies erzeugt höhere Betriebskosten und verursacht eine erhöhte Eisbildung.

Verwenden Sie keine scharfkantigen Gegenstände wie Messer oder Gabeln, um Eis zu entfernen.

Verwenden Sie keine Haartrockner oder Elektrogeräte, um das Gerät zu entfrosten.

Verwenden Sie nur Artikel, die vom Hersteller zu diesem Zweck empfohlen werden.

Geben Sie keine heißen Nahrungsmittel in das Gerät. Lassen Sie diese erst abkühlen.

Legen Sie keine mit Flüssigkeit gefüllten Flaschen oder versiegelte Dosen mit kohlenensäurehaltigen Flüssigkeiten in den Gefrierschrank, denn sie können platzen.

Geben Sie Kindern kein Eis oder Wassereis direkt aus dem Gefrierschrank. Die niedrige Temperatur kann zu Kälteverbrennungen der Lippen führen.

Verwahren Sie kein Gefriergut auf, das bereits aufgetaut ist. Es sollte innerhalb von 24 Stunden verzehrt oder

gekocht und dann wieder eingefroren werden.

Beschädigen Sie niemals den Kühlmittelkreislauf.

## Kühl-Gefrier-Kombination

HRFZ-250D

### Produkteigenschaften:

Gesamtaufbewahrungsvolumen: 210 L

Energieklasse: A+

Energieverbrauch: 212 kWh/Jahr

Klimaklasse: N

Einstellbares Thermostat

Umkehrbare Türen, versenkte Griffe

2 justierbare Vorderfüße

Farbe: Weißes Kühlmittel:

R-600A Maximaler

Geräuschpegel: 42dB

Kabellänge: 1.5

Meter Kühlschrank: 170 L

3 Glaseinlegeböden

1 transparentes Gemüsefach

3 transparente Türfächer

Automatisches Entfrosten

Gefrierschrank: 40 L

Gefrierkapazität: 2,0 kg / 24 Std.

Maximale Aufbewahrungszeit bei

Stromausfall: 12 Std.

1 Gitterboden

Manuelles Abtauen

### Maße:

Produkt H x B x T (cm): 143 x 55 x 58

Produkt H x B x T (cm): 148 x 57 x 60

Nettogewicht / Bruttogewicht: 45 kg / 49 kg

### Strom:

Spannung / Frequenz: 220-240V~/50Hz

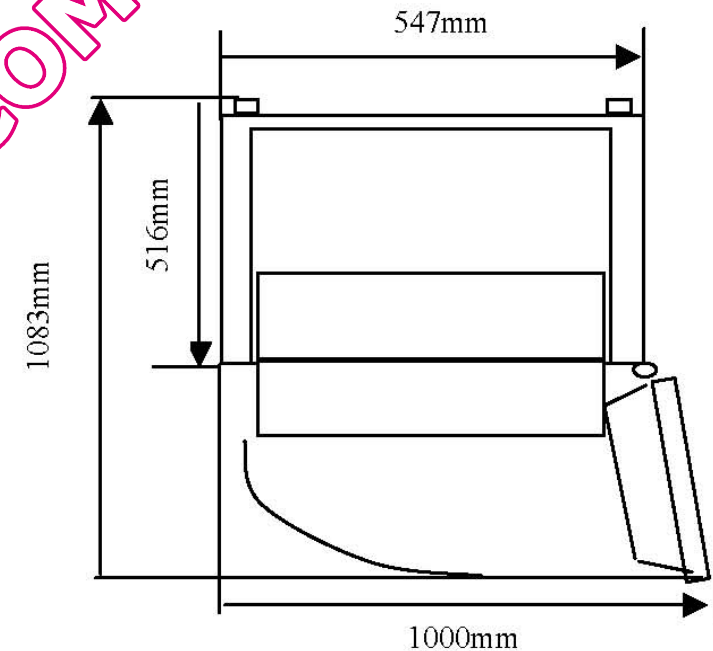

## WICHTIGE ENTSORGUNGSHINWEISE



**Als verantwortungsbewusster Wiederverkäufer sorgen wir uns um die Umwelt.**

Als solcher bitten wir Sie dringend, die korrekten Entsorgungsrichtlinien für Ihr Produkt und das Verpackungsmaterial einzuhalten. Das hilft dabei, die natürlichen Ressourcen zu bewahren und so zu recyceln, dass Gesundheit und Umwelt geschützt werden.

Sie müssen dieses Produkt und seine Verpackung gemäß örtlicher Gesetze und Richtlinien entsorgen. Da dieses Produkt elektronische Komponenten und mitunter Batterien enthält, darf das Produkt und sein Zubehör nicht mit dem Hausmüll entsorgt werden, sobald es nicht mehr zu reparieren ist.

Kontaktieren Sie Ihre örtliche Entsorgungsstelle, um mehr über Abfallentsorgung und Recycling zu erfahren.

Das Produkt sollte zu einer örtlichen Sammelstelle für Recycling gebracht werden. Einige Sammelstellen akzeptieren diese Produkte kostenfrei.

**Wir entschuldigen uns für eventuelle Unannehmlichkeiten durch kleinere Abweichungen in dieser Anleitung, die aufgrund von Produktverbesserungen und -weiterentwicklungen entstehen können.**

QUELFRIGO.COM

# Haier

## HRFZ-250D AA LEDNICE S MRAZÁKEM



NÁVOD K OBSLUZE

## Názvy součástí

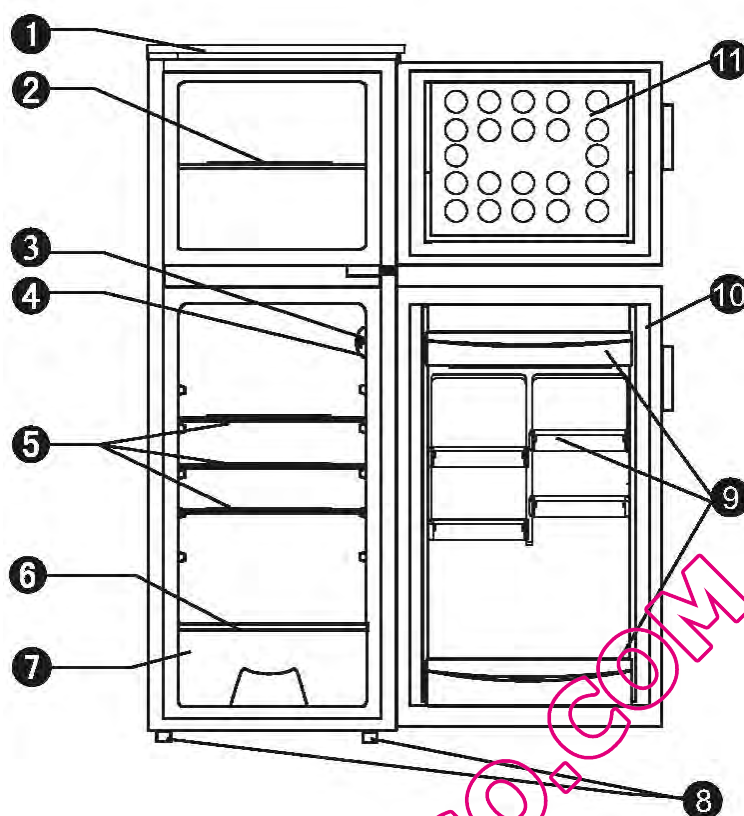

- 1 Vrelní kryt
- 2 Drátěná police
- 3 Termostat a osvětlení
- 4 Zavírání dveří
- 5 Skleněné police
- 6 Kryt oddílu na ovoce a zeleninu
- 7 Oddíl na ovoce a zeleninu
- 8 Přední stavěcí nožičky
- 9 Oddíly ve dveřích
- 10 Těsnění dveří lednice
- 11 Dveře mrazáku



Děkujeme Vám, že jste si zakoupili tuto lednici s mrazákem Haier. Abyste při používání Vaší nové lednice dosáhli nejlepších výsledků, přečtěte si prosím jednoduché pokyny v této brožuře.

Prosím zajistěte, aby byly obalové materiály zlikvidovány podle platných požadavků na ochranu životního prostředí.

Pokud je spotřebič viditelně poškozen, nezapojujte jej do sítě a kontaktujte prodejní místo,

ve kterém jste spotřebič zakoupili.

## PŘIPOJENÍ K ELEKTRICKÉ SÍTI Pouze Velká Británie

Pro Vaši bezpečnost si prosím přečtěte následující informace.

### Varování: Tento spotřebič musí být uzemněn.

Tento spotřebič pracuje při napětí 220-240 voltů a měl by být chráněn 13 amp pojistkou v zásuvce.

Tento spotřebič je dodáván se standardní 13 amp 3 kolíkovou zástrčkou vybavenou 13 amp pojistkou.

Pokud by bylo nutné vyměnit pojistku, musí být vyměněna za pojistku ohodnocenou 13 amp a schválenou podle BS1362.

Pokud dodaná síťová zástrčka neodpovídá zásuvce ve Vaší domácnosti nebo je z jakéholi jiného důvodu odstraněna, prosíme řiďte se níže uvedenými pokyny o připojení 13 amp 3 kolíkové zástrčky.

### Jak připojit 13 amp zástrčku

**Důležité.** Rozvodové kabely tohoto spotřebiče jsou zbarveny podle následujícího určení:

**Zelenožlutá - uzemnění**

**Modrá – nulový vodič**

**Hnědá – vodič pod napětím**

Pokud barvy neodpovídají označení koncovek Vaší zástrčky, postupujte následovně: **zelenožlutý** kabel musí být připojen do koncovky zásuvky, která je označena symbolem **E** nebo

symbolem uzemnění **^** nebo má **zelenou a žlutou barvu**.

**Modrý** kabel musí být připojen do koncovky označené **N** nebo do koncovky černé barvy.

**Hnědý** kabel musí být připojen do koncovky označené **L** nebo do koncovky červené barvy.

Ujistěte se, že je síťový kabel veden bezpečně pod kabelovou svorkou.

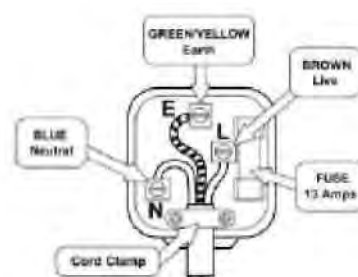

## **DĚKUJEME VÁM, ŽE JSTE SI ZAKOUPILI TENTO VÝROBEK HAIER**

Tato brožura obsahuje informace, které budete potřebovat pro instalaci a provoz Vašeho nového spotřebiče.

Je důležité a užitečné si přečíst celou tuto příručku, abyste rozuměli, jak spotřebič používat bezpečně a efektivně.

Prosím ponechte si tuto brožuru na bezpečném místě, abyste se k ní mohli v případě potřeby vrátit.

### **Bezpečnostní pokyny**

Tyto informace jsou poskytovány v zájmu Vaší bezpečnosti. Prosíme, přečtěte si je pozorně před instalací nebo používáním spotřebiče.

Dříve než se zbavíte staré mrazničky nebo ledničky se zámkem/úchytem připevněným ke dveřím, ujistěte se, že je uložen na bezpečném místě mimo dosah hrajících si dětí.

Jelikož staré chladicí zařízení může obsahovat chlorofluoruhlovodíky, které škodí ozónové vrstvě, pro likvidaci jakéhokoli chladicího zařízení prosím kontaktujte Vaše místní oddělení pro odkládání odpadů, aby Vám poradili se správným způsobem likvidace.

Tento spotřebič smí být používán pouze ke stanovenému účelu, tj. ke skladování potravin v domácnosti, a neměl by být používán k žádnému jinému účelu.

Dojde-li k poškození hlavního kabelu, musí být z bezpečnostních důvodů vyměněn výrobcem, jeho servisním pracovníkem nebo podobně kvalifikovanou osobou.

### **Instalace**

Umístěte spotřebič a nechte ho stát dvě až tři hodiny před prvním zapnutím, aby se systém mohl "usadit". Neumísťujte spotřebič vedle žádného zdroje tepla, např. sporáku, bojleru nebo na přímé sluneční světlo atd.

Mezi stranami spotřebiče a jakýmkoli vedle postaveným nábytkem nebo stěnou musí být ponechán prostor 10 cm, aby byla umožněna dostatečná cirkulace vzduchu. Tento spotřebič není určen k zabudování ("vestavění").

Instalujte na dostatečně pevný rovný povrch. Jakákoli nerovnost podlahy by měla být před instalací odstraněna, malé nerovnosti mohou být vykompenzovány upravením předních stavěcích nožiček.

**POZNÁMKA:** Pokud je spotřebič umístěn na koberec nebo na měkkou podlahovou krytinu, měli byste upravit přední stavěcí nožičky poté, co se spotřebič "usadil".

## DŮLEŽITÉ BEZPEČNOSTNÍ INFORMACE

Tento spotřebič musí být používán pro elektrické napětí uvedené na typovém štítku spotřebiče, nedodržení používání správného napětí vede k ZÁNIKU záruky a může poškodit výrobek.

Tento spotřebič je určen pouze pro použití v domácnostech, jakékoli jiné použití může vést k zániku záruky a mohlo by být nebezpečné.

Tento spotřebič je určen pouze pro použití v budovách, nepoužívejte ho venku.

Přístupové plochy mohou být během provozu horké, používejte vždy držadla a knoflíky.

Aby nedošlo k zasažení elektrickým proudem, nenamáčejte kabely, zástrčky nebo spotřebič do vody nebo jiné tekutiny.

Nesnažte se při provozu spotřebiče vyndavat potraviny silou.

Vypojte spotřebič ze zásuvky, když není používán a před čištěním. Před čištěním vyjměte potraviny.

Dojde-li k poškození hlavního kabelu, musí být vyměněn výrobcem, jeho pracovníkem servisu nebo podobně kvalifikovanou osobou, a to za rozvod stejného typu a označení, aby nedošlo k žádným rizikům.

Nepoužívejte spotřebič s poškozeným kabelem nebo zástrčkou nebo poté, co u spotřebiče došlo k poruše nebo byl jakkoli poškozen. Požádejte o radu prodejnu, ve které jste si spotřebič zakoupili.

Chladicí okruh nesmí být nijak poškozen.

Nevkládejte příliš velké potraviny, neboť by to mohlo být nebezpečné.

Nenechávejte kabel viset přes okraj povrchu nebo se dotýkat horkých povrchů.

Neumísťujte spotřebič na horký povrch, do blízkosti horkého povrchu a na přímé sluneční světlo.

Spotřebič může být přemísťován jen velmi opatrně.

Vždy připevněte zástrčku ke spotřebiči a poté zastrčte kabel do zásuvky ve zdi. Při odpojení vypněte vypínač (OFF), potom vytáhněte zástrčku ze zásuvky ve zdi.

Pro snížení rizika přerušení proudu je dodáván krátký napájecí kabel.

## **Pokyny pro použití**

Odstraňte všechny obalové materiály a umyjte vnitřek spotřebiče vlažnou vodou s malým obsahem jedlé sody v poměru 1 čajová lžička na 1.2 litru (2 pinty) vody. Nepoužívejte detergenty nebo mýdla, neboť mohou působit na potraviny. Po vyčištění důkladně všechny části otřete.

## **Regulace teploty**

Lednice je určena pro udržování vnitřní skladovací teploty přihrádek lednice mezi **(0 °C až + 10°C)**.

Pro regulaci teploty je spotřebič vybaven nastavitelným termostatem, umístěným v přihrádce lednice. Termostat může být nastaven na hodnoty od 1 (nejteplejší) do 7 (nejchladnější). Pro normální provozní teplotu doporučujeme nastavit tlačítko termostatu do střední pozice a po několika hodinách upravit termostat na požadovanou teplotu. Je zde také poloha "0", při které jsou vypnuty přihrádky lednice a mrazáku. Prosím všimněte si, že takto nedojde k odpojení spotřebiče z hlavního přívodu. Spotřebič se odpojuje z hlavního přívodu vytažením síťové zásuvky ze zástrčky.

Pro nižší vnitřní teplotu nastavte tlačítko teploty termostatu na vyšší číslo. Pro vyšší vnitřní teplotu nastavte tlačítko termostatu na nižší číslo. Nicméně vnitřní teplota a nastavení ovládání teploty závisí na mnoha faktorech:

1. Změny okolní teploty.
2. Jak často jsou dveře spotřebiče otvírány a jak dlouho zůstávají otevřeny.
3. Množství a teplota potravin a nápojů ukládaných do spotřebiče.
4. Počasí a roční období, např. léto / zima.
5. Umístění spotřebiče a přiměřená cirkulace vzduchu po stranách a za spotřebičem.

Nikdy nedávejte do lednice horké nebo teplé potraviny a nenechávejte dveře otevřené na delší než nezbytně nutnou dobu, neboť to vede ke zvýšení teploty, k nadměrné vlhkosti a tedy ke zvýšení množství ledu v přihrádkách lednice / mrazáku.

## **Vnitřní osvětlení**

Vnitřní osvětlení se automaticky zapne a vypne vždy, když jsou dveře mrazáku otevřeny nebo zavřeny. Instrukce k výměně žárovky najdete v kapitole o výměně žárovky.

### **Skladování čerstvých potravin v lednici**

Potraviny by měly být vždy řádně zabaleny do fólie a umístěny v sáčkích nebo skladovány ve vzduchotěsných nádobách. Tím se zabrání vysušení potravin a přenosu silných pachů některých potravin na ostatní potraviny.

Syrové maso skladujte zabalené v polyetylenových sáčkích nebo ve vzduchotěsných nádobách a umístěte ho do nejnižší přihrádky.

Zabraňte kontaktu syrového masa s vařenými potravinami. Pro Vaši bezpečnost skladujte syrové maso pouze dva nebo tři dny. Ovoce a zelenina by měly být důkladně omyty a umístěny do přihrádky na zeleninu/saláty.

Mléko a ostatní tekutiny by měly být pevně uzavřeny víčkem a umístěny do přihrádky

na lahve ve dveřích.

### **Skladování zmrazených potravin**

Při prvním použití mrazáku nebo po odmrazování nastavte teplotu na tlačítku termostatu na hodnotu 7 alespoň po dobu dvou hodin před vložením potravin.

Poté ji nastavte

na požadovanou hodnotu.

Všechny mražené potraviny, které jste si zakoupili, by měly být umístěny do mrazáku co nejdříve, aby se zabránilo jejich rozmrazení.

Vždy byste měli dodržovat doporučení ke skladování uvedené výrobcem na obalu mražených potravin.

### **Zmrazování čerstvých potravin (Mrazák)**

Zajistěte, aby bylo veškeré zmrazování provedeno ve velmi hygienických podmínkách, neboť zmrazování samo o sobě nesterilizuje potraviny. Nikdy nedávejte do mrazáku horké nebo teplé potraviny. Než uskladníte potraviny, zabalte je do plastických sáčků, hliníkové fólie nebo nádob na mražení a umístěte je do mrazáku tak, aby nebyly v kontaktu s již zmrazenými potravinami. Vzadu v této brožuře najdete technické údaje o maximálním možném množství čerstvých potravin v kilogramech, které mohou zmrazeny během 24 hodin při pokojové teplotě 25C. Nikdy nezmrazujte více než přípustné maximum.

### **Výroba ledových kostek ( Zásobník na ledové kostky není součástí dodávky )**

Nalijte vodu do zásobníku na ledové kostky tak, aby byl plný ze dvou třetin, a vložte ho

do mrazáku. Ledové kostky se vytvoří za cca 2 až 3 hodiny. Ledové kostky mohou být snadno vyjmuty mírným zakroucením zásobníku na ledové kostky nebo pomocí krátkého přelití studenou vodou.

## Postup při odmrazování ledničky

Lednička se automaticky odmrazuje vždy, když se zastaví kompresor. Odmražená voda stéká ze spotřebiče do sběrné nádoby umístěné na kompresoru v zadní části jednotky, kde se vypaří.

## Postup při odmrazování mrazáku

Malá množství námrazy se nahromadí uvnitř mrazáku v závislosti na délce doby, po kterou jsou dveře ponechány otevřené, nebo podle množství proniklé vlhkosti. Je důležité zajistit, aby se netvořila žádná námraza nebo led na místech, kde by ovlivnila těsnění dveří. To by mohlo vést k pronikání vzduchu do spotřebiče a tedy ke stálému provozu kompresoru. Tenké nánosy ledu jsou celkem měkké a mohou být odstraněny kartáčem nebo plastovou škrabkou. Nepoužívejte kovové nebo ostré škrabky, mechanické přístroje nebo jiné prostředky ke zrychlení procesu odmrazování. Odstraňte veškerou uvolněnou námrazu ze dna spotřebiče. Pro odstranění tenké námrazy není nutné spotřebič vypínat. Před odstraňováním silných nánosů ledu odpojte přístroj ze sítě, vyprázdněte obsah mrazáku do lepenkových krabic a zabalte ho do silných přikrývek nebo vrstev papíru, aby zůstal chladný. Nejúčinnějšího odmrazování dosáhnete, pokud mrazák vyprázdníte, umístíte na jednu z polic kastrol s horkou vodou a zavřete dveře, abyste zrychlili proces odmrazování. Nezapomeňte umístit před spotřebič nádobu, aby zachytila tající se led.

Zvýšení teploty balíčků zmrazených potravin při odmrazování zkrátí jejich dobu skladovatelnosti. Pokud je obsah dobře zabalen a umístěn na chladné místo, může být takto ponechán několik hodin.

Zkontrolujte obsah předtím, než ho znovu vložíte do mrazáku. Pokud se některé potraviny rozmrazily, měly by být zkonsumovány během 24 hodin nebo uvařeny a znovu zmrazeny. Po ukončení odmrazování vyčistěte vnitřek roztokem teplé vody s malým množstvím jedlé sody a poté důkladně osušte. Stejným způsobem umyjte všechny vyjímatelné části a vložte je zpět. Zapojte spotřebič do sítě a nechte ho 2 až 3 hodiny na nastavení 7 předtím, než do mrazáku opět vložíte potraviny a nastavíte termostat na běžné nastavení (většinou nastavení 4).

### Čištění a údržba

Před čištěním nebo údržbou musíte odpojit spotřebič z hlavního přívodu vytažením ze zásuvky. Přitom nikdy netahejte za hlavní kabel. Spotřebič odpojte tahem za samotnou zásuvku.

Pro vnitřní i vnější čištění spotřebiče doporučujeme použít teplou vodu a malé množství jedlé sody. Použijte 1 čajovou lžičku na 1,2 litru vody.

Pokud spotřebič nebude delší dobu používán, doporučujeme vyndat veškeré potraviny, vyčistit vnitřek spotřebiče a nechat dveře otevřené, aby mohl proudit vzduch a zabránilo se tak vzniku nepříjemných pachů.



## Výměna žárovky

Poznámka. Záruka se nevztahuje na žárovky.

Odpojte spotřebič z hlavního přívodu.

Sundejte kryt lampy zatažením dopředu, abyste získali přístup k lampě. Odšroubujte žárovku z objímky ve směru proti hodinovým ručičkám.

Vyměňte ji za žárovku správného typu a velikosti (10 watt E14 base).

Kryt vrátíte zpět jeho zatlačením dozadu.

Připojte spotřebič do hlavního přívodu.



## Výpadek napájení

Pokud dojde k výpadku napájení kratšímu než 12 hodin, nechte dveře zavřené. Pokud je výpadek napájení kratší než 12 hodin, kvalita potravin by neměla být ovlivněna. Větší ochrany docílíte přikrytím spotřebiče dvěma nebo třema silnými příkrývkami. Pokud se předpokládá delší výpadek napájení, přemístěte pokud možno potraviny do jiného spotřebiče nebo na chladné místo.

## Dlouhotrvající odpojení

Pokud byl výpadek napájení delší než 12 hodin, zkontrolujte obsah mrazáku.

Pokud se potraviny rozmrazily, uvařte je a znovu zmrazte nebo je ihned zkonzumujte.

Nikdy znovu nezmrázujte jednou rozmrazené potraviny.

## Pokud spotřebič správně nefunguje:

Prosíme, zkontrolujte následující body.

Nedošlo k výpadku napájení? (Ověřte zapnutí světla v domácnosti)

Byla vyhozena pojistka nebo se aktivoval přerušovač obvodu?

Byly dveře správně zavřeny?

Zkontrolujte, zda byl termostat správně nastaven.

Zkontrolujte, zda je zásuvka správně zapojená do sítě a zda je zapnutý přívod elektrické energie.

Zkontrolujte funkčnost příkonu do zásuvky. Zkuste zapojit jiný spotřebič.

Není teplota v místnosti příliš nízká nebo vysoká? (rozmezí provozní teploty mezi 16°C a 32°C)

## Pokud spotřebič nebude delší dobu používán

Pokud spotřebič nebude delší dobu používán, postupujte následujícím způsobem: Odpojte lednici z hlavního přívodu vytáhnutím zástrčky ze zásuvky. Vyčistěte a osušte vnitřek tak, jak je uvedeno pod názvem čištění spotřebiče. Nechte dveře otevřené, abyste zabránili vzniku nepříjemných pachů v době, kdy není spotřebič používán.

## Než zavoláte servis

Prosím ověřte následující body:

1. Lednice nefunguje

Ověřte, zda je zástrčka správně zapojena do nástěnné zásuvky.

Ověřte proud v nástěnné zásuvce zapojením jiného spotřebiče. Pokud druhý spotřebič funguje, ověřte pojistku v zásuvce spotřebiče.

2. Provoz ledničky je hlučný

Zkontrolujte, zda je spotřebič uzemněn a zda není v kontaktu s jiným spotřebičem nebo kuchyňským nábytkem.

3. Lednice dostatečně nechladí

Pokud byly dveře příliš často otvírány, nebo byly nějakou dobu ponechány otevřené, bude chvíli trvat, než spotřebič dosáhne nastavené teploty.

Zkontrolujte, zda nedošlo ke snížení proudění vzduchu kolem lednice z důvodu nedostatečného volného prostoru.

POZNÁMKA: Následující charakteristiky by neměly být považovány za problém.

Mírný zvuk kapání způsobený pohybem chladiva v potrubí.

Kompresor pracuje při vysoké teplotě.



## Co dělat a co ne

**Ano-** Syrové maso a drůbež skladujte pod uvařenými potravinami a mléčnými výrobky.

**Ano** – Nechte hlávkový salát, zelí, petržel a květák vcelku (na stonku).

**Ano-** Zabalte sýr nejdříve do pergamenového papíru a poté do polyetylenového sáčku tak, aby propustnost vzduchu byla co nejmenší. Pro dosažení nejlepších výsledků sýr vyndejte z lednice hodinu před konzumací.

**Ano-** Zabalte syrové maso a drůbež volně do polyetylenové nebo hliníkové fólie, zabráníte tak jejich vysušení.

**Ano-** Zabalte ryby a vnitřnosti do polyetylenových sáčků.

**Ano-** Potraviny, které mají intenzivní pach nebo mohou téci, zabalte do polyetylenových sáčků nebo hliníkové fólie nebo je umístěte do vzduchotěsné nádoby.

**Ano-** Chléb řádně zabalte, aby zůstal čerstvý.

**Ano-** Bílé víno, pivo a minerální vodu před podáváním vychladte.

**Ano** – Občas zkontrolujte obsah přihrádek.

**Ano-** Skladujte potraviny co nejkratší dobu, řiďte se daty uvedenými pod “Spotřebujte do” apod.

**Ano** - Skladujte průmyslově připravené potraviny podle pokynů uvedených na obalech

**Ano-** Vždy volte vysoce kvalitní čerstvé potraviny a ujistěte se, že jsou před zmrazením naprosto čisté.

**Ano-** Zabalte veškeré potraviny do hliníkových fólií nebo do kvalitních polyetylenových sáčků na potraviny a ujistěte se, že jsou vzduchotěsné.

**Ano-** Nechte volný přístup k otvorům ventilace spotřebiče.

**Ano-** Zajistěte, aby se při odmrazování nezvýšila teplota zmrazených potravin. Zvýšení teploty při odmrazování může zkrátit dobu skladovatelnosti Vašich potravin.

**Ne** – Nepokrývejte police v lednici žádným ochranným materiálem, který by mohl zabránit proudění vzduchu.

**Ne-** Neskladujte ve Vaší lednici jedovaté nebo jinak nebezpečné látky. Lednice je určena pouze pro skladování potravin.

**Ne-** Nekonzumujte potraviny, které byly v lednici skladovány příliš dlouho.

**Ne-** Neskladujte vařené a čerstvé potraviny společně ve stejné nádobě. Měly by být zabaleny a skladovány odděleně.

**Ne-** Nenechte rozmrazené potraviny nebo jejich šťávu kapat na již uložené potraviny.

**Ne-** Nenechávejte dveře dlouho otevřené, neboť to vede k nákladnému provozu spotřebiče a způsobuje nadměrnou tvorbu ledu.

**Ne-** Nepoužívejte pro odstraňování ledu ostré předměty, jako jsou nože nebo vidličky.

**Ne-** Nepoužívejte fény na vlasy nebo elektrické spotřebiče pro odmrazení, používejte pouze předměty doporučené výrobcem.

**Ne-** Nedávejte do spotřebiče horké potraviny. Nechte je nejdříve vychladnout.

**Ne-** Nedávejte do mrazáku lahve s tekutinami nebo plechovky s perlivými nápoji, mohly by se roztrhnout.

**Ne-** Nepodávejte dětem zmrzlinu a ledové kostky přímo z mrazáku. Nízká teplota může způsobit ‘mrazové popáleniny’ rtů.

**Ne-** Nezkoušejte uchovávat rozmrazené potraviny; měly by být spotřebovány do 24 hodin nebo uvařeny a znovu zmrazeny.

**Ne** – Nikdy nepoškozujte chladicí okruh

## Lednice s mrazákem HRFZ-250D

### Charakteristika výrobku:

Celkový objem pro skladování : 210 L

Energetická třída : A+

Energetická spotřeba : 212 kWh / rok

Klimatická třída : N

Nastavitelný termostat

Otočné dveře, zapuštěné rukojeti

2 nastavitelné přední nožičky

Barva: Bílá

Chladivo: R-600A

Maximální úroveň hluku: 42dB

Délka kabelu : 1.5 metry

Lednice : 170 L

3 skleněné police

1 průhledný oddíl na ovoce a zeleninu

3 průhledné oddíly ve dveřích

Automatické odmrazování

Mrazák: 40L

Mrazicí kapacita : 2.0 kg / 24 h

Maximální doba skladování při výpadku proudu : 12 h

1 drátěná police

Manuální odmrazování

Rozměry :

Výrobek V x Š x H (cm): 143 x 55 x 58

Obal V x Š x H (cm): 148 x 57 x 60

Čistá váha / Hrubá váha : 45 kg / 49 kg

Výkon :

Napětí / frekvence : 220-240V~/50Hz

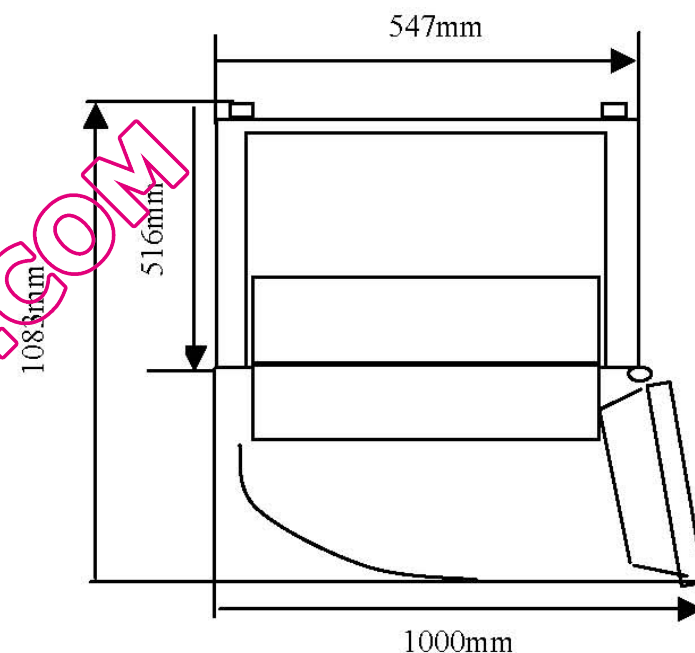

## DŮLEŽITÉ POKYNY PRO LIKVIDACI



### **Jako zodpovědní obchodníci dbáme na životní prostředí.**

Proto Vás žádáme, abyste se řídili správným postupem pro likvidaci Vašeho výrobku, baterií a obalových materiálů. Pomůže to k uchování přírodních zdrojů a zajištění recyklace způsobem, který chrání zdraví a životní prostředí.

Musíte odložit tento výrobek a jeho obal podle místních zákonů a nařízení. Jelikož tento výrobek obsahuje elektronické součástky a někdy baterie, výrobek a jeho příslušenství musí být po skončení doby životnosti odložen odděleně od běžného domácího odpadu.

Kontaktujte Vaše místní úřady, abyste se dozvěděli, jak ho správně likvidovat a recyklovat.

Tento výrobek by měl být odvezen do Vašeho místního sběrného bodu k recyklaci. Některá sběrná místa přijímají spotřebiče zdarma.

**Omlouváme se za veškeré obtíže, způsobené malými nesrovnalostmi v těchto pokynech, ke kterým může docházet v důsledku zlepšování a vývoje výrobku.**

QUELFRIGO.COM

# Haier

## HRFZ-250D AA

FRIGO CONGELATORE



ISTRUZIONI D'USO

## Nome delle parti

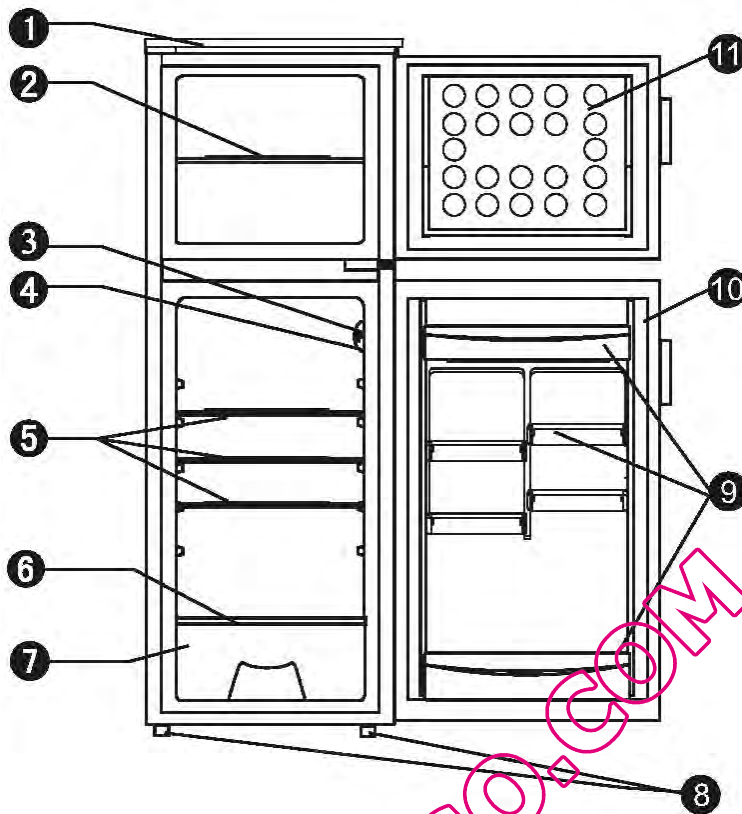

○1 Piano di lavoro

○2 Ripiano di filo

○3 Termostato e Lampadina

○4 Interruttore del portello

○5 Ripiani di vetro

○6 Coperchio del cassetto per le verdure

○7 Cassetto per le verdure

○8 Base frontale regolabile

○9 Cassettini del portello

○10 Guarnizione del portello

○11 Portello del frigorifero

Grazie per aver acquistato questo congelatore Haier. Per ottenere prestazioni ottimali, si consiglia di leggere le semplici istruzioni riportate nel presente opuscolo.

Accertarsi che il materiale da imballaggio venga smaltito in conformità con le normative ambientali in vigore.

In caso di danni visibili all'apparecchio, non collegarlo all'alimentazione e contattare il rivenditore da cui è stato acquistato.

## COLLEGAMENTO ELETTRICO Solo Regno Unito

Per la propria sicurezza, leggere le seguenti informazioni

### **Avvertenza: questo apparecchio deve essere dotato di messa a terra.**

Questo apparecchio funziona a partire da 220-240 volt e deve essere protetto da una valvola da 13 amp nella spina.

L'apparecchio si collega all'alimentazione di rete tramite una spina a 3 poli da 13 amp. La tensione nominale deve essere di 230 volt e l'apparecchio va protetto tramite un fusibile da 13 amp situato nella presa.

L'apparecchio viene fornito con una presa standard a 3 poli da 13 amp, dotata di un fusibile da 13 amp. Qualora sia necessario sostituire il fusibile, utilizzare un fusibile da 13 amp, conforme a BS1362.

Se la spina di rete fornita non è adatta alla presa di corrente presente in casa o viene rimossa per qualsiasi motivo, collegare una spina a 3 poli da 13 amp seguendo le istruzioni riportate di seguito.

### **Collegamento di una spina da 13 amp.**

**Importante.** I fili del cavo di rete di questo apparecchio sono colorati in base al seguente codice:

**Verde e giallo - terra**

**Blu - neutro**  
**Marrone - fase**

Dal momento che i colori potrebbero non corrispondere ai contrassegni che identificano i terminali della spina, procedere come segue: il filo **verde e giallo** deve essere collegato al terminale della spina contrassegnato dalla lettera

**E** o dal simbolo di terra  $\Delta$  o di colore **verde e giallo**.

Il filo **blu** deve essere collegato al terminale contrassegnato con la lettera **N** o di colore nero.

Il filo **marrone** deve essere collegato al terminale contrassegnato con la lettera **L** o di colore rosso.

Accertarsi che il cavo di rete sia ben fissato nell'apposito morsetto.

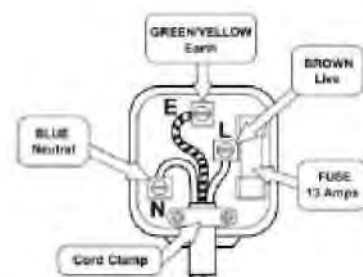

## **GRAZIE PER AVER ACQUISTATO QUESTO PRODOTTO HAIER**

Questo opuscolo contiene le informazioni necessarie per installare e mettere in funzione l'apparecchio.

È consigliabile dedicare qualche minuto alla lettura di questo utile documento, al fine di comprendere come utilizzare l'apparecchio in maniera sicura ed efficiente. Conservare questo opuscolo in un luogo sicuro per poterlo consultare in caso di necessità.

### **Informazioni di sicurezza**

Queste informazioni sono fornite nell'interesse dell'utente per garantirne la sicurezza. Prima di procedere all'installazione e all'uso dell'apparecchio, leggere attentamente quanto riportato di seguito.

In caso di sostituzione di un vecchio congelatore o frigorifero con sportello dotato di lucchetto o di fermo, accertarsi che questo venga lasciato in condizioni sicure per evitare che bambini possano entrarvi per gioco e rimanervi intrappolati.

Dal momento che i vecchi apparecchi di refrigerazione possono contenere CFC dannosi per lo strato di ozono, per lo smaltimento è opportuno rivolgersi all'ente locale preposto allo smaltimento dei rifiuti per ottenere indicazioni sulle procedure corrette da adottare.

Questo apparecchio deve essere utilizzato solo per gli scopi previsti, ovvero il congelamento e la conservazione di generi alimentari per uso domestico, e non può essere adoperato per fini diversi. Per evitare pericoli, in caso di danni al cavo di alimentazione rivolgersi al produttore, a un suo addetto all'assistenza o a una persona ugualmente qualificata per sostituirlo.

### **Installazione**

Collocare l'apparecchio in posizione e attendere due o tre ore prima di accenderlo per la prima volta per consentire al sistema di assestarsi. Non collocarlo in prossimità di fonti di calore, quali fornelli o caldaie, e verificare che non sia esposto alla luce solare diretta.

Per garantire un'adeguata ventilazione, lasciare uno spazio di almeno 10 cm tra le superfici laterali dell'apparecchio ed eventuali mobili o pareti adiacenti. L'apparecchio non è progettato per essere installato a incasso.

Sistemare l'apparecchio su una superficie piana e stabile, livellando eventuali irregolarità prima dell'installazione. Piccole dislivelli possono essere compensati regolando i piedi anteriori.

NOTA: in caso di collocazione su un tappeto o su un rivestimento morbido del pavimento, regolare nuovamente l'altezza dei piedi anteriori dopo aver atteso l'assestamento dell'apparecchio.



## IMPORTANTI INFORMAZIONI DI SICUREZZA

Questo apparecchio deve essere utilizzato alla tensione indicata sulla targhetta delle specifiche situata alla base dello stesso; la mancata osservanza di questa disposizione renderà NULLA la garanzia e potrebbe provocare danni al prodotto.

Questo apparecchio è stato progettato esclusivamente per uso domestico, qualsiasi altro uso può invalidare la garanzia e risultare pericoloso.

Questo apparecchio è destinato unicamente all'uso in casa, non utilizzarlo all'aperto.

Durante il funzionamento dell'apparecchio, le superfici accessibili possono raggiungere temperature elevate; utilizzare sempre maniglie e pomelli.

Per evitare il pericolo di scosse elettriche non immergere cavi, spine o l'apparecchio stesso in acqua o altri liquidi.

Non tentare di rimuovere cibo incastrato mentre il prodotto è in funzione.

Scollegare il congelatore dall'alimentazione quando non è in uso e prima di effettuare la pulizia. Rimuovere il cibo prima di pulire l'apparecchio.

Per evitare pericoli, in caso di danni al cavo di alimentazione di rete rivolgersi al produttore, a un suo addetto all'assistenza o a una persona ugualmente qualificata per sostituirlo con un cavo che presenti le stesse caratteristiche.

In caso di danni al cavo o alla spina o se si verificano problemi di funzionamento o danni di qualsiasi tipo, non utilizzare l'apparecchio. Rivolgersi al rivenditore da cui l'apparecchio è stato acquistato per richiedere assistenza.

Il circuito di raffreddamento non deve essere danneggiato in alcun modo.

Per evitare pericoli, non inserire alimenti di dimensioni eccessive.

Non lasciare che il cavo rimanga sospeso al bordo della superficie o a contatto con superfici calde.

Non collocare l'apparecchio a contatto o in prossimità di superfici calde o esposto alla luce solare diretta.

Prestare estrema attenzione durante lo spostamento dell'apparecchio.

Collegare sempre prima la spina all'apparecchio, quindi collegare il cavo alla presa a muro. Per scollegare l'apparecchio, portare l'interruttore in posizione OFF, quindi disinserire la spina dalla presa a muro.

Il cavo di alimentazione fornito è di lunghezza ridotta per evitare il rischio di inciampare.

## **Istruzioni d'uso**

Togliere tutti i materiali da imballaggio e pulire l'interno dell'apparecchio usando acqua tiepida con un po' di bicarbonato di sodio in una proporzione di 1 cucchiaino per 1,2 litri (2 pinte) d'acqua. Non usare detersivi o saponi dato che potrebbero colorare il cibo. Dopo la pulizia, pulire tutte le parti con cura.

## **Controllo della temperatura**

Il frigorifero è stato ideato per mantenere una temperatura interna di conservazione nella cella frigorifera tra **(0°C fino a + 10°)**.

Per adattare la temperatura nell'apparecchio, viene usato un termostato messo nel reparto del frigorifero che si può mettere tra il punto 1 (più caldo) fino a 7 (più freddo). Per la temperatura normale di funzionamento, vi consigliamo di mettere il termostato nel punto di mezzo e dopo un paio d'ore rimettere il termostato alla temperatura desiderata. C'è anche una posizione OFF "0" che spegne il frigorifero e la cella frigorifera. Vi preghiamo di notare di non scollegare questo apparecchio dall'impianto elettrico. Per fare questo, dovete togliere le spine principali dalla presa

Per ottenere una temperatura interna più bassa, posizionare la temperatura di controllo del termostato al numero più alto. Per ottenere una temperatura interna più alta, posizionare la temperatura di controllo del termostato al numero più basso. Tuttavia, la temperatura interna e la posizione di controllo della temperatura dipende da un numero di fattori:

1. Temperature ambiente che variano.
2. Il numero dei tempi nei quali il portello dell'apparecchio è aperto e per quanto tempo rimane aperto.
3. La quantità e la temperatura del cibo introdotto nell'apparecchio.
4. Le condizioni metereologi che e le stagioni, p.e. estate/inverno.
5. La posizione dell'apparecchio e un'adeguata circolazione d'aria sui lati e dietro l'apparecchio.

Non mettere mai dei cibi molto caldi o caldi nell'apparecchio o non lasciare il portello aperto più del necessario dato che la temperatura può aumentare e causare delle quantità eccessive di umidità e quindi aumentare la quantità di ghiaccio nel frigorifero/cella frigorifera.

## **La lampadina interna**

La lampadina interna cambierà automaticamente da ON in OFF quando il portello del frigorifero è aperta o chiusa. Per cambiare la lampadina, vi preghiamo di vedere il capitolo per cambiare la lampadina.

### **Conservazione del cibo fresco nel frigorifero**

Il cibo dovrebbe essere sempre coperto con foglio d'alluminio, di plastica e messo in sacchetti o contenitori ermetici. Questo evita la disidratazione del cibo e il cattivo odore di alcuni cibi che diventano più delicati.

Per conservare la carne cruda, avvolgetela in sacchetti di polietilene o contenitori ermetici e mettetela nel ripiano più basso.

Non permettete alla carne cruda di venire in contatto con il cibo cucinato.

Per la vostra sicurezza, conservare la carne cruda per due o tre giorni.

Frutta e verdura devono essere pulite con cura e messe nel cassetto delle verdure.

Il latte e altri liquidi devono essere chiusi con un tappi e messi nel ripiano delle bottiglie nel portello.

### **Conservazione del cibo congelato**

Quando il freezer viene usato per la prima volta o dopo lo scongelamento, posizionate il termostato per il controllo della temperatura sul 7 per almeno due ore prima di mettere il cibo. Aggiustate poi il termostato alla posizione desiderata.

Tutti i cibi congelati che comprate devono essere messi nel freezer al più presto per evitare lo scongelamento del cibo.

Dove seguire le istruzioni per la conservazione del produttore sull'imballaggio del cibo congelato.

### **Congelamento di cibo fresco (Freezer)**

Assicuratevi che le vostre operazioni di congelamento siano eseguite nelle migliori condizioni igieniche dato che il solo congelamento non sterilizza il cibo. Prima di conservare il cibo, imballatelo in sacchetti di plastica, fogli di alluminio o sacchetti ermetici e introdottecelo nel freezer senza metterlo in contatto con il cibo che è già stato congelato. Vedete la pagina tecnica in fondo a questo libretto per le quantità massime permesse in chilogrammi di cibo fresco che possono essere congelate in ogni periodo di 24 ore con una temperatura ambiente di 25°C. Non congelato mai più del massimo permesso.

### **Produzione di cubetti di ghiaccio (vaschetta del ghiaccio non inclusa)**

Versate dell'acqua nella vaschetta dei cubetti di ghiaccio fino a due terzi e mettetela nel freezer. I cubetti di ghiaccio si creano in circa 2 fino a 3 ore. I cubetti di ghiaccio si possono togliere facilmente girando la vaschetta o versando dell'acqua fredda per un paio di secondi.

### **Processo di scongelamento del frigorifero**

Il processo di scongelamento del frigorifero è eseguito automaticamente ogni volta che il compressore si ferma.

L'acqua di scongelamento scola dall'apparecchio in un vaschetta messa sulla testa del compressore nel retro dell'unità dove evapora.

### **Processo di scongelamento del freezer**

Piccole quantità di brina si accumulano dentro il freezer a seconda del tempo nel quale lo sportello rimane aperto o della quantità di umidità introdotta. È essenziale assicurarsi di non permettere la formazione di brina o ghiaccio in punti che possono influenzare il meccanismo di chiusura ermetica dello sportello. Questo permette all'aria di penetrare nell'apparecchio e migliora la circolazione continua del compressore. La formazione di brina fine è abbastanza soffice e si può rimuovere con una spazzola o un raschietto di plastica. Non usate dei raschietti metallici o affilati, dei dispositivi meccanici o degli altri mezzi per accelerare il processo di scongelamento. Togliete tutta la brina dal fondo dell'apparecchio. Per la rimozione della brina fine, non è necessario spegnere l'apparecchio. Per la rimozione di depositi duri di ghiaccio, scollegate l'apparecchio dalla presa d'alimentazione e svuotate i contenuti in scatole di cartone e avvolgetelo in coperte spesse o strati di carta per tenerli freddi. Lo scongelamento sarà più effettivo se eseguito quando il freezer è vuoto, mettere una pentola di acqua calda su un ripiano e chiudere lo sportello per uno scongelamento più veloce. Non dimenticare di mettere un contenitore sotto il fronte della cavità del freezer per raccogliere l'acqua durante lo scioglimento del ghiaccio.

Un aumento di temperatura del cibo congelato durante lo scongelamento ridurrà la durata. Se i contenuti siano imballati e messi nella zona fredda, possono rimanere per alcune ore.

Esaminare i contenuti mentre si ripongono nel freezer e se alcuni dei pacchetti sgelati, devono essere consumanti entro 24 ore o cotti e ricongelati. Alla fine dello scongelamento, pulite l'interno con una soluzione di acqua calda e un po' di bicarbonato di sodio e poi asciugatelo con cura. Pulite tutte le parti rimovibili nello stesso modo e rimettetetele a posto. Ricollegate l'apparecchio alla presa d'alimentazione e lasciate per 2 fino a 3 ore sulla posizione 7 prima di reintrodurre il cibo nel freezer e rimettere il termostato alla vostra normale posizione (di solito 4).

### **Pulizia e manutenzione**

Prima di eseguire qualsiasi pulizia o manutenzione, dovete scollegare l'apparecchio dall'elettricità togliendo la presa, Non togliere mai la presa tirando i cavi. Togliere la presa tirando la presa stessa.

Vi consigliamo di usare acqua calda con un po' di bicarbonato di soda per pulire l'apparecchio sia all'interno che all'esterno. Usate un cucchiaino per 1,2 litri d'acqua.

Se l'apparecchio non è usato per un lungo periodo di tempo, vi consigliamo di togliere tutto il cibo, di pulire l'interno dell'apparecchio e di lasciare lo sportello aperto per permettere all'aria di circolare e quindi di evitare cattivi odori.

### **Il cambio della lampadina**



Avviso. Le lampadine non sono coperte dalla garanzia.

Scollegare l'applicazione dalla presa d'alimentazione.

Spingere il coperchio della lampadina in avanti per avere accesso alla lampadina. Svitare la lampadina in senso anti-orario dal supporto.

Sostituire la lampadina con una dello stesso tipo e dimensione (10 watt E14 base).

Rimettere il coperchio spingendolo all'indietro.

Ricollegare l'apparecchio alla presa d'alimentazione.

### **Interruzione di corrente**

Nel caso avvenga un'interruzione di corrente per un periodo più corto di 12 ore, tenete lo sportello chiuso. Il cibo congelato non dovrebbe subire conseguenze nel caso di un'interruzione di meno di 12 ore. Si deve mettere una protezione aggiuntiva coprendo l'apparecchio con due o tre grosse coperte. Se viene annunciata una lunga interruzione di corrente, provate se possibile a mettere il cibo in un altro apparecchio o di congelarlo.

### **Lunghi periodi di inattività**

Se l'interruzione della corrente supera le 12 ore, controllate il contenuto del freezer.

Se il cibo si è scongelato, cucinatelo e ricongelato o mangiatelo immediatamente.

Non ricongelate mai il cibo scongelato.

## **Se l'apparecchio non funziona correttamente:**

Controllate i seguenti punti:

C'è un'interruzione di corrente? (Controllate accendendo una lampada di casa).

È Saltato un fusibile o l'interruttore automatico?

Lo sportello è stato chiuso correttamente?

Controllare che il termostato sia impostato correttamente.

Controllare che la spina principale sia correttamente inserita nella presa a muro e che l'interruttore sia acceso.

Controllare che la presa d'alimentazione funzioni. Provate con un altro apparecchio.

Se la temperatura ambiente è troppo calda o fredda. (la temperatura di funzionamento deve essere tra i 16°C e i 32°C )

## **Se l'apparecchio rimane inattivo per un lungo periodo:**

Se il congelatore rimane inattivo per un lungo periodo di tempo, procedere come segue: Scollegarlo dall'alimentazione di rete rimuovendo la spina dalla presa a muro. Pulire e asciugare le superfici interne secondo le indicazioni fornite nella sezione sulla pulizia dell'apparecchio. Lasciare aperto lo sportello per evitare la formazione di cattivi odori mentre l'apparecchio rimane inattivo.

## **Prima di rivolgersi all'assistenza**

Controllare quanto indicato di seguito:

1. Il congelatore non funziona

Controllare che la spina sia correttamente inserita nella presa a muro.

Collegare un altro apparecchio alla presa a muro per verificare che vi sia corrente, se questo funziona, verificare l'integrità del fusibile situato nella spina del congelatore.

2. Il congelatore è rumoroso

Verificare che l'apparecchio sia in piano e che non sia a contatto con altri apparecchi o mobili della cucina.

3. Il congelatore non raffredda a sufficienza

Se lo sportello è stato aperto troppo spesso o è stato lasciato aperto per un po', ci vorrà del tempo affinché l'apparecchio raggiunga la temperatura impostata.

Verificare che la circolazione dell'aria intorno al congelatore non si sia ridotta a causa di spazio insufficiente.

AVVISO: Le seguenti caratteristiche non devono essere considerate come un problema.

Un ronzio leggero causato dal fluido frigorifero che passa attraverso i tubi.

Il compressore che funziona a alte temperature.

## **Cosa fare e cosa non fare**

**Si** – Tenete carne cruda e pollame sotto il cibo cucinato e latticini.

**Si** – Lasciare lattuga, cavolo, prezzemolo e cavolfiore col gambo.

**Si** – Avvolgere il formaggio prima in una carta da formaggio e poi in un sacchetto di polietilene verificando di aver eliminato l'aria. Per ottenere i migliori risultati, lasciatelo fuori dal frigo per un'ora prima di mangiarlo.

**Si** – Avvolgere carne e pollami crudi in una pellicola di polietilene o alluminio. Questo consente di evitare che si seccino.

**Si** – Avvolgere pesce e frattaglie in sacchetti di polietilene.

**Si**- Avvolgere il cibo con un odore forte o con la tendenza a seccarsi nei sacchetti di polietilene o nelle pellicole di alluminio o mettetelo in un contenitore ermetico.

**Si** – Avvolgere bene il pane per tenerlo fresco.

**Si**- Raffreddare vini bianchi, birra, e acqua minerale prima di servirli.

**Si**- Di tanto in tanto controllare il contenuto dei compartimenti.

**Si**- Conservare il cibo il meno possibile e seguire le date "Prima di" e "da usare".

**Si**- Conservare gli alimenti confezionati in base alle istruzioni indicate nelle confezioni.

**Si** – Scegliere sempre alimenti freschi di alta qualità e accertarsi che siano ben puliti prima di conservarli.

**Si** – Avvolgere tutti gli alimenti in pellicola di alluminio o sacchetti di polietilene per uso alimentare, verificando di aver eliminato l'aria.

**Si** - – Tenere dei punti di ventilazione, aprite fonti di ostruzione nell'apparecchio.

**Si**- Assicurarvi che il cibo congelato non aumenti di temperatura durante lo scongelamento, potrebbe ridurre la durata del vostro cibo.

**No** - Coprire i ripiani con dei materiali di protezione che potrebbero ostruire la circolazione dell'aria.

**No** – Conservare sostanze velenose o pericolose nel congelatore. L'apparecchio è stato progettato unicamente per il congelamento di generi alimentari.

**No** – Consumare alimenti rimasti congelati per un periodo di tempo eccessivo.

**No** - Conservare insieme cibi freschi e cucinati nello stesso compartimento. Bisogna impacchettarli e conservarli separatamente.

**No** - Lasciare gli alimenti scongelati o i succhi gocciolino nel cibo già conservato.

**No** – Lasciare lo sportello aperto per lunghi periodi. Ciò aumenterebbe il consumo energetico dell'apparecchio e provocherebbe la formazione di ghiaccio eccessivo.

**No** – Utilizzare oggetti appuntiti, come coltelli o forchette, per rimuovere il ghiaccio.

**No** – Utilizzare asciugacapelli o apparecchi elettrici per lo sbrinamento, utilizzare unicamente dispositivi consigliati dal fabbricante.

**No** – Introdurre alimenti caldi nell'apparecchio. Attendere prima che si raffreddino.

**No** – Collocare bottiglie piene di liquido o lattine sigillate contenenti bibite gasate nel congelatore: potrebbero rompersi.

**No** – Dare ai bambini gelati o ghiaccioli appena tirati fuori dal congelatore. La bassa temperatura potrebbe provocare "bruciature da freddo" sulle labbra.

**No** – Tentare di mantenere congelati alimenti che si sono scongelati; tali alimenti vanno consumati entro 24 ore o cotti e ricongelati.

**No** - Danneggiare l'interruttore del congelatore.



## Frigorifero-Freezer

HRFZ-250D

### Prodotto:

Volume totale di conservazione: 210 L

Classe energetica: A+

Consumo di energia: 212 kWh /anno

Classe climatica: N

Termostato regolabile

Porte reversibili, maniglie incastrate

2 Basi frontali regolabili

Colore: Bianco

Refrigerante: R-600A

Livello massimo di rumore:

42dB

Lunghezza dei cavi: 1.5

metri Congelatore: 170 L

3 Ripiani di vetro

1 scomparto per frutta e verdura

3 ripiani sulla porta

Scongelamento automatico

Freezer: 40 L

Capacità di congelamento: 2.0 kg / 24 h

Tempo massimo di conservazione in  
caso di interruzione di corrente: 12 ore

1 ripiano di filo

Scongelamento manuale

### Dimensioni:

Prodotto H x W x D (cm): 143 x 55 x 58

Imballaggio H x W x D (cm): 148 x 57 x 60

Peso netto/lordo: 45 kg / 49 kg

### Alimentazione:

Tensione/ frequenza : 220-240V~/50Hz

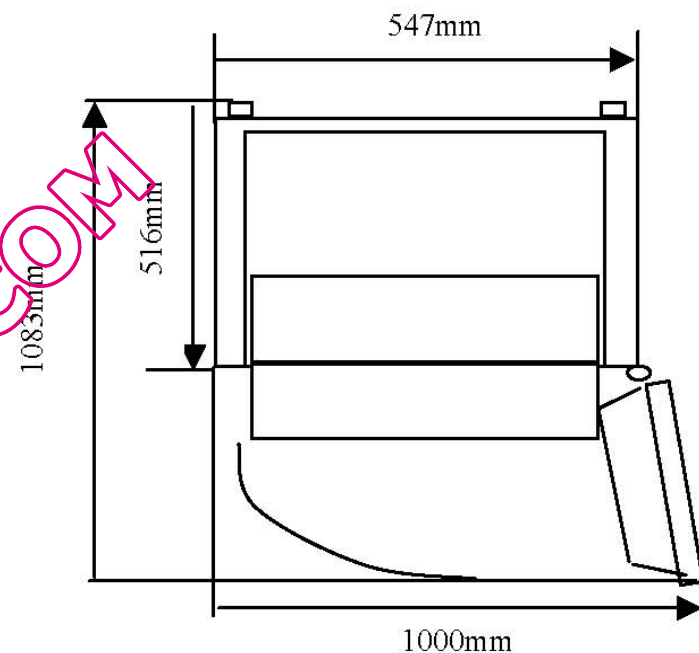

## ISTRUZIONI IMPORTANTI PER LO SMALTIMENTO



**In qualità di rivenditori, abbiamo a cuore la tutela dell'ambiente.**

Pertanto invitiamo l'acquirente a seguire le corrette procedure di smaltimento del prodotto, delle batterie e dei materiali di imballaggio.

Ciò contribuirà a preservare le risorse naturali e a garantire che vengano riciclate in una maniera che protegga la salute e l'ambiente.

Lo smaltimento di questo prodotto e del suo imballaggio va effettuato in conformità con le leggi e le normative locali. Poiché contiene componenti elettronici e in alcuni casi batterie, al termine della sua vita utile questo prodotto, insieme con i suoi accessori, va smaltito separatamente dai rifiuti domestici.

Rivolgersi all'ente locale preposto allo smaltimento e al riciclaggio dei rifiuti per ottenere indicazioni sulle procedure corrette da adottare.

Questo prodotto va depositato nel punto di raccolta locale per essere riciclato. Alcuni punti di raccolta accettano prodotti gratuitamente.

**Ci scusiamo per tutti i fastidi causati da piccole inconsistenze in queste istruzioni che potrebbero risultare da un miglioramento o sviluppo del prodotto.**

QUELFRIGO.COM

# Haier

## HRFZ-250D AA

### KOELKAST VRIEZER



GEBRUIKSAANWIJZING

## Benaming onderdelen

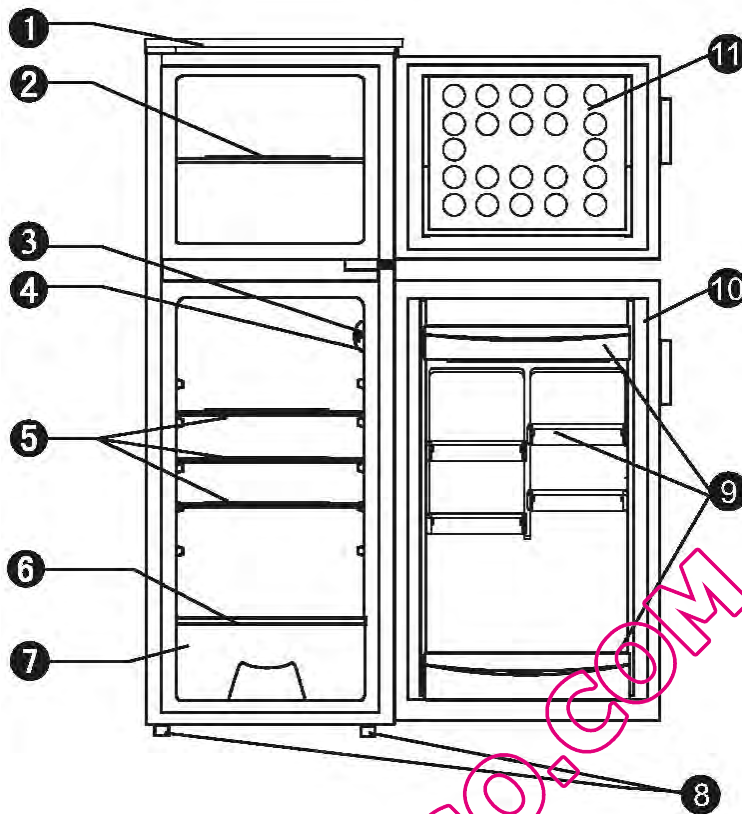

- 1 Bovenste afdekplaat
- 2 Rekje
- 3 Thermostaat en lampje
- 4 Deurknop
- 5 Glazen legplaten
- 6 Afdekplaat lade
- 7 Lade
- 8 Instelbare voetjes
- 9 Deurrek
- 10 Afdichting deur koelkast
- 11 Deur diepvriezer

Wij danken u voor uw aankoop van deze koelkast-vriezer. Om het beste rendement uit dit product te kunnen halen, verzoeken wij u deze eenvoudige instructies door te nemen.

Gelieve de verpakking op te ruimen conform de milieubepalingen. Wanneer het toestel duidelijk is beschadigd, mag het niet worden aangesloten op de stroomverbinding en dient u contact op te nemen met de winkel waar het toestel werd aangekocht.

## AANSLUITING ELEKTRICITEIT ENKEL UK

Houd om veiligheidsredenen onderstaande informatie in acht.

### Waarschuwing: dit toestel moet worden geaard.

Dit toestel wordt aangesloten op 220-240 volt en dient beschermd te worden door een 13 ampère zekering in de stekker.

Dit toestel is uitgerust met een standaard 13 ampère stekker met 3 pinnen en een 13 ampère zekering.

Vervang de zekering, wanneer nodig, door een nieuwe zekering van 13 ampère goedgekeurd volgens de normen BS1362.

Indien de stekker van het toestel niet past voor uw stopcontact thuis of om een andere reden werd verwijderd, volg dan onderstaande instructies op omtrent het bedraden van een 13 ampère stekker met 3 pinnen.

### Hoe een 13 ampère stekker bedraden.

**Belangrijk.** De draden in het snoer van dit toestel zijn gekleurd volgens de code:

**Groen en geel: aarding**

**Blauw, bruin: onder spanning**

Indien de kleuren niet overeenstemmen met de markeringen op uw stekker: verbind de **gele en groene** draad met de letter **E** of

met het aardingsymbool  $\Delta$  of de kleur **geel en groen**.

De **blauwe** draad moet worden verbonden met N of de kleur zwart.

De **bruine** draad moet worden verbonden met L of de kleur rood. Controleer of het snoer goed vastzit onder de klem.

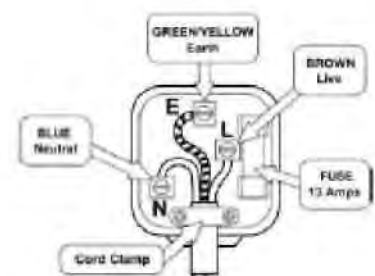

## **DANK VOOR DE AANKOOP VAN DIT HAIER-PRODUCT**

Deze gids bevat informatie die noodzakelijk is om het nieuwe toestel te installeren en in werking te stellen.

Het is belangrijk dat u deze gids aandachtig leest, de gids legt uit hoe het toestel veilig en efficiënt te gebruiken.

Bewaar deze gids op een veilige plaats als verdere referentie.

### **Veiligheidsinformatie**

Deze informatie is belangrijk voor uw veiligheid. Lees aandachtig de informatie vooraleer het toestel te installeren en in gebruik te nemen.

Indien u een oude diepvries of koelkast verwijderd met een vergrendeling/haak aan de deur, controleer of deze op een veilige manier werd geblokkeerd en voorkom dat spelende kinderen vast komen te zitten.

Een oude koelkast kan CFC's bevatten die de ozonlaag kunnen aantasten. Contacteer uw lokaal afvalcentrum voor inlichtingen over hoe u de koelkast op een correcte manier kunt afdanken.

Het toestel mag enkel worden gebruikt voor het beoogde doel, nl. het bewaren van consumeerbaar voedsel en mag niet dienen voor andere doeleinden.

Laat een beschadigd snoer vervangen door de fabrikant of een vakman om gevaar te voorkomen.

### **Installatie**

Installeer het toestel en wacht twee tot drie uur alvorens het voor de eerste maal in werking te stellen. Plaats het toestel niet naast een warmtebron zoals een fornuis, boiler of in het directe zonlicht..

Houd, voor een optimale luchtcirculatie, een ruimte van 10 cm vrij tussen de randen van het toestel en de omliggende kasten of muren. Dit toestel werd niet ontworpen als inbouwmeubel.

Installeer het toestel waterpas op een stevige oppervlakte; een oneffen vloer moet worden vereffend vooraleer het toestel wordt geïnstalleerd. Een kleine oneffenheid kan worden weggewerkt door de voetjes vooraan bij te stellen.

**OPMERKING:** Wanneer het toestel op een tapijt of een zachte vloer wordt geplaatst, dienen de voetjes vooraan te worden bijgesteld ééns het toestel is geïnstalleerd.

## **BELANGRIJKE VEILIGHEIDSVOORSCHRIFTEN**

Respecteer het voltage vermeld op het plaatje onderaan het toestel; een verkeerd voltage zal de garantie tenietdoen en kan het product beschadigen.

Dit toestel is enkel bestemd voor huishoudelijk gebruik, andere doeleinden maken de garantie ongeldig en kunnen gevaarlijk zijn.

Dit toestel is enkel bestemd voor gebruik binnenshuis, niet buitenshuis.

Bepaalde oppervlaktes kunnen tijdens de inwerkingstelling heet worden, gebruik steeds de handgreep en de knoppen.

Dompel het snoer, de stekker of het toestel niet in water of een andere vloeistof en dit om elektrische schokken te voorkomen.

Haal de stekker uit het stopcontact wanneer het toestel niet wordt gebruikt of alvorens het schoon te maken. Verwijder het voedsel uit het toestel alvorens het schoon te maken.

Laat een beschadigd snoer vervangen door de fabrikant, de technische dienst of een vakman om gevaar te voorkomen.

Gebruik het toestel niet wanneer het snoer of de stekker is beschadigd of wanneer het toestel niet goed werkt of beschadigd is. Raadpleeg de winkel waar het toestel werd aangekocht.

Het koelcircuit mag in geen geval beschadigd worden.

Plaats niet te veel voedsel in de diepvries, dit kan leiden tot gevaar.

Laat het snoer niet hangen over een rand of in aanraking komen met warme oppervlaktes.

Plaats het toestel niet op of naast een warme oppervlakte, of in rechtstreeks zonlicht.

Wees extra voorzichtig bij het verplaatsen van het toestel.

Houd de stekker steeds verbonden aan het toestel en sluit de stekker dan pas aan op het stopcontact. Om de verbinding met de stroom te verbreken, draai de knop op OFF en haal de stekker uit het stopcontact.

Het toestel is uitgerust met een kort snoer om een verbreking van de stroomtoevoer te vermijden.



## **Gebruiksaanwijzingen**

Verwijder al het verpakkingsmateriaal en was het toestel vanbinnen met lauw water en wat zuiveringszout (1 koffielepel voor 1,5 liter water). Gebruik geen detergent of zeep, dit kan schadelijk zijn voor het voedsel. Droog alle onderdelen goed af.

## **Temperatuur instellen**

De koelkast werd ontworpen om een interne bewaartemperatuur te behouden in het koelcompartiment tussen 0°C en +10°C.

De interne temperatuur kan worden ingesteld via een thermostaat in het koelcompartiment, 1 is de warmste stand, 7 de koudste stand. Bij een normale werking is het aanbevolen de thermostaat in te stellen op de tussenstand, na enkele uren kan de thermostaat worden bijgesteld om de gewenste temperatuur te bekomen. Er is eveneens een 'off' positie "0" om de koelkast en de vriescompartimenten buiten werking te stellen. Bemerk dat dit echter niet betekent dat de verbinding met de stroomtoevoer is verbroken, hiervoor dient u de stekker uit het stopcontact te verwijderen.

Om een lagere temperatuur te bekomen, kunt u de thermostaat op een hoger nummer instellen. Om een hogere temperatuur te bekomen, kunt u de thermostaat op een lager nummer instellen. De interne temperatuur en de thermostaatinstellingen blijven echter afhankelijk van verschillende factoren:

1. Wisselende omgevingstemperatuur.
2. Hoe vaak de deur van het toestel wordt geopend en hoe lang de deur open blijft.
3. De hoeveelheid en de temperatuur van het voedsel en de drank die in het toestel wordt bewaard.
4. De weersomstandigheden en periode van het jaar, bijv. zomer/winter.
5. De plaats van het toestel en een goede luchtcirculatie aan de zijdes en de achterkant van het toestel.

Bewaar nooit heet of warm voedsel in het toestel en laat de deur niet langer dan nodig open gezien dit de temperatuur en de vochtigheid verhoogt en bijgevoeg de vorming van ijs in de koelkast/vriescompartimenten verhoogt.

## **Het binnenlampje**

Het lampje in de koelkast gaat automatisch AAN en UIT wanneer de deur wordt geopend of gesloten. Raadpleeg het hoofdstuk 'Lamp vervangen' om het lampje te vervangen.

### **Vers voedsel bewaren in de koelkast**

Het voedsel dient steeds bedekt te zijn met folie of plasticfolie en dient te worden bewaard in zakjes of luchtdichte bewaar dozen. Dit voorkomt de uitdroging van het voedsel en de overdracht van de sterke geur van bepaald voedsel naar ander voedsel.

Bewaar rauw vlees op de onderste legplaat in polyethyleen zakjes of luchtdichte dozen.

Laat rauw vlees niet in contact komen met bereid voedsel. Bewaar rauw vlees slechts twee tot drie dagen. Fruit en groente dient goed gewassen te zijn en dient te worden bewaard in de groentebox.

Bewaar melk en andere dranken in een afgesloten verpakking in het flessencompartiment in de deur.

### **Bevroren voedsel bewaren**

Stel de thermostaat in op 7 bij het eerste gebruik of na ontdooiing van het toestel en wacht ten minste twee uur alvorens het voedsel te bewaren.

Nadien kan de thermostaat naar wens worden ingesteld.

Bewaar bevroren voedsel zo snel mogelijk na de aankoop in de vriezer om ontdooiing te voorkomen.

Houd de bewaarvoorschriften op de verpakking van het bevroren voedsel steeds in acht.

### **Vers voedsel invriezen**

Zorg steeds voor voldoende hygiëne bij het invriezen; het invriezen op zich desinfecteert het voedsel niet. Bewaar nooit heet of zelfs warm voedsel in de vriezer. Verpak het voedsel in plastic zakjes, aluminiumfolie of diepvriesdozen en bewaar het in de vriezer zonder het in contact te laten komen met reeds bevroren voedsel. Raadpleeg de technische gegevens achteraan deze gids voor het maximum toegelaten aantal kilo vers voedsel dat in een periode van 24 uur kan worden ingevroren bij een kamertemperatuur van 25C. Overschrijd deze toegelaten hoeveelheid nooit.

### **Ijsblokjes maken ( ijsblokjesvorm niet bijgeleverd )**

Vul de ijsblokjesvorm met water tot het voor twee derden gevuld is en bewaar het in de vriezer. Na 2 tot 3 uur zijn de ijsblokjes gevormd. Een ijsblokje kan gemakkelijk worden verwijderd door de ijsblokjesvorm wat te wringen of eventjes onder koud water te houden.

## **Koelkast ontdooien**

Telkens de compressor stopt, wordt de koelkast automatisch ontdooid. Het ontdooid water verlaat de koelkast en wordt opgevangen in een lekbak boven de compressor aan de achterzijde van het toestel waar het verdampst.

## **IJs uit de vriezer verwijderen**

In de vriezer wordt een kleine hoeveelheid ijs gevormd afhankelijk van hoe lang de deur open blijft of de ingebrachte hoeveelheid vocht. Het is belangrijk om na te gaan of er ijs wordt gevormd op plaatsen die een goed afgesloten deur belemmeren. Hierdoor zou lucht in het vriescompartiment kunnen penetreren wat kan leiden tot het continu draaien van de compressor. Een dun ijslaagje kan gemakkelijk verwijderd worden met een borstel of plastic schraper. Gebruik geen metalen of scherpe schraper, mechanische elementen of andere middelen om het ontdooiproces te bevorderen. Verwijder al het losgemaakte ijs van de bodem van het compartiment. Het is niet nodig het toestel uit te schakelen om een dunne ijslaag te verwijderen. Haal, bij het verwijderen van grote ijshoeveelheden, de stekker uit het stopcontact en bewaar de inhoud in dikke dekens of wikkel deze in papier om deze koud te houden. Voor een optimale ontdooiing, is het aanbevolen de vriezer te ledigen, een recipiënt met heet water op een rek te plaatsen en deur te sluiten om het proces te bevorderen. Vergeet niet een opvangvat vooraan onder de vriezer te plaatsen om het water van het ontdooid ijs op te vangen.

Een temperatuurstijging kan de bewaartijd van bevroren voedsel inkorten.

Goed afgedekt voedsel kan gedurende verschillende uren worden bewaard op een koele plaats.

Controleer het voedsel wanneer het terug in de vriezer wordt geplaatst, ontdooid voedsel moeten binnen de 24 uur worden geconsumeerd of worden gekookt en opnieuw ingevroren. Was nadat het ijs werd verwijderd, de binnenkant met lauw water en wat zuiveringszout en maak goed droog. Was alle onderdelen op dezelfde wijze en breng ze terug op hun plaats. Verbind het toestel opnieuw met de stroomverbinding, stel de thermostaat in op stand 7 en wacht twee tot drie uur alvorens het voedsel opnieuw in de vriezer te bewaren en de thermostaat op de gewenste stand in te stellen, gebruikelijk stand 4.

## **Schoonmaak en onderhoud**

Verbreek het contact met de stroomaansluiting door de stekker uit het stopcontact te halen, alvorens de diepvries schoon te maken of aan het onderhoud te werken. Trek niet aan het snoer maar wel aan de stekker zelf.

Het is aanbevolen de binnen- en buitenkant van het toestel schoon te maken met warm water en wat zuiveringszout. Gebruik 1 koffielepel voor 1,5 liter water.

Wanneer het toestel voor een langere periode niet wordt gebruikt, is het aanbevolen al het voedsel te verwijderen, de binnenkant van het toestel schoon te maken en de deur open te laten zodat de lucht kan circuleren en onaangename geurtjes worden voorkomen.

## De lamp vervangen

Opmerking: de lampen vallen niet onder de garantie.  
Verbreek de verbinding met de stroomtoevoer.  
Trek het lampenkapje naar voren om toegang te hebben tot de lamp. Schroef de lamp los tegen de wijzers van de klok in.

Vervang de lamp door een andere lamp met de juiste afmeting en van dezelfde soort (10 watt E14 base).  
Duw het lampenkapje terug op zijn plaats.  
Verbind het toestel opnieuw met de stroomverbinding.



## Probleem met stroomtoevoer

Wanneer de stroomtoevoer voor minder dan 12 uur onderbroken wordt, is het aanbevolen de deur dicht te houden. Wanneer het probleem minder dan 12 uur aanhoudt, zou dit geen invloed mogen hebben op het voedsel. Het voedsel kan extra beschermd worden door het te bedekken met twee of drie dikke dekens. Wanneer het probleem langer zal aanhouden, is het, indien mogelijk, aanbevolen het voedsel in een ander toestel of in een koude ruimte te bewaren.

## Langere periodes buiten werking

Controleer de inhoud van de vriezer als het probleem met de stroomtoevoer langer dan 12 uur aanhoudt.

Indien het voedsel is ontdooid, dient het te worden gekookt en opnieuw te worden ingevroren of onmiddellijk geconsumeerd worden.

Vries ontdooid voedsel nooit opnieuw in. **Het toestel werkt niet correct:**

Controleer onderstaande punten:

Is er een probleem met de stroomtoevoer? (Controleer door het licht aan te schakelen)

Is de zekering gebroken of werd het circuit uitgeschakeld.

Is de deur goed gesloten?

Is de thermostaat correct ingesteld.

Ga na of de stekker goed op het stopcontact is aangesloten en het stopcontact ingeschakeld is.

Ga na of het stopcontact werkt, probeer een ander toestel.

Is de kamertemperatuur te hoog of te laag ( werkingstemperatuur tussen 16°C en 32°C )

## Wanneer het toestel voor een langere periode niet wordt gebruikt

Houd volgende punten in acht wanneer de koelkast voor een langere periode niet wordt gebruikt: Haal de stekker van de koelkast uit het stopcontact. Maak de binnenkant van het toestel schoon en droog af zoals vermeld in het hoofdstuk Schoonmaak. Laat de deur open om onaangename geurtjes te voorkomen.

## **Alvorens de technische dienst te contacteren**

Controleer onderstaande punten:

1. De koelkast werkt niet.

Ga na of de stekker correct op het stopcontact is aangesloten.

Ga na of er stroomtoevoer is door een ander toestel op het stopcontact aan te sluiten; indien het andere toestel werkt, controleer dan de zekering in de stekker van het toestel.

2. De koelkast maakt geluid wanneer deze in werking is.

Ga na of het toestel waterpas is geplaatst en niet in contact komt met een ander toestel of keukenmeubilair.

3. De koelkast koelt niet voldoende af.

Wanneer de deur vaak werd geopend of gedurende lange duur open stond, duurt het enige tijd vooraleer de ingestelde temperatuur opnieuw wordt bereikt. Controleer of er voldoende vrije ruimte is rond de koelkast voor een optimale luchtcirculatie.

OPMERKING: Volgende eigenschappen kunnen niet als een probleem worden beschouwd:

Druppelgeluid veroorzaakt door het koelmiddel dat door de leiding stroomt.

Compressor in werking bij hoge temperaturen.

### **Wel en niet**

**Wel-** Bewaar rauw vlees en pluimvee onder bereid voedsel en dagdagelijkse producten.

**Wel-** Laat sla, kool, peterselie en bloemkool op de steel.

**Wel-** Wikkel kaas eerst in vetdicht papier en daarna in polyethyleen zakje, houd het zakje zo luchtleedig mogelijk. Haal de kaas één uur voor de consumptie uit de koelkast voor een optimaal resultaat.

**Wel-** Wikkel rauw vlees en pluimvee in polyethyleen- of aluminiumfolie, dit voorkomt uitdroging.

**Wel-** Wikkel vis en orgaanvlees in polyethyleen zakjes.

**Wel-** Wikkel voedsel met een sterke geur of dat kan uitdrogen in polyethyleen zakjes of aluminiumfolie of bewaar het voedsel in een luchtdichte bewaardoos.

**Wel-** Bewaar brood goed afgesloten om de versheid te behouden.

**Wel-** Koel witte wijn, bier en water voor het opdienen.

**Wel-** Kijk de inhoud van de compartimenten geregeld na.

**Wel-** Bewaar voedsel niet te lang en let op vermeldingen als "Ten minste houdbaar tot" en "Te gebruiken voor".

**Wel-** Bewaar bereid voedsel uit de winkel volgende de instructies op de verpakking.

**Wel-** Kies steeds kwaliteitsvol vers voedsel en wees zeker dat het proper is alvorens het in te vriezen.

**Wel-** Wikkel het voedsel in aluminiumfolie of polyethyleen zakjes en ga na of er geen lucht meer aanwezig is.

**Wel-** Houd de ventilatieopeningen van het toestel vrij.

**Wel-** Zorg ervoor dat tijdens het ontdooien van het toestel, de temperatuur van het bevroren voedsel niet stijgt. Een temperatuurstijging van het bevroren voedsel kan de bewaartijd van het bevroren voedsel inkorten.

**Niet-** Bedek de lades niet met beschermend materiaal. Dit belemmert de luchtcirculatie.

**Niet-** Bewaar giftige of gevaarlijke stoffen in de koelkast. Het toestel is louter ontworpen voor het bewaren van consumptiegericht voedsel.

- Niet-** Consumeer voedsel dat gedurende een te lange periode werd ingevroren.
- Niet-** Bewaar vers voedsel en reeds bereid voedsel in dezelfde bewaardoos. Verpak en bewaar het afzonderlijk.
- Niet-** Laat ontdooid voedsel of drank uitlekken op reeds bewaard voedsel.
- Niet-** Laat de deur lange periodes open, de diepvries moet extra inspanning leveren en dit leidt tot overdreven ijsformatie.
- Niet-** Gebruik scherpe voorwerpen zoals messen of vorken om het ijs te verwijderen.
- Niet-** Gebruik haardrogers of elektrische toestellen om te ontdooien. Volg enkel de aanwijzingen van de fabrikant op.
- Niet-** Bewaar warm voedsel in de koelkast. Laat het eerst afkoelen.
- Niet-** Bewaar flessen met een vloeistof of gesloten blikjes met prikdrank in het vriescompartiment, deze kunnen barsten.
- Niet-** Geef kinderen ijsjes of waterijsjes die rechtstreeks uit de diepvries komen. Het ijs kan aan de lippen kleven door de lage temperatuur.
- Niet-** Probeer ontdooid voedsel te bewaren; het moet binnen 24 uur geconsumeerd worden of gekookt worden en opnieuw worden ingevroren.
- Niet-** Beschadig het koelsysteem in geen geval.

QUELFRIGO.COM

## Koelkast-diepvries HRFZ-250D

### Kenmerken product:

Totaal opslagvolume : 210 L

Energieklasse: A+

Energieverbruik: 212 kWh / jaar

Klimaatklasse : N

Instelbare thermostaat

Omkeerbare deuren, ingewerkte handgrepen

2 afstelbare voetjes vooraan Kleur:

White Koelmiddel: R-600A Max geluid:

42dB Lengte snoer: 1.5 meter

3 Koelkast: 170 L

4 glazen legplaten

1 transparente lade

3 transparente deurrekken

Automatisch ontdooien

Vriezer: 40 L

Vriescapaciteit: 2.0 kg / 24 h

Max bewaartijd bij probleem stroomtoevoer :

12 uur

1 rekje

Handmatig ontdooien

Afmetingen:

Product h x b x d (cm): 143 x 55 x 58

Verpakking h x b x d (cm): 148 x 57 x 60

Netto gewicht / bruto gewicht : 45 kg / 49 kg

Voeding:

Voltage/ frequentie: 220-240V~/50Hz

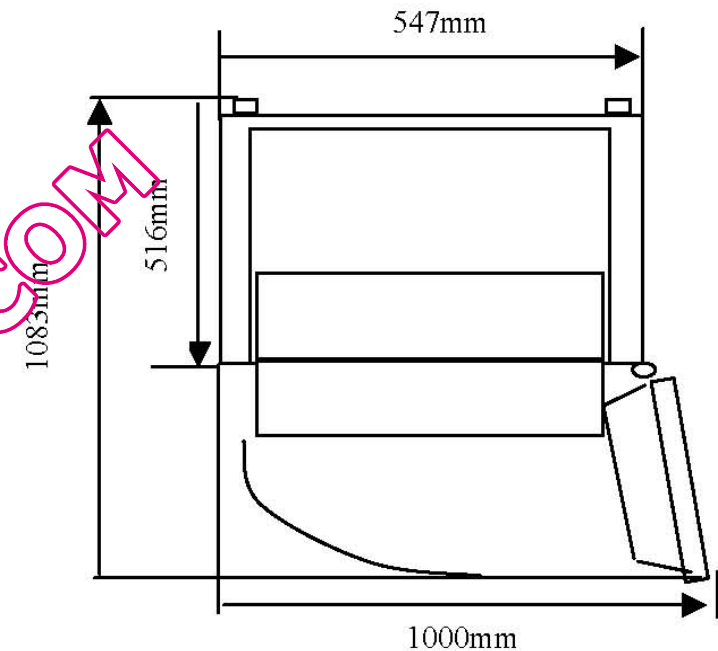



## BELANGRIJKE INSTRUCTIES VOOR DE OPRUIMING



### **Als verantwoordelijke verdeler zijn we milieubewust.**

Wij verzoeken u uw product, batterijen en het verpakkingsmateriaal op een correcte wijze op te ruimen. Op die manier draagt u bij tot het behoud van de natuurlijke rijkdommen en een milieuvriendelijke recyclage.

U dient dit product en de verpakking op te ruimen conform de lokale wetgeving en normen. Dit product bevat elektronische onderdelen en in sommige gevallen batterijen en moet gescheiden worden gehouden van het huishoudafval wanneer het product wordt afgedankt.

Contacteer de lokale bevoegdheden voor meer informatie omtrent afval en recyclage.

Dit product moet naar het lokale recyclagepunt worden gebracht, op bepaalde plaatsen worden geen kosten aangerekend.

**Onze producten worden continu bijgewerkt waardoor kleine afwijkingen in deze gebruiksaanwijzing kunnen optreden.**

QUELFRIGO.COM