

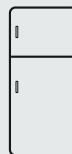

Thinking of you
Electrolux



EJF4442AOX

EN No frost Freezer-Fridge	Instruction booklet	1
FR Froid ventile Réfrigérateur - Congélateur	Guide d'utilisation	17
ES No frost Congelador - Frigorífico	Manual de Instrucciones	34
PT No frost Congelador - Frigorífico	Manual de Instruções	52
RO No frost Combină Frigorifică	Manual de utilizare și intretinere	72
GR No frost (ΧΩΡΙΣ ΠΑΓΟ) Ψυγείο	Οδηγίες Χρήσης	86
TR No frost Buzdolabı	Kullanma Kılavuzu	101

QUELFRIGO.COM

QUELFRIGO.COM

Index

BEFORE USING THE APPLIANCE	2
Safety Instructions	2
Recommendations	3
Installation and Switching On The Appliance	4
Before Switching On	4
THE VARIOUS FUNCTION AND POSSIBILITIES	5
Thermostat Setting	5
Accessories	6
Magic Shelf	6
Making Ice Cubes	6
Fast Freezing Shelf	6
Chiller Shelves	7
Crisper and Crisper Shelf	7
REMOVING THE CRISPER COVER	8
ARRANGING FOOD IN THE APPLIANCE	9
Refrigerator Compartment	9
Freezer Compartment	9
CLEANING AND MAINTENANCE	11
Defrosting	11
Replacing The Refrigerator and Freezer Light Bulb	12
TRANSPORTATION AND CHANGING OF INSTALLATION POSITION	12
Changing of Door Opening Direction	12
BEFORE CALLING YOUR AFTER SALES SERVICE	13
THE PARTS OF THE APPLIANCE AND THE COMPARTMENTS	15
Tips For Saving Energy	16

PART- 1. BEFORE USING THE APPLIANCE

Safety Instructions

- If the model contains R600a-see name plate under refrigerant (the coolant isobutane), natural gas that, is very environmentally friendly but also combustible. When transporting and installing the unit care must be taken to ensure that none of the refrigeration circuit components become damaged. In the event of damage avoid naked flames or ignition sources and ventilate the room in which the unit is placed for a few minutes.

Warning: *Keep ventilation openings in appliance enclosure or in structure for building in, clear of obstruction.*

- Do not use mechanical devices or other artificial means to accelerate the defrosting process.
- Do not use electrical appliances in the refrigerator or freezer compartment of the appliance.
- If this appliance is to replace an old refrigerator with a lock; break or remove the lock as a safety measure before storing it, to protect children while playing might lock themselves inside.
- Old refrigerators and freezers contain insulation gases and refrigerant, which must be disposed of properly. Entrust the disposal of a scrap unit categorically to competence of your local waste disposal service and contact your local authority or your dealer if you have any questions. Please ensure that the pipe of work of your refrigerating unit does not get damaged prior to being picked-up by the relevant waste disposal service.

Important note:

Please read this booklet before installing and switching on this appliance. The manufacturer assumes no responsibility for incorrect installation and usage as described in this booklet.

Recommendations

Warning: Do not use mechanical devices or other means to accelerate the defrosting process, other than those recommended by the manufacturer. Do not use electrical appliances inside the food storage compartments of the appliance, unless they are of the type recommended by the manufacturer. Keep ventilation openings, in the appliance enclosure or in the built-in structure, clear of obstruction. Do not damage the refrigerant circuit.

- Do not use adapters or shunts which could cause overheating or burning.
- Do not plug old, warped power supply cables.
- Do not twist and bend the cables.



- Do not allow children to play with the appliance. Children must NEVER sit on drawers/shelves or hang from the door.
- Do not plug the power supply with wet hands.
- Do not place containers (glass bottles or tin containers) of liquids into the freezer especially gassy liquids as they could cause the container to burst during freezing.
- Bottles, which contain a high percentage of alcohol must be sealed well and placed vertically in the refrigerator.
- Do not touch the cooling surfaces, especially with wet hands as you could be burnt or hurt.
- Do not eat ice, which have just been removed from the freezer.
- If the supply cord is damaged it must be replaced by the manufacturer or service agent or appointed qualified person.
- The appliance is not intended for use by people (including children) with reduced physical, sensory or mental capabilities, or lack of experience and knowledge, unless they have been given supervision or instruction concerning use of the appliance by a person responsible for their safety. Children should be supervised to ensure that they don't play with the appliance.
- If the supply cord is damaged it must be replaced by the manufacturer or service agent or similiary qualified people in order to avoid a hazard.



Installation and Switching On The Appliance

- This appliance is connecting to 220-240V and 50 Hz.
- Before making the connection to the power supply, ensure that the voltage on the nameplate corresponds to the voltage of electrical system in your home.
- If the socket does not match the refrigerator plug, replace the plug with a suitable one (at least 16 A)
- Insert the plug into a socket with an efficient ground connection. If the socket has no ground contact, we suggest you call an electrician for assistance.
- **Manufacturer is not responsible for failure to complete the ground connection as described in this booklet.**
- Do not place the appliance in direct sunlight.
- Do not use in open air and shall not be exposed to the rain.
- Place the refrigerator far from heat sources and in a well-ventilated position. The refrigerator should be at least 50 cm from radiators, gas or coal stoves and 5 cm far from electrical stoves.
- Keep the top free for at least 15 cm.
- Do not place heavy and lots of things on the appliance.
- If the appliance is installed next to another refrigerator or freezer, observe a minimum distance of 2 cm to prevent condensation.
- Install the distance adjustment plastic (the part with black vanes at the rear) by turning it 90° to prevent the condenser from touching the wall.
- The appliance must be stand firmly and level on the floor Use the two front levelling-feet to compensate for an even floor.
- In order to have air circulation under the appliance, the space under the appliance must be open. Don't close it with carpet, etc.
- The outside of the appliance and the accessories inside should be cleaned with a solution of water and liquid soap; the inside of the appliance with sodium bicarbonate dissolved in lukewarm water. After drying replace all the accessories.

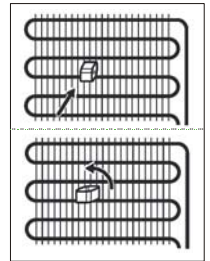

Before Switching On

- Wait after 3 hours before plugging the appliance in to the main power to ensure proper performance.
- There can be an odour when you first switch on the appliance. It will disappear after the appliance starts to cool.



PART-2. THE VARIOUS FUNCTION AND POSSIBILITIES

Thermostat Setting

FREEZER THERMOSTAT

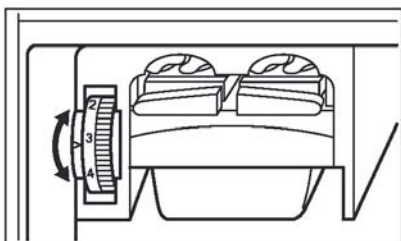

REFRIGERATOR THERMOSTAT

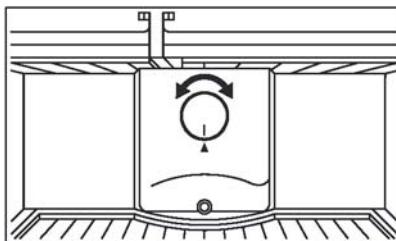

Freezer and refrigerator thermostat automatically regulates the inside temperature of the compartments. By rotating the knob from position 1 to 5, colder temperatures can be obtained. In cold seasons, you can set lower positions in order to decrease the energy consumption.

Freezer Thermostat Setting;

- 1 – 2 : For short-term storage of food in the freezer compartment, you can set the knob between minimum and medium position.
- 3 – 4 : For long-term storage of food in the freezer compartment, you can set knob medium position.
- 5 : For freezing the fresh food. The appliance will work longer. After you get the cold condition you must position to its original position.

Refrigerator Thermostat Setting;

- 1 – 2 : For less coldly conditions.
- 3 – 4 : For normal conditions.
- 5 : For colder conditions.

- **Note that;** *the ambient temperature, temperature of the freshly stored food and how often the door is opened, affects the temperature in the refrigerator and freezer compartment. If required, change the temperature setting.*
- When you first switch on the appliance, for starting a suitable cooling, the appliance should work 24 hours continuously until it cools down to sufficient temperature.
- In this time do not open the door so often and place a lot of food inside the appliance.
- If the unit is switched off or unplugged, you must allow at least 5 minutes before restarting or re-plugged the unit in order not to damage the compressor.

Accessories

Magic Shelf (In some models)

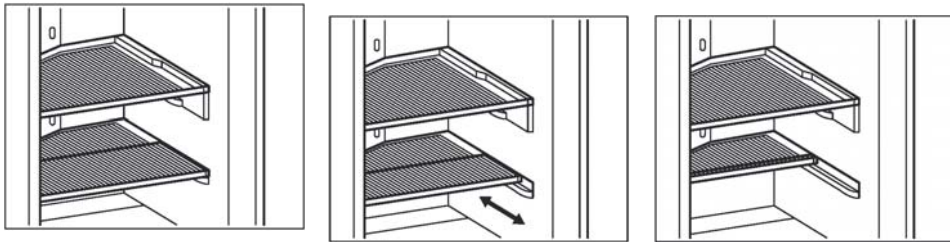

Magic shelf, which is on the crisper cover, was designed to give you more place and comfort placing the things in the appliance. This shelf is mobile so you can arrange long or big containers on the crisper cover.

Making Ice Cubes (In some models)

- Take out the ice making tray
- Fill the water in level of line.
- Place the ice making tray in its original position
- When ice cubes are formed, twist the lever to drop off ice cubes into the icebox.

Do not fill the icebox with water in order to make ice. It can be broken.

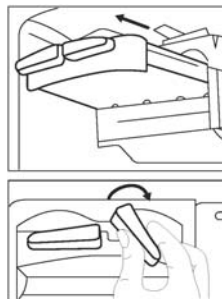

Fast Freezing Shelf

- Use the fast freezing shelf to freeze home cooking (and fresh foods which is wanted to freeze) more quickly because of the freezing room's greater freezing power.
- For opening the shelf pull the cover up, and slide it in to the shelf. You can close it in the same way

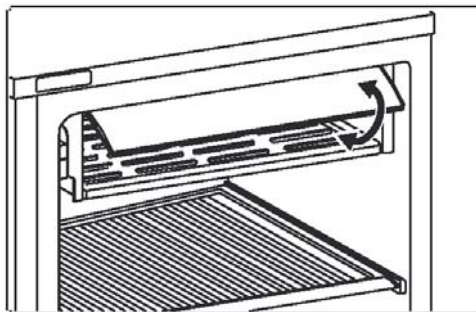

Note that; be sure that the cover of fast freezing shelf is closed before closing the compartment door. If not, it can not show its fast freezing power.

Chiller Shelves

Keeping food in the Chiller compartment instead of the freezer or refrigerator compartment allows food retain freshness and flavour longer, while preserving its fresh appearance. When chiller tray becomes dirty, remove it and wash it with water.

(Water freezes at 0°C, but foods containing salt or sugar freeze at temperature lower than that)

Normally people use the chiller compartment for raw fish, lightly pickled, rice, etc...

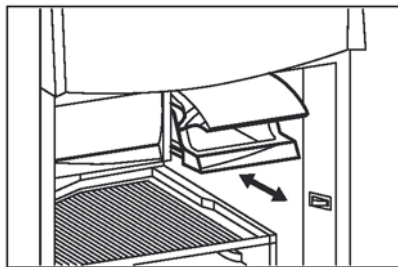

Do not put foods you want to freeze or ice trays in order to make ice.

Crisper and Crisper Shelf (In some models)

The crisper compartment absorbs and decomposes ethylene gas (*) emitted from fruits and vegetables with a "FILTER" in the crisper shelf, keeping fruits and vegetables fresh. The filter also eliminates unpleasant odours from inside the crisper, and control the excess water released by the vegetables, maintaining a high humidity environment inside the crisper. When the crisper shelf become dirty, remove the filter by taking out the filter cover and wash the crisper cover with water.

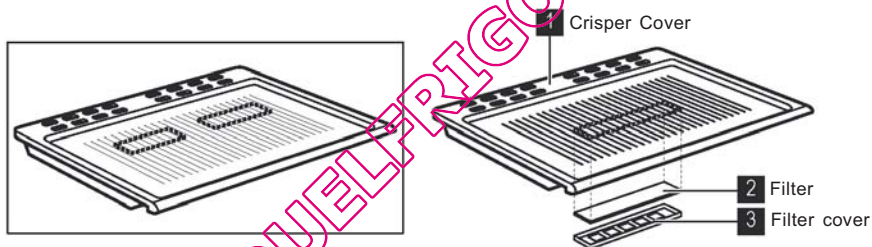

! Do not wash the "Humidity-Control Filter" with water.

(*)NOTE; Ethylene gas is a gas, produced from fruits and vegetables, which accelerates the ageing of fruits and vegetables. For example, spinach and broccoli turn to yellow colour easily in places where ethylene gas is abundant.

REMOVING THE CRISPER COVER *(In some models)*

First Step : *Removing the crispers*

- It is easy to pull out the crisper because of the crisper has rollers.
- Pull the crisper out as far as possible and pull the front part up and out

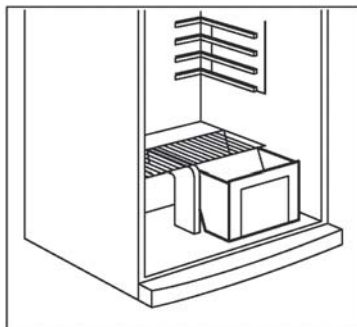

Second Step: *Taking out the partition crisper center between the crispers.*

- Bend the Partition toward left from the bottom of the part
- Take out the Partition crisper

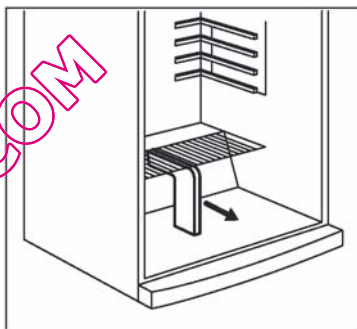

Third Step: *Taking out the crisper cover*

- Pull out the crisper cover until the nails of the cover come on the cavities (right and left side) of the cabinet.
- When the nails comes into the cavities pull up and take out the crisper cover

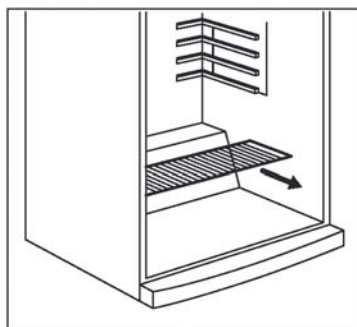

NOTE: *Make the inverse of the same operation for the resetting the crisper cover.*

All written and visual descriptions in the accessories may vary according to the appliance model.

PART-3. ARRANGING FOOD IN THE APPLIANCE

Refrigerator Compartment

- To set the refrigerator compartment to 2-3 graphic bar will be enough for normal conditions.
- To reduce humidity and consequent increase of frost never place liquids in unsealed containers in the refrigerator.
- Never place warm food in the refrigerator. Warm food should be allowed to cool at room temperature and should be arranged to ensure adequate air circulation in the refrigerator compartment.
- Arrange the meat and cleaned fish (wrapped in packages or sheets of plastic) which you will use in 1-2 days.
- You can put the fruits and vegetables into crisper without packing.

NOTE: Potatoes, onions and garlic should not be stored in the refrigerator.

Freezer Compartment

- To set the freezer compartment to 2-3 graphic bar will be enough for normal conditions.
- The use of freezer is, storing of deep-frozen or frozen foods for long periods of time and making ice cubes.
- Do not put fresh and warm foods to the freezer door shelves to be frozen. Only use for storage of frozen foods.
- Do not put fresh and warm food with frozen food side by side as it can thaw the frozen food.
- Use the fast freezing shelf to freeze home cooking (and the foods which is wanted to freeze) more quickly because of the freezing room's greater freezing power.
- While freezing fresh foods (i.e. meat, fish and mincemeat) divide them in parts you will use in one time.
- While freezing fresh foods, Maximum amount of fresh food (in kg) that can be frozen in 24 hours is indicated on the appliance label.
- For optimum appliance performance to reach maximum freezing capacity, turn the freezer thermostat knob to position max 24 hours before placing fresh food in the freezer.
- After placing fresh food in the freezer, 24 hours on max position is generally sufficient, After 24 hours, don not need to set the freezer thermostat knob to position max.
- Attention; In order to save energy, When freezing small amounts of food, don not need to set the freezer thermostat knob to position max.
- **For storing the frozen foods;** the instructions shown on frozen food packages should always be followed carefully and if no information is provided food should not be stored for more than 3 months from the purchased date.
- **When buying frozen foods** ensure that these have been frozen at suitable temperatures and that the packing is intact.

- Frozen foods should be transported in appropriate containers to maintain the quality of the food and should be returned to the freezing surfaces of the unit in the shortest possible time.
- If a package of frozen food shows the sign of humidity and abnormal swelling it is probable that it has been previously stored at an unsuitable temperature and that the contents have deteriorated.
- **The storage life of frozen foods** depends on the room temperature, thermostat setting, how often the door is opened, the type of food and the length of time required to transport the product from the shop to your home. Always follow the instructions printed on the package and never exceed the maximum storage life indicated.
- Frozen foods, when thawed, should be cooked just like fresh foods. If they are not cooked after being thawed they must NEVER be re-frozen.
- It should not be frozen with its shells. The white and yolk of the egg should be frozen separately or as having been well mixed.
- The taste of some spices found in cooked dishes (anise, basilica, watercress, vinegar, assorted spices, ginger, garlic, onion, mustard, thyme, marjoram, black pepper, etc.) changes and they assume a strong taste when they are stored for a long period. Therefore, the frozen food should be added little amount of spices or the desired spice should be added after the food has been thawed.
- The storage period of food is dependent on the oil used. The suitable oils are margarine, calf fat, olive oil and butter and the unsuitable oils are peanut oil and pig fat.
- The food in liquid form should be frozen in plastic cups and the other food should be frozen in plastic folios or bags.

QUELFRIGO.COM

PART-4. CLEANING AND MAINTENANCE

- Disconnect unit from the power supply before cleaning.
- Do not clean the appliance by pouring water.



- The refrigerator and freezer compartment should be cleaned periodically using a solution of bicarbonate of soda and lukewarm water

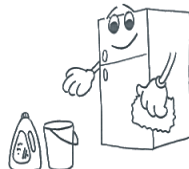

- Clean the accessories separately with soap and water. Do not clean them in the washing machine.

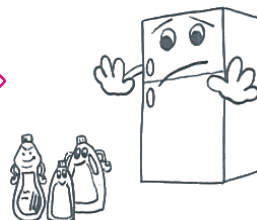

- Do not use abrasive products, detergents or soaps. After washing, rinse with clean water and dry carefully. When the cleaning operations have been completed reconnect the plug of the unit with dry hands.

- You should clean the condenser with broom at least once a year in order to provide energy saving and increase the productivity.

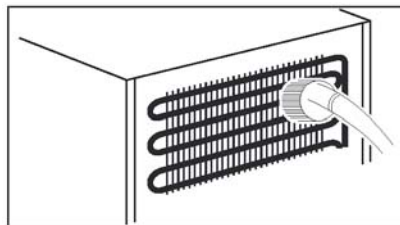

THE POWER SUPPLY MUST BE DISCONNECTED.

Defrosting

- Defrosting occurs fully automatically during operation; the defrost water is collected by the evaporating tray and evaporates automatically.

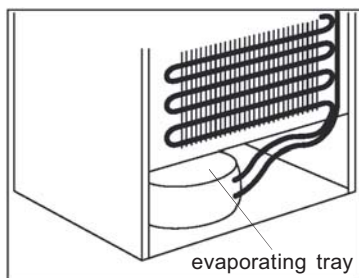

Replacing The Refrigerator and Freezer Light Bulb

1. Unplug the unit from the power supply,
2. Remove the refrigerator light cover with a minus screw driver, and take out the cover.
3. Change the present light bulb with a new one of not more than 15 W.
4. Replace the light cover and after waiting 5 minutes plug the unit.

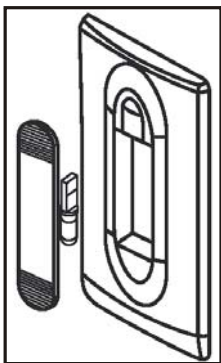

Freezer compartment

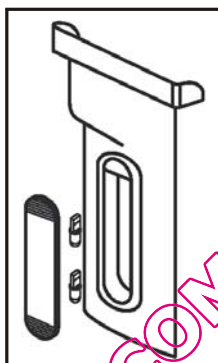

Cooler compartment

PART-5.

TRANSPORTATION AND CHANGING OF INSTALLATION POSITION

Transportation and Changing of Installation Position

- The original packages and foamed polystyrene (PS) can be concealed if required.
- In transportation the appliance should be tied with a wide stripe or a strong rope. The rules written on the corrugated box must be applied while transporting.
- Before transporting or changing old installation position, all the moving objects (i.e., shelves, crisper...) should be taken out or fixed with bands in order to prevent the shake.



Changing of Door Opening Direction *(For some models)*

In case you need to change door-opening direction, please consult the domestic after sales service.

PART- 6. BEFORE CALLING YOUR AFTER SALES SERVICE

What to do if your refrigerator does not operate;

Check that;

- There is no power ,
- The general switch in your home is disconnected ,
- The thermostat setting is on «0» position ,
- The socket is not sufficient. To check this, plug in another appliance that you know which is working into the same socket.

What to do if your refrigerator performs poorly;

Check that;

- You have not overloaded the appliance ,
- The doors are closed perfectly ,
- There is no dust on the condenser ,
- There is enough place at the rear and side walls.

If your fridge is operating too loudly;

Normal Noises

Cracking (Ice cracking) Noise:

- During automatic defrosting.
- When the appliance is cooled or warmed (due to expansion of appliance material).
- Heard when the thermostat switches the compressor on/off.

Compressor noise

- Normal motor noise. This noise means that the compressor operates normally
- Compressor may cause more noise for a short time when it is activated.

Bubbling noise and splash:

- This noise is caused by the flow of the refrigerant in the tubes of the system.

Water flow noise:

- Normal flow noise of water flowing to the evaporation container during defrosting. This noise can be heard during defrosting.

Air Blow Noise:

- Normal fan noise. This noise can be heard in No-Frost fridge during normal operation of the system due to the circulation of air.

If your fridge is not cooling enough;

Your fridge is designed to operate in the ambient temperature intervals stated in the standards, according to the climate class stated in the information label. We do not recommend operating your fridge out of stated temperatures value limits in terms of cooling effectiveness.

Climate Class	Ambient Temperature (°C)
T	Between 16 and 43 (°C)
ST	Between 16 and 38 (°C)
N	Between 16 and 32 (°C)
SN	Between 10 and 32 (°C)

- Tropical Climate Class is described as between 16°C and 43°C of ambient temperatures according to EN ISO15502 standards.
- Appliance complies with EN15502, IEC60335-1 / IEC60335-2-24, 2004/108/EC standards.

IMPORTANT NOTES:

- Compressor protection function will be activated after sudden power breakdowns or after unplugging the appliance, because the gas in the cooling system is not stabilized yet. Your fridge will start after 5 minutes, there is nothing to worry about.
- If you will not use your fridge for a long time (e.g. in summer holidays) unplug it. Clean your fridge according to Part 4 and leave the door open to prevent humidity and smell
- If the problem persists after you have followed all the instructions above, please consult to the nearest service.
- The appliance you bought is designed for home type use and can be used only at home and for the stated purposes. It is not suitable for commercial or common use. If the consumer use the appliance in a way that does not comply with these features, we emphasize that the producer and the dealer shall not be responsible for any repair and failure within the guarantee period.
- The lifetime of your appliance stated and declared by the Department of the Industry is 10 years (the period for retaining parts required for the proper functioning of the appliance).

PART-7.

THE PARTS OF THE APPLIANCE AND THE COMPARTMENTS

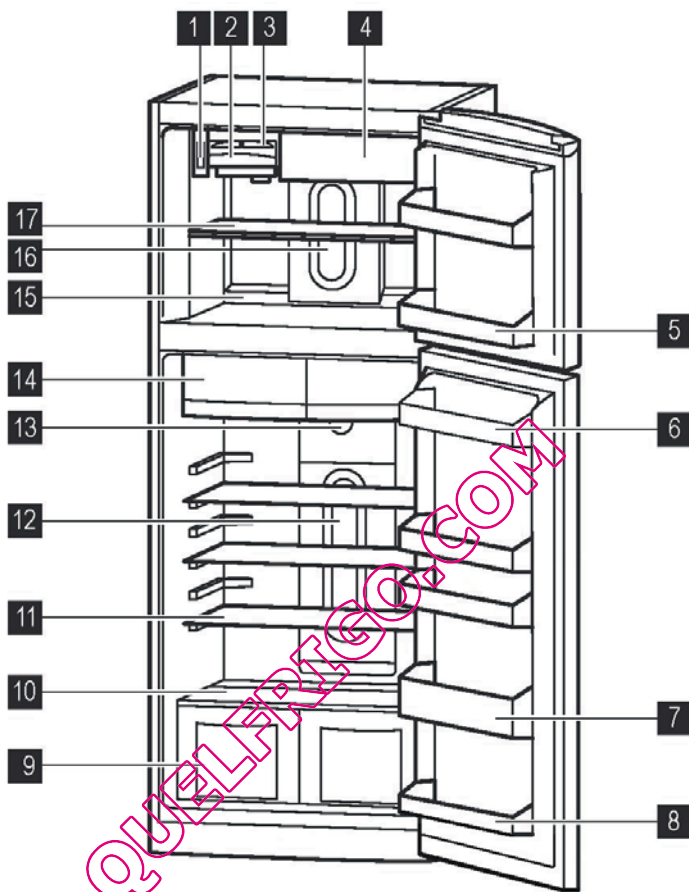

This presentation is only for information about the parts of the appliance.
Parts may vary according to the appliance model.

- | | |
|---------------------------|-----------------------------------|
| 1) Freezer thermostat box | 10) Crisper cover |
| 2) Ice box | 11) Refrigerator shelves |
| 3) Ice tray | 12) Refrigerator lamp box / cover |
| 4) Fast freezing shelf | 13) Refrigerator thermostat box |
| 5) Freezer door shelf | 14) Chiller shelves |
| 6) Top shelf | 15) Freezer compartment |
| 7) Bottle shelf | 16) Freezer lamp box / cover |
| 8) Bottom shelf | 17) Freezer shelf |
| 9) Crisper | |

Tips For Saving Energy

- 1– Install the appliance in a cool, well ventilated room, but not in direct sunlight and not near heat source (radiator, cooker.. etc). Otherwise use an insulating plate.
- 2– Allow food and drinks to cool down outside the appliance.
- 3– When thawing frozen food, place it in the refrigerator compartment. The low temperature of the frozen food will help to cool the refrigerator compartment when it is thawing. So it causes energy saving. If the frozen food is put out, it causes wastage of energy.
- 4– When placing drinks and slops they must be covered. Otherwise humidity increases at the appliance. Therefore the working time gets longer. Also covering drinks and slops helps to save smell and taste.
- 5– When placing food and drinks, open the appliance door as briefly as possible.
- 6– Keep close the covers of any different temperature compartment in the appliance (crisper, chiller ...etc).
- 7– Door gasket must be clean and pliable. Replace gaskets if worn.
- 8– Occasionally clean the rear of the appliance with a vacuum cleaner or paint brush to prevent an increased power consumption.



The symbol  on the product or on its packaging indicates that this product may not be treated as household waste. Instead it shall be handed over to the applicable collection point for the recycling of electrical and electronic equipment. By ensuring this product is disposed of correctly, you will help prevent potential negative consequences for the environment and human health, which could otherwise be caused by inappropriate waste handling of this product. For more detailed information about recycling of this product, please contact your local city office, your household waste disposal service or the shop where you purchased the product.

Sommaire

AVANT D'UTILISER CET APPAREIL	18
Instructions de sécurité	18
Recommandations	19
Installation et branchement de l'appareil	20
Avant de brancher l'appareil	20
FONCTIONS DIVERSES	21
Réglage du thermostat	21
Afficheur de température	22
Accessoires	23
<i>Etagère rétractable</i>	<i>23</i>
<i>Fabrication de glaçons : (Icematic)</i>	<i>23</i>
<i>Compartiment de congélation rapide</i>	<i>23</i>
<i>Compartiments fraîcheur</i>	<i>24</i>
<i>Bac à légumes et couvercle du bac à légumes</i>	<i>24</i>
<i>Enlever le couvercle des bacs à légumes</i>	<i>25</i>
RANGEMENT DES ALIMENTS	26
Compartiment congélateur	26
Compartiment réfrigérateur	26
NETTOYAGE ET ENTRETIEN	28
Dégivrage	28
Remplacement de l'ampoule du réfrigérateur et du congélateur	29
TRANSPORT ET DEPLACEMENT	29
Changement du sens d'ouverture de la porte	29
AVANT D'APPELER LE SERVICE APRES-VENTE	30
Quelques conseils pour économiser de l'énergie	31
ELEMENTS ET COMPARTIMENTS DE L'APPAREIL	32

SECTION 1. AVANT D'UTILISER CET APPAREIL

Instructions de sécurité

- Si le modèle contient le R600a, voir plaque signalétique qui se trouve sous le réfrigérant (l'isobutane du dispositif de refroidissement), un gaz naturel très écologique mais aussi combustible. Vous devez être prudent lors du transport et de l'installation du dispositif pour vous assurer qu'aucun des composants du circuit de refroidissement n'est endommagé. En cas de dommage, évitez les flammes nues ou les sources d'allumage, ventilez la chambre dans laquelle le dispositif se trouve pendant quelques minutes.

Avertissement: Ne bloquez pas les ouvertures situées dans l'appareil ou dans la structure.

- N'utilisez pas des instruments mécaniques ou autres voies artificielles pour accélérer le processus de dégivrage.
- N'utilisez pas des appareils électriques dans le réfrigérateur ou dans le compartiment congélateur de l'appareil.
- Si cet appareil sert à remplacer un vieux réfrigérateur comportant un cadenas, cassez ou retirez le cadenas, mesure de sécurité, avant de le garder pour éviter que les enfants ne s'y enferment pendant leurs jeux.
- Les vieux réfrigérateurs et congélateurs contiennent des gaz isolants et réfrigérants qui doivent être éliminés convenablement. Assignez entièrement la mise au rebut des appareils au service d'élimination d'ordures de votre localité et contactez l'autorité locale ou votre fournisseur en cas de questions. Veuillez vous assurer que le tuyau d'alimentation de votre unité frigorifique n'est pas endommagé avant que le service d'élimination de déchet ne le récupère.

Remarque importante:

Lisez attentivement ce livret avant d'installer et de mettre en marche l'appareil. Le fabricant n'assume aucune responsabilité quant à une mauvaise installation et utilisation tel que le livret le décrit.

Recommandations

Avertissement : N'utilisez pas d'appareils mécaniques ou d'autres moyens artificiels pour accélérer le processus de décongélation. N'utilisez pas d'appareils électriques dans l'espace de stockage des aliments de l'appareil. N'obstruez pas les ouvertures de ventilation de l'appareil. N'endommagez pas le circuit de liquide réfrigérant du réfrigérateur.

- N'utilisez pas d'adaptateurs électrique ni de dérivations qui risqueraient de provoquer une surchauffe ou un embrasement.
- N'utilisez pas de câbles d'alimentation électrique vieux et endommagés.
- Ne tordez pas et ne pliez pas le câble électrique.



- Interdisez aux enfants de jouer avec cet appareil. Ils ne doivent en aucun cas s'asseoir sur les compartiments ou les étagères, ni se suspendre à la porte.
- Ne branchez pas la prise électrique avec des mains mouillées.
- Ne placez pas de récipients contenant des liquides (bouteilles en verre ou canettes) dans le congélateur, tout particulièrement lorsqu'il s'agit de boissons gazeuses. Ils risqueraient d'exploser pendant la congélation.
- Les bouteilles d'alcool doivent être parfaitement rebouchées et placées verticalement dans le réfrigérateur.
- Ne touchez pas les surfaces de refroidissement, tout particulièrement si vos mains sont mouillées, car vous risqueriez de vous brûler ou de vous blesser.
- Ne mangez pas de la glace qui vient juste de sortir du congélateur.
- Cet appareil n'est pas destiné à être utilisé par des personnes (enfants inclus) dont les capacités physiques, sensorielles ou intellectuelles sont réduites ou bien manquant d'expérience et de connaissances à moins d'avoir été encadrées ou formées au niveau de l'utilisation de l'appareil par une personne responsable de leur sécurité. Surveillez les enfants pour s'assurer qu'ils ne jouent pas avec l'appareil.
- Si le cordon d'alimentation est endommagé, il doit être remplacé par le fabricant ou par un agent de maintenance ou une personne dûment qualifiée.



Installation et branchement de l'appareil

- Cet appareil fonctionne sur courant alternatif 220-240V, 50 Hz.
- Avant d'effectuer le raccordement électrique, assurez-vous que le voltage indiqué sur la plaque signalétique correspond au voltage de l'installation électrique de votre habitation.
- Si la prise de courant et la prise du réfrigérateur ne sont pas compatibles, remplacez cette dernière par une prise adéquate (au moins 16 A).
- L'appareil doit être relié à la terre. Si vous ne disposez pas de prise de terre, nous vous conseillons de contacter un électricien.
- Le fabricant décline toute responsabilité en cas de non-raccordement à la terre conformément aux recommandations de cette brochure.
- N'exposez pas l'appareil aux rayons directs du soleil.
- Cet appareil ne doit pas être utilisé en plein air, ni exposé à la pluie.
- Placez le réfrigérateur loin des sources de chaleur, dans un endroit bien ventilé. Il doit se trouver au moins à 50 cm des radiateurs, fours à gaz ou à charbon et à 5 cm des fours électriques.
- Prévoyez un espace libre d'au moins 15 cm au-dessus de l'appareil.
- Evitez de placer des objets lourds ou un grand nombre d'objets sur l'appareil.
- Si l'appareil est installé à côté d'un autre réfrigérateur ou congélateur, observez une distance minimale de 2 cm pour éviter la condensation.
- La base de l'appareil doit être stable et horizontale. Utilisez les pieds réglables situés à l'avant de l'appareil pour compenser les irrégularités du sol.
- L'espace situé en dessous de l'appareil doit rester libre pour assurer la circulation de l'air. Ne le bouchez pas avec un tapis, etc.
- L'extérieur de l'appareil et les accessoires intérieurs doivent être nettoyés avec une solution d'eau et de savon liquide. L'intérieur doit être nettoyé avec du bicarbonate de soude dissous dans de l'eau tiède. Séchez avec soin et remettez les accessoires en place.

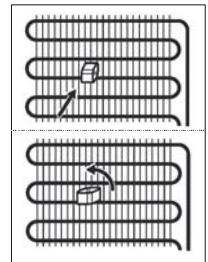

Avant de brancher l'appareil

- Attendez 3 heures avant de brancher l'appareil, afin de garantir des performances optimales.
- Votre appareil neuf peut avoir une odeur particulière. Celle-ci disparaîtra une fois qu'il commencera à se refroidir.



SECTION 2. FONCTIONS DIVERSES

Réglage du thermostat

THERMOSTAT DU CONGELATEUR

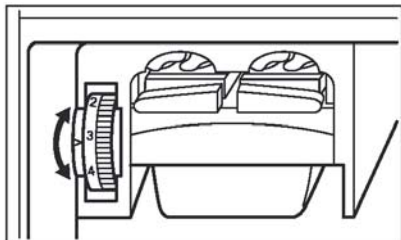

THERMOSTAT DU REFRIGERATEUR

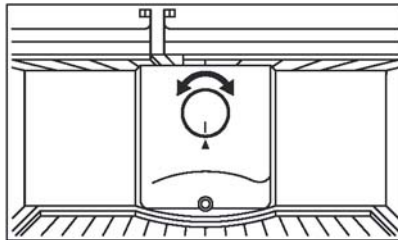

Les thermostats du congélateur et du réfrigérateur régulent automatiquement la température interne des compartiments. En tournant le bouton de la position 1 vers la position 5, vous pouvez obtenir des températures de plus en plus froides. Durant les saisons froides, vous pouvez régler l'appareil sur les positions les plus faibles pour économiser de l'énergie.

Réglage du thermostat du congélateur :

- 1 – 2 : Pour la conservation de moyenne durée d'aliments dans le compartiment congélateur, réglez le bouton du thermostat entre minimum et moyen.
- 3 – 4 : Pour la conservation de longue durée d'aliments dans le compartiment congélateur, réglez le bouton du thermostat sur moyen.
- 5 : Pour congeler des aliments frais. L'appareil fonctionnera plus longtemps. Une fois que les aliments sont congelés, régler à nouveau le thermostat sur une position plus adéquate.

Réglage du thermostat du réfrigérateur :

- 1 – 2 : Environnement moins froid.
- 3 – 4 : Environnement normal.
- 5 : Environnement plus froid.

Remarque : la température ambiante, la température des aliments tout juste rangés et la fréquence d'ouverture de la porte affectent la température des compartiments réfrigérateur et congélateur. Si nécessaire, changez le réglage du thermostat.

- A la première utilisation de l'appareil, nous vous conseillons de laisser l'appareil fonctionner sans interruption pendant 24 heures jusqu'à ce qu'il atteigne la température de refroidissement suffisante.
- Dans ce laps de temps, essayez de ne pas ouvrir la porte trop fréquemment et placez-y le moins d'aliments possible.
- Si vous débranchez ou arrêtez l'appareil, attendez au moins 5 minutes avant de le rebrancher ou de le remettre en marche, afin de ne pas endommager le compresseur.

Afficheur de température

Pour vous aider au bon réglage de votre appareil, nous avons équipé votre réfrigérateur d'un indicateur de température, celui-ci étant placé dans la zone la plus froide.

La zone la plus froide du compartiment réfrigérateur se situe au niveau de la clayette inférieure en verre.

Le symbole ci-contre indique l'emplacement de la zone la plus froide de votre réfrigérateur.

L'espace situé directement au dessus de la clayette en verre du bac à légumes est la zone la plus froide du compartiment réfrigérateur comme indiqué par la clayette ou l'autocollant sur la paroi de votre appareil.

Pour la bonne conservation des denrées dans votre réfrigérateur et notamment dans la zone la plus froide, veillez à ce que dans l'indicateur de température "OK" apparaisse.

Si "OK" n'apparaît pas, la température moyenne de la zone est trop élevée. Réglez le dispositif de réglage de température sur une position inférieure. L'indication "OK" apparaissant en noir, celui-ci est difficilement visible si l'indicateur de température est mal éclairé. La bonne lecture de celui-ci est correctement éclairé.

À chaque modification du dispositif de réglage de température attendez la stabilisation de la température à l'intérieur de l'appareil avant de procéder, si nécessaire, à un nouveau réglage. Ne modifiez la position du dispositif de réglage de température que progressivement et attendez au moins 12 heures avant de procéder à une nouvelle vérification et à une éventuelle modification.

Important Après chargement de l'appareil de denrées fraîches ou après ouvertures répétées (ou ouverture prolongée) de la porte, il est normal que l'inscription "OK" n'apparaisse pas dans l'indicateur de température; attendez au moins 12 heures avant de réajuster le dispositif de réglage de température.

Si l'évaporateur du compartiment réfrigérateur (paroi du fond de l'appareil) se couvre anormalement de givre (appareil trop chargé, température ambiante élevée, thermostat sur une position élevée, ouvertures fréquentes de la porte), ramenez progressivement la manette du thermostat sur une position inférieure, jusqu'à obtenir de nouveau des périodes d'arrêt du compresseur. En effet, le dégivrage automatique de compartiment réfrigérateur ne s'effectue que si le compresseur s'arrête par intermittence.

Thermostat à régler

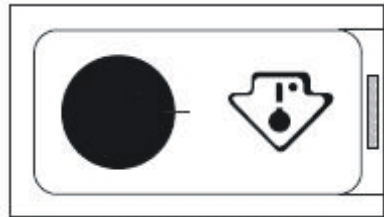

Température correcte

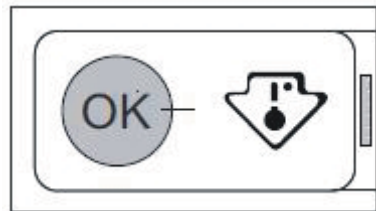

Accessoires

Etagère rétractable (Dans certains modèles)

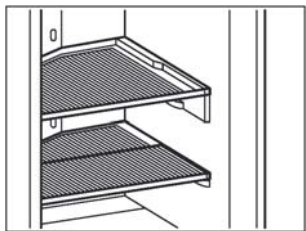

Figure -1-

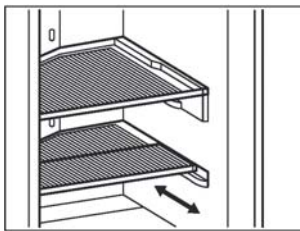

Figure -2-

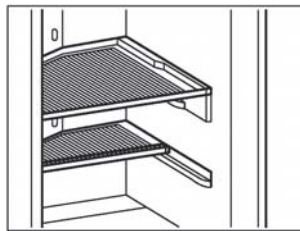

Figure -3-

L'étagère rétractable, située au-dessus du couvercle du bac à légumes, a été conçue pour libérer de l'espace et vous permettre de ranger davantage de produits. Cette étagère est mobile, de sorte que vous pouvez poser des produits plus longs ou plus gros sur le couvercle du bac à légumes.

Fabrication de glaçons : (Icematic)

- Retirez le bac à glaçons.
- Remplissez-le d'eau, jusqu'au niveau indiqué par le trait.
- Replacez-le dans sa position d'origine.
- Lorsque les glaçons sont prêts, appuyez sur le levier pour qu'ils tombent dans le réservoir à glaçons

Ne remplissez pas d'eau le réservoir à glaçons pour fabriquer des glaçons. Vous pourriez le casser.

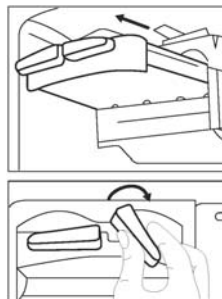

Compartment de congélation rapide

- Utilisez le compartiment de congélation rapide pour congeler vos plats faits maison (et les aliments frais) plus rapidement. Ce compartiment bénéficie d'une plus grande puissance de congélation.
- Pour ouvrir le compartiment, poussez le couvercle vers le haut et faites-le glisser dans le compartiment. Fermez-le de la même manière.

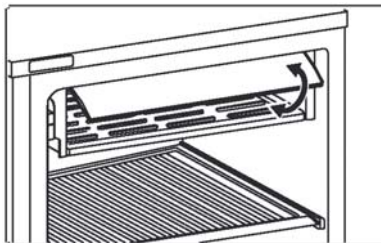

Remarque : vérifiez que le couvercle du compartiment de congélation rapide est fermé avant de fermer la porte du congélateur. Sinon, la congélation rapide risque de ne pas fonctionner

Compartiments fraîcheur

- Lorsque vous placez des aliments dans le compartiment fraîcheur plutôt que dans le compartiment congélateur ou réfrigérateur, ils conservent leur fraîcheur, leur saveur ainsi qu'un aspect sain plus longtemps. Lorsque le compartiment fraîcheur est sale, retirez-le et lavez-le sous l'eau.

(L'eau gèle à 0°C, mais les aliments contenant du sel ou du sucre gèlent à une température moins élevée).

- Le compartiment fraîcheur est en général utilisé pour le poisson frais, légèrement mariné, le riz, etc.

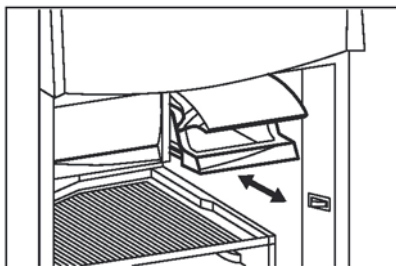

Le compartiment fraîcheur ne permet pas de congeler des aliments ou de fabriquer des glaçons.

Bac à légumes et couvercle du bac à légumes (Dans certains modèles)

Le bac à légumes absorbe et élimine le gaz d'éthylène (*) émis par les fruits et les légumes grâce au "FILTRE" du couvercle du bac à légumes, conservant ainsi la fraîcheur des fruits et légumes. Le filtre élimine également les odeurs désagréables du bac à légumes et contrôle leur excès en eau, maintenant un environnement très humide à l'intérieur du bac. Lorsque le couvercle est sale, retirez le couvercle du filtre, puis le filtre lui-même et nettoyez le couvercle du bac avec de l'eau.

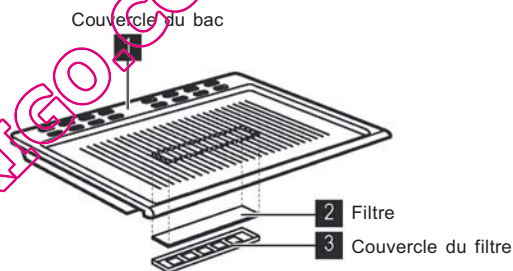

! Ne nettoyez pas le "filtre de contrôle d'humidité" avec de l'eau.

(*)**REMARQUE** : le gaz d'éthylène est un gaz produit par les fruits et les légumes, qui accélère leur mûrissement. Par exemple, les épinards et les brocolis jaunissent facilement dans les endroits où le gaz d'éthylène est abondant.

Enlever le couvercle des bacs à Légumes (Dans certains modèles)

Première étape: *Enlever les bacs à légumes*

- C'est facile de retirer les bacs à légumes car les bacs sont équipés avec des roulettes.
- Retirez le bac le plus loin possible, soulevez le devant et retirez entièrement.

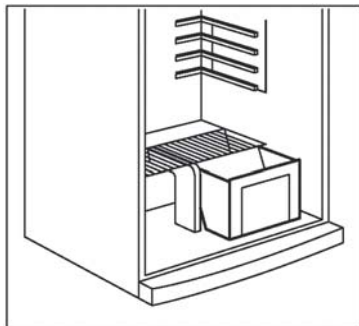

Deuxième étape: *Enlever la partition intermédiaire des bacs à légumes entre les bacs.*

- Poussez la partition vers la gauche en laissant le dessous en place.
- Retirez la partition des bacs.

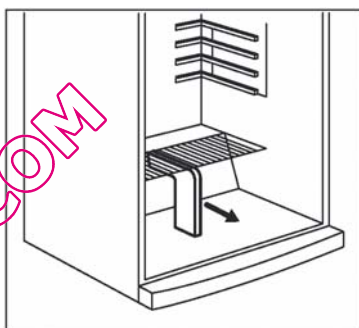

Troisième étape: *Enlever le couvercle des bacs à légumes*

- Retirez le couvercle des bacs à légumes jusqu'à ce que les chevilles du couvercle entrent dans les cavités (sur le côté droit et gauche) du compartiment.
- Quand les chevilles arrivent dans les cavités, poussez vers le haut et retirez le couvercle des bacs à légumes.

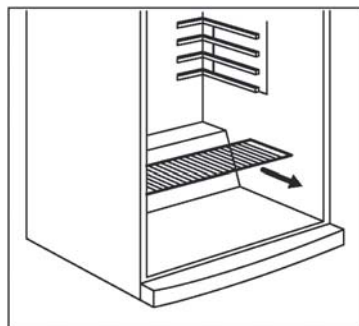

REMARQUE : *Pour replacer le couvercle du bac à légumes, procédez à l'opération inverse.*

Toutes les descriptions écrites et visuelles contenues dans les accessoires peuvent varier en fonction du modèle de l'appareil.

SECTION 3. RANGEMENT DES ALIMENTS

Compartiment réfrigérateur

- Régler le compartiment réfrigérateur au niveau de la barre graphique 2-3 sera suffisant pour les conditions normales.
- Pour réduire l'humidité et l'accumulation consécutive de grive, ne jamais placer des liquides dans des récipients non fermés à l'intérieur du réfrigérateur.
- Ne jamais placer des aliments chauds dans le réfrigérateur. Laissez-les refroidir à la température ambiante et placez-les dans le réfrigérateur de manière à permettre une circulation d'air convenable.
- Placez-y la viande et le poisson nettoyé (emballé dans des paquets ou dans des feuilles de plastique) qui seront consommés dans les deux jours.
- Les fruits et les légumes peuvent être placés directement dans le bac à légumes, sans être emballés.

REMARQUE : *Évitez de conserver la patate, l'oignon, l'ail dans le réfrigérateur.*

Compartiment congélateur

- Régler le compartiment congélateur au niveau de la barre graphique 2-3 sera suffisant pour les conditions normales.
- Le congélateur est utilisé pour la conservation à long terme des aliments surgelés ou congelés, et pour fabriquer des glaçons.
- Ne placez pas des aliments frais et chauds sur les étagères de la porte du congélateur afin de les congeler. Ne l'utilisez que pour la conservation des aliments congelés.
- Ne pas placer d'aliments frais ou chauds près des aliments congelés. Ils pourraient les décongeler.
- Utilisez l'étagère de congélation rapide pour congeler les aliments préparés à la maison (et les aliments à congeler) plus rapidement en raison de la plus grande capacité de la salle de congélation.
- Lorsque vous congelez des aliments frais (viande, poisson et préparations), divisez-les en portions utilisables en une fois.
- Lorsque vous congelez les aliments frais, la quantité maximale d'aliment frais (en kg) qui peut être congelée en 24 heures est indiquée sur l'étiquette de l'appareil.
- Pour que la performance optimale de l'appareil atteigne la capacité de congélation maximale, tournez le bouton du thermostat du congélateur à la position maximale 24 heures avant l'introduction des aliments frais dans le congélateur.
- Après avoir introduit l'aliment frais dans le congélateur, 24 heures à la position max. est généralement suffisant ; vous n'avez pas besoin de régler le bouton du thermostat du congélateur à la position max.
- Attention ; afin d'économiser de l'énergie, lorsque vous congelez de petites quantités d'aliments, vous n'avez pas besoin de régler le bouton du thermostat du congélateur à la position max.

- **Pour stocker les aliments congelés** ; suivez toujours les instructions indiquées sur les emballages des aliments congelés et si aucune information n'est fournie, ne conservez pas les aliments plus de 3 mois après la date d'achat.
- **Lorsque vous achetez des aliments surgelés**, vérifiez qu'ils ont été congelés à des températures adéquates et que l'emballage est intact.
- Les aliments congelés doivent être transportés dans des emballages appropriés pour maintenir la qualité de la nourriture et doivent être replacés au congélateur le plus tôt possible.
- Si l'emballage d'un aliment congelé semble être humide et anormalement gonflé, il est probable qu'il a été stocké auparavant à une température non adéquate et que le contenu en a été altéré.
- **La durée de conservation des aliments congelés** dépend de la température ambiante, du réglage du thermostat, de la fréquence d'ouverture de la porte, du type d'aliment et de la durée de transport du magasin jusqu'à la maison. Respecter toujours les instructions d'utilisation figurant sur le conditionnement et ne dépassez jamais la durée de stockage indiquée.
- La viande congelée doit être cuite comme de la viande fraîche c'est-à-dire après décongélation. Si vous ne faites pas cuire la viande après l'avoir sorti du congélateur, ne l'y remettez pas.
- L'oeuf ne doit pas être congelé avec la coquille. Le blanc et le jaune d'oeuf doivent être congelés séparément ou après avoir été soigneusement mélangés.
- Le goût de certaines épices dans les aliments cuits (anis vert, basilique, cresson d'eau, vinaigre, épices assorties, gingembre, ail, oignon, moutarde, thym, marjolaine, poivre noir, etc.) change et le goût de ces aliments devient très fort lorsqu'il sont conservés pendant longtemps.
- Par conséquent, vous devez ajouter un peu d'épices aux aliments congelés ou vous devez ajouter l'épice de votre choix après la décongélation.
- La durée de conservation des aliments est fonction de l'huile utilisée. Les huiles appropriées sont la margarine, la graisse de veau, l'huile d'olive et le beurre. Les huiles non appropriées sont l'huile d'arachide, et la graisse de porc.
- Les aliments sous forme liquide doivent être congelés dans des boîtes en plastique et les autres dans des sacs en plastique.

SECTION 4. NETTOYAGE ET ENTRETIEN

- Débranchez l'appareil avant de le nettoyer.
- Ne versez pas d'eau dans l'appareil pour le nettoyer.
- Les compartiments réfrigérateur et congélateur doivent être nettoyés régulièrement à l'aide d'une solution de bicarbonate de soude et d'eau tiède.
- Nettoyez les accessoires séparément avec de l'eau savonneuse. Ne les lavez pas au lave-vaisselle.
- N'utilisez pas de produits abrasifs ni de détergents. Après lavage, rincez à l'eau claire et séchez avec soin. Vous pouvez alors rebrancher l'appareil (vos mains doivent être sèches).

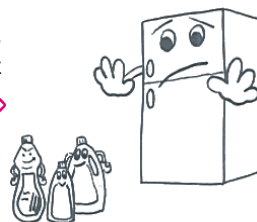
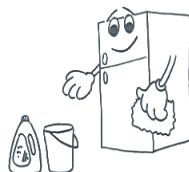
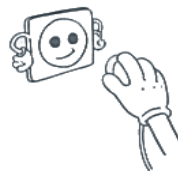

- Le condensateur doit être nettoyé à l'aide d'un balai au moins une fois par an, afin d'améliorer les performances de l'appareil et de réaliser des économies d'énergie.

LA PRISE DOIT ETRE DEBRANCHEE.

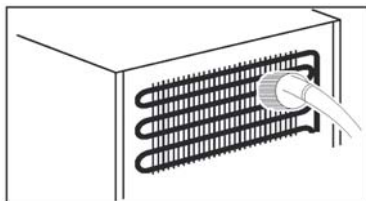

Dégivrage

- Le dégivrage s'effectue automatiquement lorsque l'appareil est en fonctionnement. L'eau de dégivrage est recueillie dans le bac d'évaporation et s'évapore automatiquement.

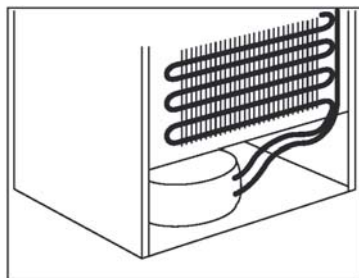

Remplacement de l'ampoule du réfrigérateur et du congélateur

1. Débranchez l'appareil.
2. Dévissez le couvercle de l'ampoule à l'aide d'un petit tournevis et retirez-le.(A)
3. Remplacez l'ampoule par une nouvelle ampoule d'une puissance maximale de 15 W.(B)
4. Remplacez le capot de la lampe et attendez 5 minutes avant de rebrancher l'appareil.(C)

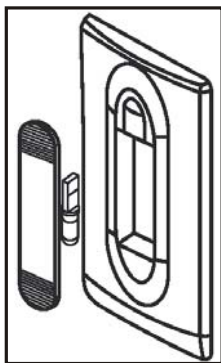

BOITIER/COUVERCLE
DE L'AMPOULE

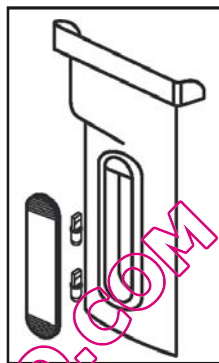

BOITIER/COUVERCLE
DE L'AMPOULE

SECTION 5. TRANSPORT ET DEPLACEMENT

Transport et déplacement de l'appareil

- Vous pouvez conserver le carton et le polystyrène d'emballage.
- Si vous devez transporter l'appareil, attachez-le avec un tissu large ou une corde solide. Les consignes écrites sur le carton ondulé doivent être appliquées lors du transport.
- Avant de transporter ou de déplacer l'appareil, tous les accessoires (clayettes, bac à légumes, etc.) doivent être enlevés ou fixés avec de l'adhésif pour éviter qu'ils ne bougent.



Changement du sens d'ouverture de la porte (Dans certains modèles)

Si vous devez modifier le sens d'ouverture de la porte, consultez le service après-vente.

SECTION 6. AVANT D'APPELER LE SERVICE APRES-VENTE

Le problème à l'origine d'un dysfonctionnement de votre réfrigérateur peut être mineur. Pour économiser du temps et de l'argent, procédez aux vérifications ci-dessous avant d'appeler un technicien.

Votre réfrigérateur ne fonctionne pas

Vérifiez :

- qu'il est branché,
- que l'interrupteur général de votre habitation n'est pas déconnecté,
- que le thermostat n'est pas positionné sur « 0 »,
- que la prise est adaptée. Pour ce faire, branchez un autre appareil sur la même prise.

Votre réfrigérateur ne fonctionne pas de façon optimale

Vérifiez :

- que vous ne l'avez pas surchargé,
- que les portes sont bien fermées,
- que le condensateur n'est pas couvert de poussière,
- que l'espace laissé derrière et sur les côtés de l'appareil est suffisant.

Votre appareil est bruyant :

La gaz de refroidissement qui circule dans le circuit de réfrigération peut parfois émettre un petit bruit même lorsque le compresseur ne fonctionne pas. Ne vous inquiétez pas, cela est tout à fait normal. Si vous entendez un bruit différent, vérifiez :

- que l'appareil est bien droit,
- que rien ne touche l'arrière,
- que le contenu de l'appareil ne vibre pas.

Si votre réfrigérateur ne refroidit pas suffisamment ;

- Votre réfrigérateur a été conçu de manière à fonctionner dans la plage de température ambiante dans les normes conformément à la classe du climat mentionnée dans l'étiquette de l'information. Le fonctionnement de l'appareil dans des environnements ayant des valeurs de température non conformes à celles spécifiées n'est pas recommandé pour une réfrigération efficace.

Classe Climatique	Température ambiante (°C)
T	Entre 16 et 43
ST	Entre 16 et 38
N	Entre 16 et 32
SN	Entre 10 et 32

Informations relatives à la conformité

- La classe tropicale est définie pour les températures environnementales comprises entre 16°C et 43°C conformément aux normes TS EN ISO 15502.
- L'appareil a été fabriqué en conformité avec les normes E N1 55 02, IE C6 03 35 -1 / IEC60335-2-24, 2004/108/EC.

Recommandations

- Si vous n'utilisez pas l'appareil pendant une longue période (par exemple pendant les vacances d'été) débranchez-le, nettoyez-le et laissez la porte ouverte pour éviter la formation de moisissures et de mauvaises odeurs.
- Pour arrêter complètement l'appareil, débranchez-le de la prise murale (pour le nettoyer ou lorsque vous laissez les portes ouvertes).

Quelques conseils pour économiser de l'énergie

- 1- Installez l'appareil dans une pièce humide, bien aérée, loin de la lumière directe du soleil et des sources de chaleur comme le radiateur, la cuisinière, etc.) Dans le cas contraire, utilisez une plaque d'isolation.
- 2- Laissez les aliments et les boissons chauds refroidir hors de l'appareil.
- 3- Pour geler les denrées congelées introduisez-les dans le compartiment réfrigérateur. La faible température des aliments congelés aidera à la réfrigération du compartiment réfrigérateur pendant la décongélation. Ce qui vous aide à économiser de l'énergie. Vous gaspillez de l'énergie lorsque vous mettez les denrées congelées hors du compartiment réfrigérateur.
- 4- Veillez à couvrir les boissons et les aliments avant de les introduire dans l'appareil. Si vous ne le faites pas, l'humidité de l'appareil augmente d'intensité. Par conséquent, le processus de réfrigération prend plus de temps. Bien plus, le fait de couvrir vos produits avant de les ranger dans l'appareil les met à l'abri des mauvaises odeurs.
- 5- Pendant l'introduction des aliments et des boissons dans l'appareil, laissez la porte ouverte la moins longtemps possible.
- 6- Veillez à ce que les couvercles de tous les compartiments de l'appareil restent fermés.
(bac à légumes, compartiment réfrigérateur, etc.).
- 7- Le joint de porte doit être propre et flexible. Remplacez les joints en cas d'usure.
- 8- De temps à autre, nettoyez la partie arrière de votre appareil à l'aide d'un aspirateur ou d'un pinceau pour éviter qu'il consomme plus d'énergie.

SECTION 7. ELEMENTS ET COMPARTIMENTS DE L'APPAREIL

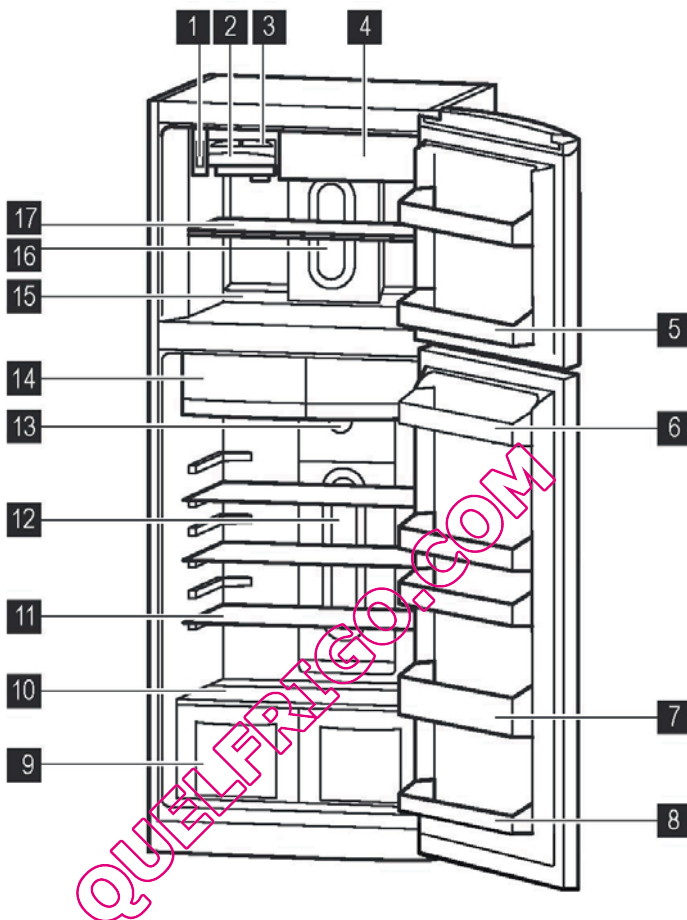

Cette présentation ne sert que de renseignement sur les parties de l'appareil, Celles-ci pourraient varier en fonction du modèle de l'appareil.

- | | |
|------------------------------------|------------------------------------|
| 1) THERMOSTAT CONGELATEUR | 10) COUVERCLE DU BAC A LEGUMES |
| 2) RESERVOIR A GLACONS | 11) ETAGERES DU REFRIGERATEUR |
| 3) BAC A GLACONS | 12) BOITIER/COUVERCLE DE L'AMPOULE |
| 4) COMPARTIMENT CONGELATION RAPIDE | 13) THERMOSTAT REFRIGERATEUR |
| 5) BACS DU CONGELATEUR | 14) COMPARTIMENT FRAICHEUR |
| 6) BAC SUPERIEUR | 15) COMPARTIMENT CONGELATEUR |
| 7) PORTE-BOUTEILLES | 16) BOITIER/COUVERCLE DE L'AMPOULE |
| 8) BAC INFERIEUR | 17) ETAGERE DU CONGELATEUR |
| 9) BAC A LEGUMES | |

Cet appareil porte le symbole du recyclage conformément à la Directive Européenne 2002/96/CE concernant les Déchets d'Équipements Électriques et Électroniques (DEEE ou WEEE). En procédant correctement à la mise au rebut de cet appareil, vous contribuerez à empêcher toute conséquence nuisible pour l'environnement et la santé de l'homme.



Le symbole  présent sur l'appareil ou sur la documentation qui l'accompagne indique que ce produit ne peut en aucun cas être traité comme déchet ménager. Il doit par conséquent être remis à un centre de collecte des déchets chargé du recyclage des équipements électriques et électroniques.

Pour la mise au rebut, respectez les normes relatives à l'élimination des déchets en vigueur dans le pays d'installation. Pour obtenir de plus amples détails au sujet du traitement, de la récupération et du recyclage de cet appareil, veuillez vous adresser au bureau compétent de votre commune, à la société de collecte des déchets ou directement à votre revendeur.

QUELFRIGO.COM

Indice

ANTES DE USAR EL ELECTRODOMESTICO	35
Instrucciones de seguridad	35
Recomendaciones	36
Instalación y encendido del electrodoméstico	37
Antes del Encendido	37
LAS DISTINTAS FUNCIONES Y POSIBILIDADES	38
Configuración del termostato	38
Accesorios	39
<i>Estante Mágico</i>	39
<i>Hacer cubitos de hielo</i>	39
<i>Estante de congelación rápida</i>	39
<i>Estantes de alta refrigeración</i>	40
<i>Compartimento y estante de frutas y verduras</i>	40
EXTRACCIÓN DEL CRISPER COVER	41
REINSERCIÓN DEL CRISPER COVER	42
DISPOSICIÓN DE LOS ALIMENTOS EN EL APARATO	43
Compartimento del refrigerador	43
Compartimento congelador	43
LIMPIEZA Y MANTENIMIENTO	45
Descongelación del compartimento frigorífico	45
Reemplazamiento de la bombilla del frigorífico	46
TRANSPORTE Y CAMBIO DE LA POSICION DE INSTALACION	46
Cambio de la dirección de apertura de la puerta	47
ANTES DE LLAMAR A SU SERVICIO POSTVENTA	47
PARTES DEL APARATO Y COMPARTIMENTOS	50
Consejos Para Ahorrar Energía	51

PARTE- 1. ANTES DE USAR EL ELECTRODOMESTICO

Instrucciones de seguridad

- El modelo, que contiene R600a (el refrigerante isobutano), gas natural que es muy ecológico pero también inflamable. Al transportar e instalar el aparato, deben tomarse precauciones para asegurarse de que ninguno de los componentes del circuito de refrigeración es dañado. En el caso de que se produzca daño, deben evitarse llamas al aire o fuentes de ignición, y ventilar la habitación en que se encuentra el aparato durante unos minutos.
- **Precaución:** Mantener las aberturas de ventilación del electrodoméstico, o de la estructura si está empotrado, libres de obstrucciones.
- No emplear instrumentos mecánicos u otros medios artificiales para acelerar el proceso de descongelación.
- No emplear aparatos eléctricos dentro de los compartimentos refrigerador y congelador del electrodoméstico.
- Si este electrodoméstico reemplaza otro más antiguo con cerrojo: romper o retirar el cerrojo como medida de seguridad antes de almacenarlo, para evitar que los niños, jugando, se encierran dentro accidentalmente.
- Los refrigeradores y congeladores antiguos contienen gases de aislamiento y refrigeración, los cuales han de ser eliminados apropiadamente. Confíe la eliminación de un aparato antiguo a la autoridad competente en tratamiento de residuos y contacte con la autoridad local o su distribuidor si tiene dudas. Por favor, asegúrese de que la tubería de trabajo de su refrigerador no resulta dañada antes de ser recogida por el servicio correspondiente de tratamiento de residuos.

Nota importante:

Por favor, lea este folleto antes de instalar y encender este electrodoméstico. El fabricante no asume ninguna responsabilidad por una instalación o uso incorrectos, como se describe en este folleto.

Información sobre Conformidad

- De acuerdo a las normas EN ISO 15502, el tipo Tropical se define para aquellas temperaturas ambiente de entre 16°C y 43°C.
- El aparato está diseñado para cumplir con las normas EN 15502, IEC60335-1/IEC60335-2-24, y 2004/108/EC.

Recomendaciones

Advertencia: No utilice dispositivos mecánicos u otros medios artificiales para acelerar el proceso de descongelación. No utilice aparatos eléctricos en el compartimento de alimentos del frigorífico. Mantenga despejadas las aberturas de ventilación del frigorífico. Evite dañar el circuito de refrigeración del frigorífico.

- No utilizar con transformadores, ladrones o derivaciones, pueden causar sobrecalentamiento o arder.
- No conectar a cables de suministro viejos o dañados.
- No retorcer y doblar los cables.



- No permita que los niños jueguen con el electrodoméstico. Los niños no deben NUNCA sentarse en los cajones/esteras o colgarse de la puerta.
- No emplear objetos de metal afilados para retirar el hielo del compartimento congelador; podrían perforar el circuito refrigerador y causar daño irreparable al aparato. Utilice el rascador de plástico proporcionado.
- No conectar el suministro de energía con las manos húmedas.
- No colocar recipientes (botellas de vidrio o recipientes de metal) llenos de líquido en el congelador, especialmente líquidos gaseosos, puesto que pueden hacer reventar el recipiente durante la congelación.
- Las botellas que contengan un elevado porcentaje de alcohol deben estar bien cerradas y colocadas verticalmente en el refrigerador.
- No tocar las superficies de refrigeración especialmente con las manos húmedas pues podría quemarse o hacerse daño.
- No comer hielo que acaba de ser rascado del congelador.
- Este aparato no está diseñado para que lo usen niños o personas con sus capacidades físicas, sensoriales o mentales reducidas, o bien que carezcan de experiencia y conocimientos, a menos que sea bajo supervisión de una persona responsable de su seguridad o que esta persona les haya dado instrucciones acerca de su uso. Se debe vigilar a los niños para asegurarse de que no jueguen con el electrodoméstico.
- Si el cable de alimentación sufriera daños, deberá solicitar su sustitución al fabricante, o bien a un técnico de mantenimiento o persona autorizada.



Instalación y encendido del electrodoméstico

- Antes de enchufar a la corriente, asegúrese de que el voltaje de la placa se corresponde con el del suministro de energía de su casa.
- Este electrodoméstico funciona a 220-240V y 50Hz.
- Puede obtener ayuda del servicio para instalar y encender el electrodoméstico.
- Si la toma de corriente no coincide con el enchufe del refrigerador, reemplace el enchufe con uno adecuado (de al menos 16A).
- Conecte el enchufe a una toma de corriente con una toma de tierra adecuada. Si no fuera así, sugerimos que se ponga en contacto con un electricista para solucionarlo.
- **El fabricante no es responsable por la ausencia de conexión a una toma de tierra tal y como se describe en este folleto.**
- No colocar el electrodoméstico bajo luz solar directa.
- No utilizar al aire libre y no exponer a la lluvia.
- Colocar el refrigerador lejos de fuentes de calor y en una posición bien ventilada. El refrigerador debe estar al menos a 50 cm de radiadores, estufas de gas o carbón, y al menos a 5 cm de estufas eléctricas.
- Mantener el techo libre al menos en 15 cm.
- No colocar objetos pesados o muchos objetos sobre el aparato.
- Si el aparato está instalado junto a otro refrigerador o congelador, mantener una distancia mínima de 2 cm para evitar condensación.
- El aparato debe estar asentado y horizontal sobre el suelo. Utilice los dos pies regulables al frente para compensar las irregularidades del suelo.
- Para asegurar la circulación del aire debe haber espacio abierto bajo el aparato. No coloque una alfombra, etc., debajo.
- El exterior del electrodoméstico y los accesorios internos deben ser limpiados con una mezcla de agua y jabón líquido; el interior del aparato, con bicarbonato sódico disuelto en agua templada. Tras el secado, reemplazar todos los accesorios.

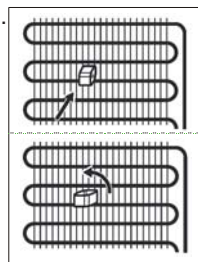

Antes del Encendido

- Espere 3 horas antes de enchufar el aparato a la corriente para asegurar un funcionamiento adecuado.
- Puede haber olor la primera vez que encienda el aparato. Desaparecerá una vez éste empiece a enfriarse.

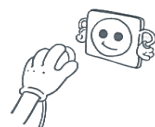

PARTE- 2. LAS DISTINTAS FUNCIONES Y POSIBILIDADES

Configuración del termostato

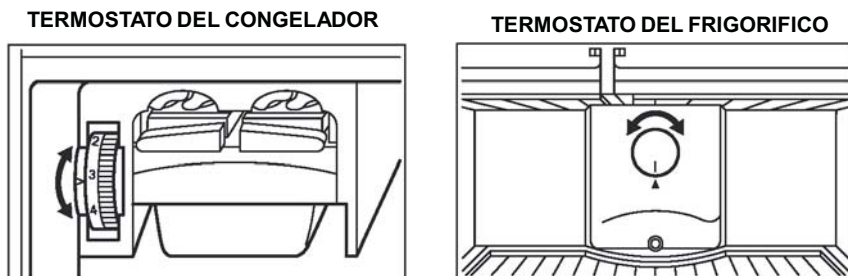

El termostato del congelador y frigorífico regula automáticamente la temperatura interna de los compartimentos. Al girar el mando de la posición 1 a la 5, pueden obtenerse temperaturas más bajas. En estaciones frías, puede seleccionar posiciones más bajas para ahorrar consumo de energía.

Posiciones del Termostato del Congelador:

- 1 – 2 : Para almacenamiento de comida a corto plazo en el compartimento congelador, puede situar el mando entre las posiciones mínima y media.
- 3 – 4 : Para almacenamiento de comida a largo plazo en el compartimento congelador, puede situar el mando en la posición media.
- 5 : Para congelar alimentos frescos. El electrodoméstico funcionará durante más tiempo. Así que tras obtener el frío deseado vuelva a situar el mando en la posición anterior.

Posiciones del Termostato del Frigorífico;

- 1 – 2 : Para condiciones menos frías.
 - 3 – 4 : Para condiciones normales.
 - 5 : Para condiciones más frías.
- **Atención;** la temperatura ambiente, la temperatura de los alimentos recién almacenados, y la frecuencia con que se abre la puerta, afectan a la temperatura dentro del frigorífico y congelador. Si se requiere, cambie la posición de temperatura.
 - Cuando encienda el aparato por primera vez, para una refrigeración adecuada, el aparato debe funcionar durante 24 horas de manera continua hasta que se enfríe a la temperatura adecuada.
 - Durante ese tiempo no abra la puerta a menudo ni coloque muchos alimentos en el aparato.
 - Si la unidad está apagada o desenchufada, debe esperar al menos 5 minutos antes de encenderla o enchufarla de nuevo para no dañar el compresor.

Accesorios

Estante Mágico

(En algunos modelos)



Figura 1



Figura 2

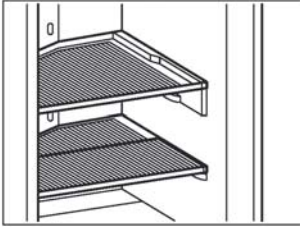

Figura 3

El Estante Mágico, que está en la cubierta del compartimento de verduras y frutas, ha sido diseñado para proporcionarle mayor espacio y comodidad para colocar alimento en el aparato. Este estante es móvil, para adaptarlo a recipientes más o menos grandes en la cubierta del compartimento.

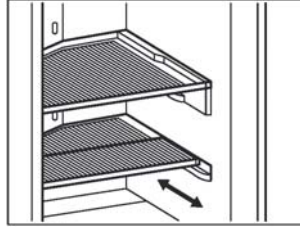
Hacer cubitos de hielo

- Retire la bandeja del hielo.
- Llene con agua hasta la línea de nivel.
- Coloque la bandeja en su posición original.
- Cuando los cubitos se formen, gire la palanca para que caigan en la caja del hielo.
- No llene la caja del hielo con agua para hacer hielo. Puede romperse.

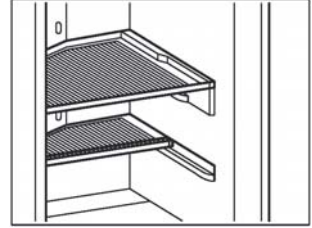

Estante de congelación rápida

- Use el estante de congelación rápida para congelar alimentos cocinados en casa (o frescos que quieren congelarse) más rápidamente por el mayor poder congelador de este compartimento.
- Para abrir el estante tire de la cubierta hacia arriba, y deslízela en el estante. Puede cerrarlo del mismo modo.
- **Atención;** asegúrese de que la cubierta del compartimento está cerrada antes de cerrar el congelador o no podrá usar su mayor poder de congelación.

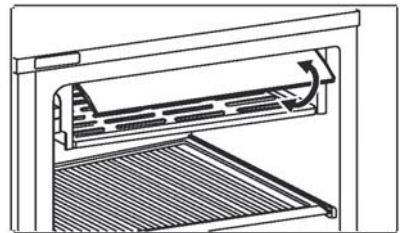

Estantes de alta refrigeración

Manteniendo alimentos en estos compartimentos en vez del congelador o el frigorífico permite que mantengan el sabor y la frescura durante más tiempo, preservando su apariencia fresca. Cuando la bandeja de alta refrigeración se ensucie, retírela y lávela con agua.

(El agua se congela a 0°C, pero alimentos con agua o sal se congelan a una temperatura más baja)

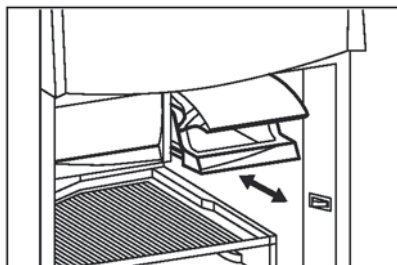

Normalmente, la gente usa este compartimento para pescado crudo, ligeramente aliñado, arroz, etc...

No ponga alimentos que quiere congelar o bandejas de hielo para hacer hielo.

Compartimento y estante de frutas y verduras (En algunos modelos)

El compartimento de frutas/verduras absorbe y descompone el gas etileno (*) emitido por ellas con un "FILTRO" en el estante, manteniendo las frutas y verduras frescas. El filtro también elimina olores desagradables dentro del compartimento, y controla el exceso de agua liberada por las verduras, manteniendo un entorno de alta humedad dentro del compartimento. Cuando el estante esté sucio, retire el filtro quitando la cubierta del filtro y lave la cubierta con agua.

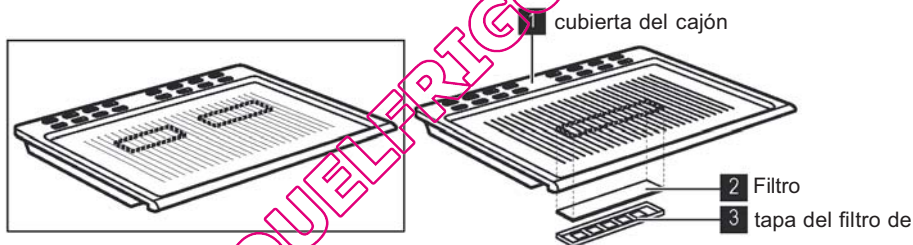

! No lave el "Filtro de control de humedad" con agua.

(*)NOTA; El Etileno es un gas, producido por frutas y vegetales, que acelera la descomposición. Por ejemplo, las espinacas y el brécol se vuelven amarillos rápidamente cuando el etileno es abundante.

Primer Paso: Extraer los crispers.

- Es fácil tirar para sacar el crisper porque el crisper tiene ruedecillas.
- Tire del crisper sacándolo tanto como sea posible y tire de la parte frontal hacia arriba y afuera.

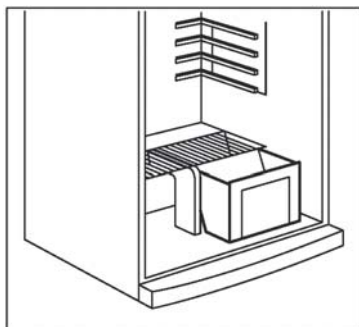
**Segundo Paso: Sacar el Centro Separador de los Crispers de entre los crispers.**

- Incline el Separador hacia la izquierda desde el fondo de la separación.
- Extraiga el Separador del crisper.

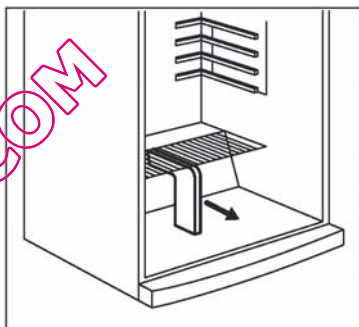
**Tercer Paso: Extraiga el Crisper Cover.**

- Tire del crisper cover hasta que las lengüetas de la tapa lleguen a las cavidades (a derecha e izquierda) del armario.
- Cuando las lengüetas lleguen dentro de las cavidades tire hacia arriba y saque el crisper cover.

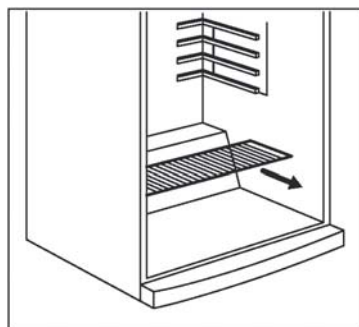

Primer Paso: Colocar el crisper cover

- Ponga el crisper cover en su lugar haciendo coincidir las lengüetas y las cavidades del armario.
- Entonces empuje el crisper cover hacia delante hasta que encaje en su lugar.

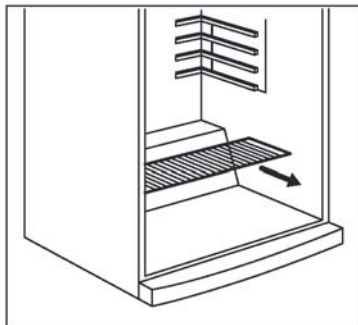

Segundo Paso: Colocar el Centro Separador de los Crispers

- Coloque el Separador en sus cavidades ubicadas en el fondo del armario y en la pared del alojamiento del crisper tal como se indica en la figura.

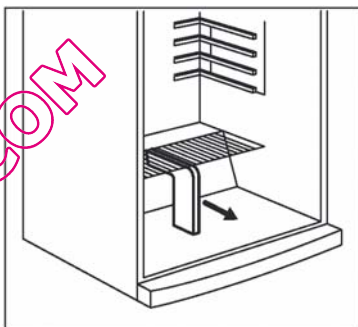

Tercer paso: Colocar los crispers

- Ponga el crisper sobre sus ruedecillas en su lugar.
- Empuje hacia adelante.

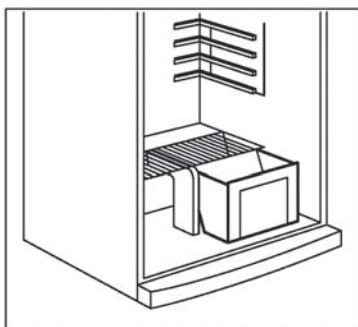

PARTE- 3. DISPOSICIÓN DE LOS ALIMENTOS EN EL APARATO

Compartimento del refrigerador

- Establecer el compartimento del refrigerador en el gráfico de barras 2-3, esto será suficiente para obtener condiciones normales.
- Para reducir el grado de humedad y el consiguiente aumento de la formación de escarcha, nunca deposite en el interior del frigorífico líquidos contenidos en recipientes que no estén cerrados.
- No introduzca nunca comida caliente en el refrigerador. La comida caliente debería dejarse enfriar a temperatura ambiente y colocarse dentro del frigorífico de forma que se garantice una adecuada circulación de aire en el interior del compartimento.
- Prepare la carne y el pescado limpio, en envases o envuelto en plástico, que vaya a consumir en las siguientes 24-48 horas.
- Puede colocar las frutas y verduras en el cajón correspondiente, sin necesidad de empaquetarlas.

Nota: Las patatas, cebollas y ajo no deben guardarse en el frigorífico. La carne nunca debe congelarse después de haberse descongelado si no ha sido cocinada.

Compartimento congelador

- Establecer el compartimento del refrigerador en el gráfico de barras 2-3, esto será suficiente para obtener condiciones normales.
- La función del compartimento congelador consiste en almacenar alimentos congelados o ultra-congelados durante largos períodos de tiempo, además de hacer cubitos de hielo.
- No ponga a congelar alimentos frescos o calientes en los estantes de la puerta del congelador. Utilice dichos estantes únicamente para almacenar alimentos ya congelados.
- No coloque alimentos frescos o calientes al lado de alimentos ya congelados, pues éstos podrían descongelarse.
- Utilice el estante de congelación rápida para congelar alimentos cocinados por usted y otros alimentos que se desee congelar con mayor rapidez gracias al mayor poder de congelación de dicho estante.
- Cuando congele alimentos frescos (como carne o pescado), divídalos en paquetes que contengan la cantidad que vaya a consumir cada vez.
- Mientras congela alimentos frescos, la cantidad máxima de alimentos frescos (en kg) que se pueden congelar en 24 horas se encuentra detallada en la etiqueta del dispositivo.
- Para un desempeño óptimo del dispositivo y para alcanzar la capacidad máxima de congelamiento, gire la perilla del termostato del congelador a la posición máxima de 24 horas antes de colocar alimentos frescos en el congelador.
- Una vez colocados los alimentos frescos en el congelador, 24 horas en la posición máxima es por lo general suficiente. Transcurridas 24 horas no es necesario establecer la perilla del termostato del congelador en la posición máxima.
- Atención; a fin de ahorrar energía cuando congele pequeñas cantidades de alimento, no es necesario colocar la perilla del termostato del congelador en la posición máxima

- **Para almacenar alimentos congelados** se recomienda seguir siempre estrictamente las instrucciones que aparecen en los envases de los alimentos congelados y, en caso de no disponer de esta información, se recomienda no conservar nunca los alimentos por períodos superiores a los 3 meses a partir de la fecha de compra.
- **Cuando compre alimentos congelados** asegúrese de que dichos alimentos han sido congelados a la temperatura adecuada y de que el envoltorio está intacto.
- Se recomienda transportar los alimentos congelados en recipientes adecuados para mantener su calidad, además de depositarlos en el congelador a la mayor brevedad posible.
- Si un paquete que contiene alimentos congelados muestra signos de humedad y presenta un aspecto anormalmente hinchado, es probable que haya sido previamente almacenado a una temperatura inadecuada y que el contenido del paquete se haya deteriorado.
- **El período de conservación de los alimentos congelados** depende de la temperatura ambiente, de la posición del mando del termostato, de la regularidad con que se abra la puerta del frigorífico, del tipo de alimento y del tiempo necesario para transportar el producto desde la tienda hasta su domicilio. Siga siempre las instrucciones del envase del producto y no rebase nunca el período máximo de conservación indicado.
- La comida congelada debe ser cocinada igual que la carne fresca una vez que se haya descongelado. Si la carne no se cocina después de descongelarse, nunca debe volverse a congelar.
- No debe congelarse con la cáscara. La clara y la yema del huevo deben congelarse por separado o luego de haber sido bien batidas.
- El gusto de algunas especias que se encuentran en platos cocinados (anís, albahaca, berros, vinagre, especias surtidas, jengibre, ajo, cebolla, mostaza, tomillo, mejorana, pimienta negra, embutidos, etc.) cambia y puede tomar un gusto fuerte. Por lo tanto, a la comida congelada hay que agregarle solamente una pequeña cantidad de especias o la especia desecada debe agregarse después de que la comida se haya descongelado.
- El período de almacenamiento de la comida depende de la grasa utilizada. Grasas adecuadas son margarina, manteca de ternera, aceite de oliva y mantequilla, y las grasas no adecuadas son manteca de cacahuete y manteca de cerdo.
- Los platos en forma líquida deben congelarse en envases de plástico y los demás alimentos deben congelarse en papel de plástico o bolsitas.

PARTE- 4. LIMPIEZA Y MANTENIMIENTO

- Desconecte el aparato de la corriente antes de limpiarlo.
- No limpie el electrodoméstico derramando agua sobre él.
- El compartimento frigorífico y congelador deben ser limpiados periódicamente usando una disolución de bicarbonato sódico en agua templada.
- Limpie los accesorios separadamente con agua y jabón. No los lave en la lavadora.
- No use productos abrasivos, detergentes o jabones. Una vez limpiado, aclare con agua limpia y seque cuidadosamente. Cuando las operaciones de limpieza han finalizado, enchufe de nuevo el aparato con las manos secas.
- Debe limpiar el condensador (parte posterior del aparato) con un cepillo una vez al año para ahorrar energía y aumentar la eficiencia.

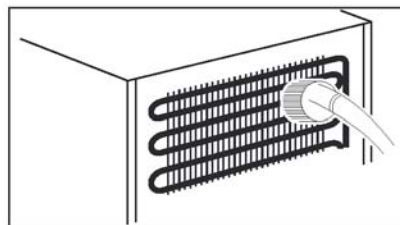
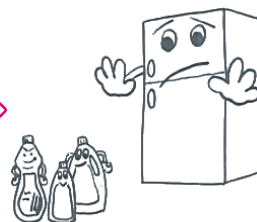
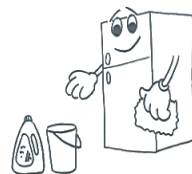
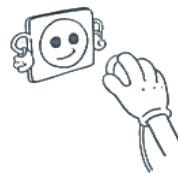

LACORRIENTE DEBE ESTAR DESCONECTADA.

Descongelación del compartimento frigorífico

- La descongelación se produce de forma automática en el compartimento frigorífico durante el funcionamiento; el agua descongelada obtenida por la bandeja de evaporación se evapora automáticamente.

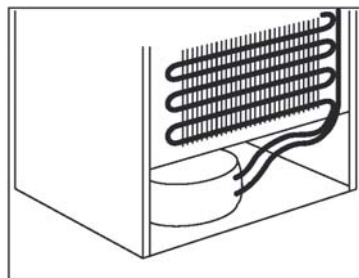

Reemplazamiento de la bombilla del frigorífico

1. Desenchufe el aparato de la corriente,
2. Retire la cubierta de la luz del frigorífico con un destornillador pequeño y retire la cubierta. (A)
3. Cambie la bombilla actual con una nueva de no más de 15 W.(B)
4. Coloque la cubierta de la bombilla, y tras esperar 5 minutos encienda el aparato (C).

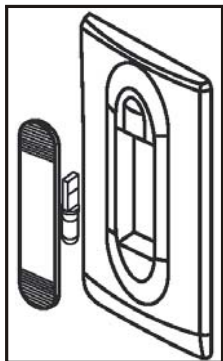

congelador de la lámpara

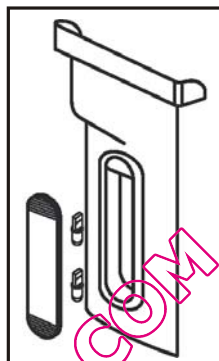

refrigerador de la lámpara

PARTE- 5. TRANSPORTE Y CAMBIO DE LA POSICION DE INSTALACION

Transporte y Cambio de la Posición de Instalación

- Los paquetes y paneles originales de espuma de poliestireno pueden ser ocultados si se requiere.
- Al transportar el electrodoméstico, debe ser atado con una cinta ancha o cuerda resistente. Las reglas escritas en la caja de cartón ondulado deben seguirse durante el transporte.
- Antes de transportarlo o cambiar la posición de instalación, todos los objetos móviles (p.ej., estantes, cajones) deben ser retirados o fijados con cinta o cuerda.



Cambio de la dirección de apertura de la puerta (En algunos modelos)

En el caso de que necesite cambiar la dirección de apertura de la puerta, por favor consulte su servicio post-venta local.

PARTE- 6. ANTES DE LLAMAR A SU SERVICIO POSTVENTA

Si su frigorífico no funciona:

- ¿Hay un corte en el suministro eléctrico?
- ¿Está el enchufe conectado correctamente a la toma eléctrica?
- ¿Ha saltado el fusible al que está conectado el enchufe, o el fusible principal?
- ¿Hay algún defecto en la toma eléctrica? Para comprobar esto, intente enchufar el frigorífico en un enchufe que usted sabe seguro que funciona.

Si su frigorífico no enfría lo suficiente:

- ¿Está el termostato puesto en la posición '1'?
- ¿Se están abriendo las puertas del frigorífico muy frecuentemente y permanecen abiertas largo tiempo?
- ¿Se cierran herméticamente las puertas del refrigerador?
- ¿Se han colocado recipientes o platos dentro del frigorífico, que estén en contacto con la pared posterior de modo que impidan la circulación del aire?
- ¿Está el frigorífico extremadamente lleno?
- ¿Hay suficiente espacio entre su frigorífico y las paredes de atrás y los costados?

Si la comida en los compartimentos Refrigerador/Congelador está más fría de lo necesario;

- ¿Se ha ajustado la temperatura del modo adecuado? (¿Están los termostatos puestos en la posición '5'?)
- ¿Hay demasiada comida recién metida en el compartimento congelador?

Si la hay, el compresor deberá trabajar más tiempo para congelarla; por lo tanto puede ser posible que este enfriando la comida del compartimento refrigerador más de lo necesario.

Si su frigorífico está haciendo ruido:

El compresor debe intervenir periódicamente para asegurar que se mantiene el nivel de frío establecido. Los ruidos que se pueden oír en el frigorífico en estos momentos son normales y requeridos para el funcionamiento.

Una vez que se haya alcanzado el nivel de frío requerido, los ruidos deberán disminuir automáticamente. Si todavía hay ruido:

- ¿Está el aparato bien equilibrado? ¿Se han ajustado las patas?
- ¿Hay algo detrás de su aparato?
- ¿Están temblando los estantes o los platos sobre los estantes del aparato? Si esto está sucediendo, reorganice los estantes y/o platos.
- ¿Están temblando los productos introducidos dentro del aparato?

Ruidos normales

Crujidos (de hielo):

- Esto se escucha durante el proceso automático de descongelado.
- Una vez que el aparato se ha enfriado o calentado (dilataciones en el material del aparato)

Crujido breve

- Se escucha cuando el termostato enciende y apaga el compresor.

Ruido del compresor

- Es el ruido normal del motor. Este ruido indica que el compresor está funcionando normalmente.
- Cuando el compresor empieza a funcionar, puede hacer un poco más de ruido durante un corto plazo de tiempo.

Ruidos de burbujeo y borboteo:

- Este ruido se emite con el paso del fluido refrigerante por las tuberías dentro del sistema.

Sonido de agua fluyendo:

- Este es el sonido normal del agua fluyendo dentro del contenedor vaporizador durante el proceso de descongelado. Este sonido puede escucharse durante el proceso de descongelado realizado en el aparato.

Sonido de viento:

- Es el ruido normal del ventilador. Este sonido se puede escuchar por la circulación del aire en los frigoríficos No Frost con el funcionamiento normal del sistema.

Si los bordes del armario frigorífico están calientes donde tocan con la goma que sella la puerta:

- Especialmente en los meses de verano (en climas cálidos), puede producirse un calentamiento en las superficies que están en contacto con la goma del frigorífico, lo cual es normal.

Si hay humedad en las partes internas de su frigorífico:

- ¿Está la comida correctamente envasada? ¿Han sido bien secados los recipientes antes de ser introducidos en el frigorífico?
- ¿Se abren las puertas del refrigerador con mucha frecuencia? Al abrirse la puerta, la humedad del aire de la habitación entra en el frigorífico. Especialmente cuando el índice de humedad en la habitación es demasiado alto, cuanto más frecuentemente se abra la puerta, tanto más rápida será la humidificación.
- Es normal que se formen gotas de agua en la pared posterior después del proceso automático de descongelado (en modelos estáticos).

Si las puertas no se abren y cierran correctamente:

- ¿Están los paquetes de comida impidiendo que se cierren las puertas?
- ¿Están correctamente colocados los compartimentos de la puerta, los estantes y cajones?

- ¿Son defectuosas las gomas que sellan de la puerta, o se han desgarrado?
- ¿Está su refrigerador colocado sobre una superficie llana?

Si su frigorífico no enfría lo suficiente

- Su frigorífico ha sido diseñado para operar en las escalas de temperatura ambiente especificadas en los estándares de acuerdo al tipo de clima mencionado en la etiqueta de información. No se recomienda el uso del frigorífico para un enfriamiento eficiente en entornos con valores de temperaturas no acordes con las temperaturas especificadas.

<i>Tipo de Clima</i>	<i>Temperatura Ambiente (°C)</i>
T	Entre 16°C y 43°C
ST	Entre 16°C y 38°C
N	Entre 16°C y 32°C
SN	Entre 10°C y 32°C

Información sobre Conformidad

- De acuerdo a las normas EN ISO 15502, el tipo Tropical se define para aquellas temperaturas ambiente de entre 16°C y 43°C.
- El aparato está diseñado para cumplir con las normas EN 15502, IEC60335-1/IEC60335-2-24, y 2004/108/EC.

NOTAS IMPORTANTES:

- En caso de un corte eléctrico o desconexiones y conexiones del enchufe, el elemento termal protector del compresor será expulsado porque la presión del gas en el sistema refrigerante de su frigorífico aún no ha sido equilibrada. 4-5 minutos más tarde, su frigorífico empezará a funcionar: no hay nada de qué preocuparse.
- Si usted no va a usar su frigorífico durante largo tiempo (por ejemplo durante las vacaciones de verano) por favor desconecte el enchufe de la toma eléctrica. Limpie su frigorífico como se indica en la Parte 4 y deje la puerta abierta para evitar que se formen humedades u hongos.
- Si todavía hay problemas con su frigorífico a pesar de que usted ha cumplido con los requerimientos indicados en todas estas advertencias, por favor consulte con el Servicio Autorizado más cercano a usted.
- El ciclo de vida determinado y proclamado por el Ministerio de Industria (el período de disponer de piezas de repuesto para que el aparato pueda cumplir con sus funciones) es de 10 años.

PARTE- 7. PARTES DEL APARATO Y COMPARTIMENTOS

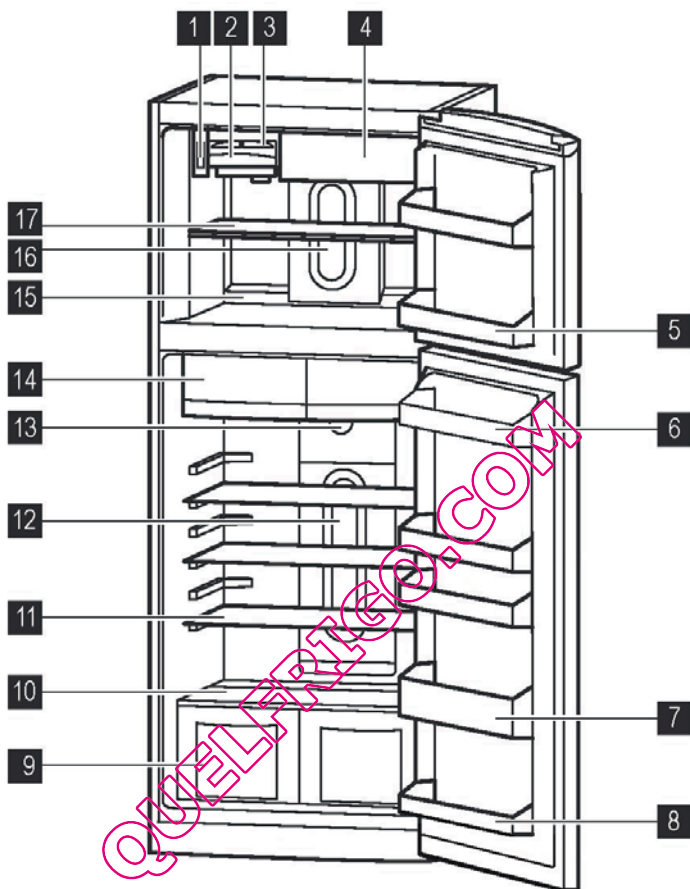

Esta presentación sólo tiene carácter informativo acerca de los componentes del aparato.
Los componentes pueden variar en función del modelo del aparato.

- | | |
|---------------------------------------|---|
| 1) Caja del termostato del congelador | 10) Cubierta del compartimento de verdura/fruta |
| 2) Caja de hielo | 11) Estantes del frigorífico |
| 3) Bandeja del hielo | 12) Caja/cubierta de la luz del frigorífico |
| 4) Estante de congelación rápida | 13) Caja del termostato del frigorífico |
| 5) Estante del congelador | 14) Estantes de refrigeración rápida |
| 6) Estante superior | 15) Compartimento congelador |
| 7) Estante de botellas | 16) Caja/cubierta de la luz del congelador |
| 8) Estante inferior | 17) Estante del congelador |
| 9) Compartimento de verdura/fruta | |

Consejos Para Ahorrar Energía

- 1 - Coloque el aparato en una habitación fresca y bien ventilada, pero sin exponerlo directamente a la luz solar ni dejarlo cerca de fuentes de calor (como por ejemplo radiadores, fogones y otros). En el caso contrario, utilice una placa aislante.
- 2 - Deje que los alimentos y las bebidas calientes se enfríen fuera del aparato.
- 3 - Cuando vaya a descongelar cualquier alimento congelado, hágalo colocándolo en el compartimento del frigorífico. La baja temperatura de los alimentos congelados ayudará a enfriar el compartimento del refrigerador mientras se estén descongelando. Siendo así, el frigorífico trabajará menos para enfriarse y por lo tanto se ahorrará energía. Si los alimentos congelados se descongelasen fuera del frigorífico, se desperdiciaría esta energía.
- 4 - Cuando coloque bebidas y bandejas con líquidos en el frigorífico deberá taparlos. De lo contrario aumentaría la humedad en el interior del mismo. Por lo tanto el frigorífico alargará su tiempo de funcionamiento. Además, al tapar las bebidas y bandejas con líquidos se conservan sus aromas y sabores.
- 5 - Al colocar los alimentos y bebidas, debe abrirse la puerta durante el menor tiempo posible.
- 6 - Mantenga cerradas las tapas de cualquier compartimento que tenga una temperatura diferente dentro del frigorífico (como por ejemplo cajones para verduras, huevos o quesos, el refrigerador y otros)
- 7 - La junta de goma de la puerta debe estar limpia y mantenerse flexible. Cámbiela si estuviera desgastada.
- 8 - De vez en cuando se debe limpiar la parte posterior del aparato con un aspirador o una brocha para evitar un incremento del consumo energético.



Este aparato está diseñado y fabricado con materiales y componentes de alta calidad, que pueden ser reciclados y reutilizados.

Este símbolo significa que el equipo eléctrico y electrónico, al final de su ciclo de vida, no se debe desechar con el resto de residuos domésticos.

Por favor, deposite su viejo electro domestico en el punto de recogida de residuos o contacte con su administración local.

En la Unión Europea existen sistemas de recogida específicos para residuos de aparatos eléctricos y electrónicos.

Por favor, ayúdenos a conservar el medio ambiente!

Índice

ANTES DE USAR O FRIGORÍFICO	53
Instruções De Segurança	53
Recomendações	54
Instalação e Ligação eléctrica	55
Antes de Por o Aparelho a Funcionar	55
AS MÚLTIPLAS FUNÇÕES E POSSIBILIDADES	56
Funcionamento do Termostato	56
Acessórios	57
<i>Bandeja Mágica</i>	57
<i>Fazer Cubos de Gelo</i>	57
<i>Estante de Congelação Rápida</i>	57
<i>Bandejas de Frio</i>	58
<i>Estantes Encurvadas</i>	58
REMOVER AS GAVETAS DE SEGURANÇA	59
COLOCAR AS GAVETAS PE SEGURANÇA	60
ORGANIZAR OS ALIMENTOS NO ELECTRODOMÉSTICO	61
Compartmento do frigorífico	61
Compartmento do congelador	62
LIMPEZA E MANUTENÇÃO	66
Descongelação	67
Mudança da lâmpada de iluminação interior	67
TRANSPORTE E MUDANÇA DA POSIÇÃO DE INSTALAÇÃO	68
Mudança do Sentido das Portas	68
ANTES DE CONTACTAR O SERVIÇO DE ASSISTÊNCIA TÉCNICA	68
Conselhos para poupar energia	70
DESCRIÇÃO GERAL DO APARELHO	71

PARTE- 1. ANTES DE USAR O FRIGORÍFICO

Instruções De Segurança

- Este modelo, que contém R600a (o isobutane do refrigerador), gás natural que é muito amigo do ambiente, mas ao mesmo tempo, muito combustível. Quando transporte e instale a unidade, terá de ter cuidado e assegurar-se que nenhum dos componentes do circuito de refrigeração é afectado. No caso de danos, evitar lume directo ou fontes de ignição e ventilar a área onde sera colocada a unidade por alguns minutos.
- **Atenção:** Mantenha as aberturas de ventilação desobstruídas..
- Não utilize dispositivos mecânicos, nem outras formas artificiais para acelerar o processo de descongelação.
- Não utilize dispositivos eléctricos no compartimento do frigorífico.
- Se este dispositivo for para substituir um frigorífico antigo com fechadura, parta ou remova a fechadura antes de colocá-lo, para proteger as crianças que ao brincar podem fechar-se a si próprias dentro.
- Os velhos frigoríficos contêm gases de isolamento e refrigeração, que devem ser correctamente removidos. Quando se desfizer do seu antigo aparelho, entre em contacto com o serviço de recolha de sucata da sua área ou com o seu representante se tiver questões. Assegure-se que as tuberias do seu antigo frigorífico não se vão romper quando forem recolhidas pelos serviços de limpeza.

Nota importante:

Leia este livro antes de ligar o aparelho. O fabricante não assumirá a responsabilidade no caso de uma incorrecta instalação e utilização diferente àquela exposta neste livro.

Informação de conformidade

- A classe tropical é definida para temperaturas ambientes ente 16°C e 43°C De acordo com as normas TS EN 15502.
- O dispositivo foi concebido de acordo com as normas E N1 55 02 , IE C6 03 35 -1 / IEC60335-2-24, 2004/108/EC.

Recomendações

Aviso: Não use dispositivos mecânicos ou outros meios artificiais para acelerar o processo de descongelação. Não use aparelhos eléctricos na gaveta de alimentos do equipamento. Mantenha os orifícios de ventilação do equipamento desobstruídos. Não danifique o circuito de refrigeração do frigorífico.

- Não utilize adaptadores ou tomadas os quais podem provocar sobreaquecimento ou queimar.
- Não utilize cabos eléctricos usados e deformados.
- Não entrelace nem dobre os cabos.



- Não permita que as crianças brinquem com o aparelho. Mantenha as Crianças longe da porta do frigorífico.
- Não ligue o aparelho com as mãos molhadas.
- Não introduza líquidos voláteis, inflamáveis dentro do congelador, sobretudo bebidas gasosas, uma vez que podem provocar uma explosão.
- As garrafas que contenham uma grande percentagem de álcool, devem estar bem fechadas e devem ser colocadas na posição vertical, dentro do congelador.
- Não tocar, especialmente com as mãos molhadas, na parede refrigeradora, sob o risco de se queimar ou magoar.
- Não coma os gelados recém saídos do congelador.
- O equipamento não se destina à utilização por pessoas (incluindo crianças) com capacidades físicas, sensoriais ou mentais reduzidas ou sem experiência e conhecimento, a não ser que sejam supervisionadas ou instruídas sobre a utilização do equipamento por uma pessoa responsável pela sua segurança. As crianças devem ser supervisionadas para garantir que não brinquem com o equipamento.
- Se o cabo de alimentação se danificar, deverá ser substituído pelo fabricante ou por uma pessoa qualificada.



Instalação e Ligação eléctrica

- Este aparelho deve ser ligado a uma tensão de 220-240V e 50 Hz.
- Pode solicitar ajuda ao nosso fornecedor para a instalação.
- Certifique-se, antes de efectuar a instalação, que a voltagem da sua casa corresponde à indicada para o aparelho.
- Se a tomada não combina com a ficha do frigorífico, substitua-a por uma adequada (até 16 A)
- Utilize uma tomada provida de ponto de terra. No caso da tomada onde quer ligar o aparelho não ter o ponto de terra, consulte com um electricista.
- **O Fabricante declina qualquer responsabilidade no caso de não se seguirem as recomendações eléctricas indicadas neste ponto do Manual.**
- Não expor o aparelho ao sol directo.
- Não utilizar em espaços ao ar livre e não deve ser exposto à chuva.
- Coloque o frigorífico num lugar seco e arejado e não o coloque perto de uma fonte de calor. Deve situar-se, como mínimo, a 50 cm dos aquecedores a gás ou estufas de carvão e a 5 cm das estufas eléctricas.
- Mantenha a parte de cima do frigorífico livre até 15 cm.
- Não coloque objectos pesados nem grandes quantidades sobre o aparelho.
- Se o aparelho está instalado próximo de outro frigorífico ou congelador mantenha um mínimo de separação de 2 cm para prevenir a condensação.
- O aparelho deve ficar bem apoiado no solo e bem nivelado. Utilize os dois rolos que se encontram na parte posterior da base para compensar o desnível.
- Para obter uma boa circulação de ar por debaixo do aparelho, o espaço deve estar aberto. Não o tape com um tapete, ect.
- O exterior do aparelho e os acessórios interiores devem ser limpos com uma solução de água e sabão líquido suave; o interior do aparelho deve ser limpo com bicarbonato de sódio dissolvido em água morna. Depois de estarem secos, coloque os acessórios.

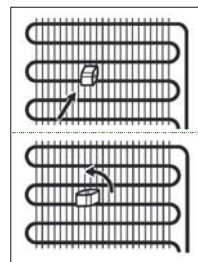

Antes de Por o Aparelho a Funcionar

- Aguarde 3 horas antes de ligar o aparelho, obtendo desta forma um melhor funcionamento.
- Pode aparecer um cheiro quando liga o aparelho, o qual desaparecerá depois do aparelho começar a esfriar.

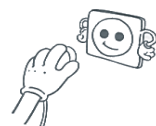

PARTE- 2. AS MÚLTIPLAS FUNÇÕES E POSSIBILIDADES

Funcionamento do Termostato

Termostato do Congelador

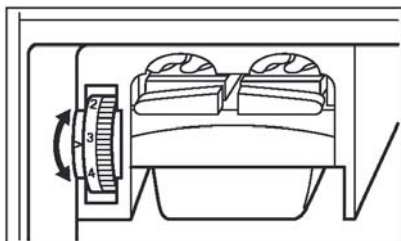

Termostato do Refrigerador

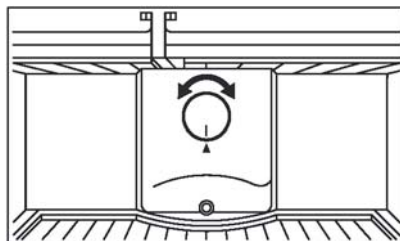

O termostato regula a temperatura interior do frigorífico e do congelador. Operando sobre o comando do termostato, pode seleccionar desde 1 até 5, para obter temperaturas mais frias. Durante as estações mais frias, pode reduzir a temperatura do compartimento a fim de diminuir o consumo de energia.

Funcionamento do Termostato do Congelador;

- 1 – 2 : Para congelar a curto-prazo, pode regular o comando do termostato entre o mínimo e o médio.
- 3 – 4 : Para congelar a longo-prazo, pode regular o comando para o médio.
- 5 : Para congelar alimentos frescos. O aparelho trabalhará durante mais tempo. Depois de obter a condição de congelação desejada, regressa à posição original.

Funcionamento do Termostato do Refrigerador;

- 1 – 2 : Para condições de menos frio.
- 3 – 4 : Para condições normais.
- 5 : Para condições frias.

Atenção; A temperatura no interior do refrigerador e congelador pode variar, dependendo da frequência de abertura da porta, temperatura ambiente e quantidade e natureza dos alimentos introduzidos. Se for necessário, altere a temperatura.

- Não introduza alimentos frescos para congelar antes de terem decorrido 24 horas contínuas de funcionamento, para obter a temperatura suficiente para a congelação.
- Durante este tempo não abra tão frequentemente a porta e introduza todos os alimentos dentro do frigorífico.
- Se o aparelho estiver desligado ou apagado, deve esperar, pelo menos 5 m, antes de o voltar acender a fim de não prejudicar o compressor.

Acessórios

Bandeja Mágica (Em alguns modelos)



Figura 1



Figura 2

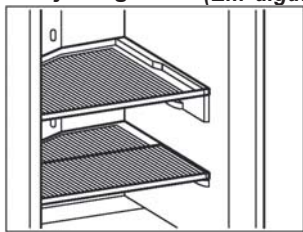

Figura 3

A Bandeja Mágica que está na cobertura encurvada, foi projectada para lhe dar mais espaço e conforto para a colocação. Esta bandeja é móvel para que possa organizar e colocar os recipientes grandes.

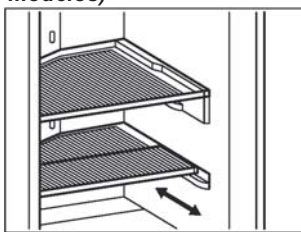
Fazer Cubos de Gelo

- Retire a bandeja para fazer cubos de gelo.
- Encha a bandeja de gelo até ao nível marcado.
- Coloque a bandeja no compartimento e posição original.
- Quando os cubos estiverem formados, pode retorcer a bandeja para obter os cubos de gelo.

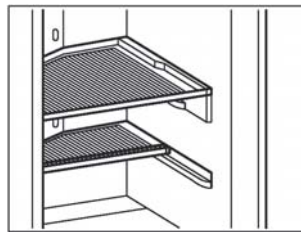
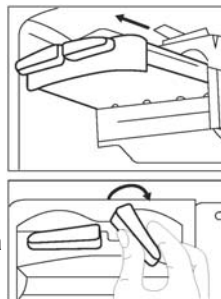

Não encha o compartimento do gelo com água, para fazer gelo. Pode danificá-lo.

Estante de Congelação Rápida

- Utilize a estante de congelação rápida para congelar alimentos cozinhados (e alimentos frescos que pretenda congelar) mais rápido, uma vez que este espaço tem uma maior potência para congelar.
- Para abrir a bandeja, levante a cobertura e deslize a bandeja. Deve fechar da mesma forma.

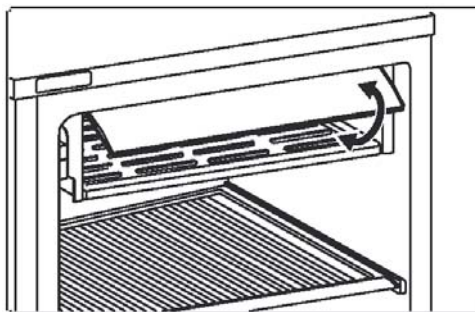

Atenção; *Assegure-se que a tampa da estante do compartimento de congelação rápida está devidamente fechada, antes de fechar o refrigerador. Caso contrário, a rapidez de congelação não actua.*

Bandejas de Frio

Mantendo os alimentos neste compartimento em vez do congelador ou refrigerador, permite manter a frescura e sabor por mais tempo dos alimentos, pois a aparência de fresco mantém-se por mais tempo. Quando a bandeja estiver suja, retire-a e limpe-a com água.

(A água congela a uma temperatura de 0°C, mas os alimentos que contenham sal ou açúcar congelam a uma temperatura inferior)

Normalmente as pessoas utilizam este compartimento para peixe cru, molhos ligeiros, arroz, etc...

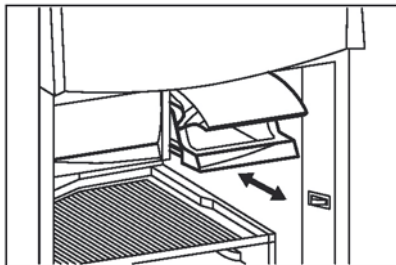

Não coloque alimentos que pretenda congelar, ou bandejas para fazer gelo.

Estantes Encurvadas (Em alguns modelos)

O compartimento encurvado absorve e decompõe o gás ethyleno (*) emitido pelas frutas e vegetais, através de um "FILTRO" situado na bandeja encurvada, mantendo as frutas e os vegetais frescos. Este filtro também elimina odores desagradáveis que possam aparecer no interior do aparelho, e controla o excesso de água libertada pelos vegetais, mantendo desta forma um ambiente de alta humidade dentro do compartimento. Quando a bandeja encurvada estiver suja, retire o filtro, pegando na tampa do filtro e limpe o compartimento com água.

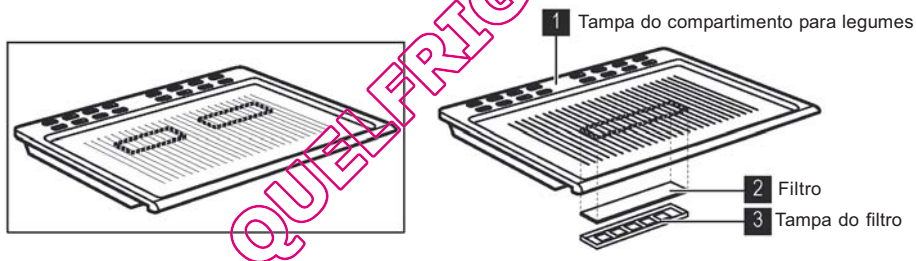

! Não limpe o "Filtro de Controle de Humidade" com água.

(*)NOTA; O gás Ethyleno, é produzido pelos vegetais e frutas, o qual acelera o apodrecimento dos mesmos. Por exemplo, espinafres e brócolos ficam rapidamente amarelos perante a presença abundante do gás ethyleno.

REMOVER AS GAVETAS DE SEGURANÇA (Em alguns modelos)

Primeiro Passo : *Remover as gavetas*

- É muito fácil retirar as gavetas, já que estas possuem rodas.
- Puxe a gaveta o mais que consiga e puxe a parte frontal para cima e para fora.

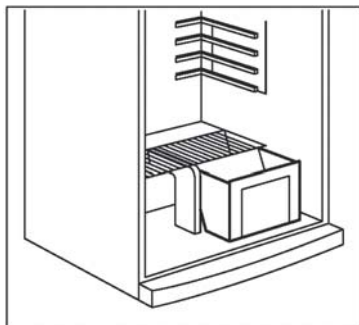

Segundo Passo: *Retirar a Divisória Central entre as gavetas.*

- Inclinar a divisória para a esquerda pela parte inferior.
- Retire a Divisória Central.

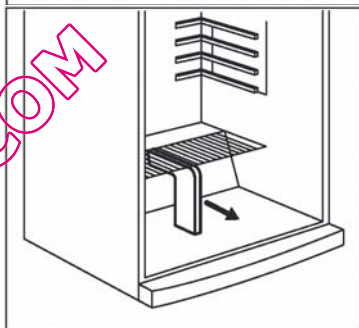

Terceiro Passo: *Retirar a Protecção das Gavetas*

- Puxe a protecção das gavetas até que esta esteja entre as ranhuras (do lado esquerdo e do lado direito).
- Quando entrem nas ranhuras, puxe para cima e retire a protecção das gavetas.

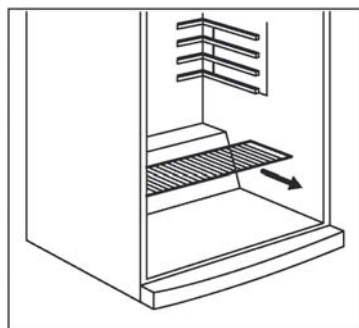

COLOCAR AS GAVETAS PE SEGURANÇA (Em alguns modelos)

Primeiro Passo: Coloque a Protecção das Gavetas

- Puxe a protecção das gavetas colocando as ranhuras no compartimento adequado.
- Então empurre para a frente a protecção até ela entrar no sitio certo.

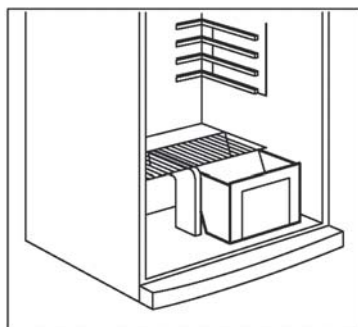

Segundo Passo: Colocar a Divisória Central entre as gavetas.

- Coloque a Divisória Central nas cavidades na parte inferior do compartimento e na parte do fundo do frigorífico, como mostra a figura.

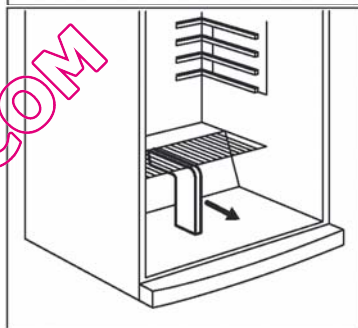

Terceiro Passo: Colocar as Gavetas

- Coloque as Gavetas nos seus carris
- Empure para a frente

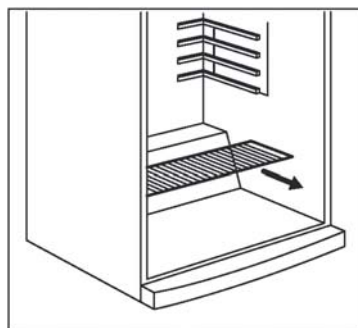

PARTE- 3. ORGANIZAR OS ALIMENTOS NO ELECTRODOMÉSTICO

Compartimento do frigorífico

- Definir o compartimento frigorífico para a barra gráfica 2-3 será suficiente em condições normais.
- Para reduzir a humidade e consequente aumento de gelo, nunca coloque líquidos em recipientes não fechados no frigorífico.
- Nunca coloque alimentos quentes no frigorífico. Deverá deixar os alimentos arrefecer até à temperatura ambiente e deverão ser colocados de forma a permitir uma adequada circulação de ar no compartimento do frigorífico.
- Organize a carne e o peixe amanhado (envolvidos em embalagens ou películas aderentes) que usará dentro de 1-2 dias.
- Pode colocar as frutas e os legumes na gaveta de frutos e legumes, sem embalar.

Alimento	Duração do armazenamento	Local onde será colocado no compartimento de refrigeração
Frutas e vegetais	1 semana	Na gaveta para frutos e legumes (sem os embalar)
Peixe e carne	2-3 dias	Embalado em folhas ou sacos plásticos, ou num recipiente para carne (na prateleira de vidro)
Queijo fresco	3-4 dias	Na prateleira especial da porta
Manteiga, margarina	1 semana	Na prateleira especial da porta
Produtos engarrafados, leite e iogurte	Até a data recomendada pelo fabricante	Na prateleira especial da porta
Ovo	1 mês	Na prateleira do suporte para ovos
Alimentos cozinhados		Em todas as prateleiras

NOTA: As batatas, cebolas e salsa não devem ser guardadas no frigorífico.

Compartimento do congelador

- Definir o compartimento do congelador para a barra gráfica 2-3 será suficiente em condições normais.
- O uso do congelador é para armazenar alimentos congelados ou profundamente congelados por períodos longos de tempo e para fazer cubos de gelo.
- Não coloque alimentos frescos ou quentes nas prateleiras da porta do congelador para serem congelados. Use apenas para armazenar alimentos congelados.
- Não coloque alimentos frescos e quentes ao lado de alimentos congelados, pois estes podem descongelar.
- Utilize a prateleira de congelação rápida para congelar a comida feita em casa (e os alimentos que deseja congelar) mais rapidamente, devido à maior potência de congelação do compartimento de congelação.
- Ao congelar alimentos frescos (ou seja; carne, peixe e carne picada), divida em porções que utilizará de cada vez.
- Ao congelar alimentos frescos: a quantidade máxima (8 em kg) de alimentos frescos que podem ser congelados em 24 horas, é indicada no rótulo do electrodoméstico.
- Para o melhor desempenho alcançar a máxima capacidade de congelação, rode o botão termóstato do congelador para a posição máxima, 24 horas antes de colocar alimentos frescos no congelador.
- Após colocar alimentos frescos no congelador, 24 horas na posição máxima geralmente é suficiente. Após 24 horas, não é necessário definir o botão termóstato do congelador para a posição máxima.
- Atenção: para economizar energia, quando congelar pequenas quantidades de alimentos, não é necessário definir o botão termóstato do congelador para a posição máxima.
- **Para armazenar os alimentos congelados;** siga sempre cuidadosamente as instruções do fabricante descritas nas embalagens dos alimentos congelados e, no caso de não ser dada qualquer informação, não deverá armazenar os alimentos por um período superior a 3 meses após a data da compra do produto.
- **Quando comprar alimentos congelados** assegure-se que estes foram congelados a uma temperatura satisfatória e que a embalagem está intacta.
- Os alimentos congelados deverão ser transportados em recipientes apropriados para manter a sua qualidade e deverão ser colocados no congelador o mais rápido possível.
- Se uma embalagem de alimento congelado mostrar sinais de humidade e apresentar uma dilatação anormal, é provável que tenha sido armazenada a uma temperatura inadequada e que o conteúdo esteja deteriorado.
- **O tempo de armazenamento dos alimentos congelados** depende da temperatura ambiente, do ajuste do termóstato, da frequência de abertura da porta, do tipo de alimento e do tempo necessário para transportar o produto desde a loja até sua casa. Siga sempre as instruções impressas na embalagem e nunca exceda o tempo máximo de armazenamento indicado.

Foram especificadas algumas recomendações nas páginas 63, 64 e 65 para a colocação e armazenamento dos seus alimentos no compartimento de congelação profunda.

CARNE E PEIXE	Preparação	Período de armazenamento (meses)	Período de descongelação na temperatura ambiente (horas)
Bife	Envolvidos numa folha	6 - 10	1 - 2
Carne de borrego	Envolvidos numa folha	6 - 8	1 - 2
Vitela para assar	Envolvidos numa folha	6 - 10	1 - 2
Cubos de vitela	Em pequenos pedaços	6 - 10	1 - 2
Cubos de carneiro	Em pedaços	4 - 8	2 - 3
Carne picada	No formato de pacotes achatados, sem temperos	1 - 3	2 - 3
Vísceras (peça)	Em pedaços	1 - 3	1 - 2
Salsicha/salame	Devem ser embaladas, mesmo se envolvidas em película plástica	1 - 2	Até estar bem descongelado
Frango e peru	Envolvidos numa folha	7 - 8	10 - 12
Ganso/pato	Envolvidos numa folha	4 - 8	10
Veado, javali, coelho	Porções de 2,5 kg e sem ossos	9 - 12	10 - 12
Peixe de água doce truta, carpa, atum lampreia	Deve ser lavado e seco após estarem bem limpos por dentro e sem as escamas. O rabo e as partes da cabeça devem ser cortados, onde necessário.	2	Até estar bem descongelado
Peixes magros: perca, linguado, solha		4 - 8	Até estar bem descongelado
Peixes gordos: bonito, cavala, anchova, sardinha		2 - 4	Até estar bem descongelado
Mariscos	Limpos e colocados em sacos	4 - 6	Até estar bem descongelado
Caviar	Na sua própria embalagem, dentro de um recipiente plástico ou de alumínio	2 - 3	Até estar bem descongelado
Caracol	Em água com sal, dentro de um recipiente plástico ou de alumínio	3	Até estar bem descongelado

Nota: A carne congelada deve ser cozinhada como a carne fresca, depois de ter sido descongelada. Se a carne não for cozinhada depois de descongelada, nunca deverá ser congelada novamente.

FRUTAS E VEGETAIS	Preparação	Período de armazenamento (meses)	Período de descongelação na temperatura ambiente (horas)
Couve-flor	Retire as folhas, divida a parte central em porções e deixe-a repousar em água com uma pequena quantidade de limão	10 - 12	Pode ser utilizado sem descongelar
Feijão verde, ervilha de cortar	Lave-os e corte-os em pequenos pedaços	10 - 13	Pode ser utilizado sem descongelar
Ervilha	Abra-as e lave-as	12	Pode ser utilizado sem descongelar
Cogumelos e espargos	Lave-os e corte-os em pequenos pedaços	6 - 9	Pode ser utilizado sem descongelar
Repolho	Retire as folhas sujas	6 - 8	2-Na temperatura ambiente
Beringela	Corte em pedaços de 2 cm após lavar.	10 - 12	Pode ser utilizado sem descongelar
Milho	Limpe-o e embale-o com a sua espiga ou em grãos	12	Pode ser utilizado sem descongelar
Cenoura	Limpe-a e corte em pedaços	12	Pode ser utilizado sem descongelar
Pimento	Retire a haste, divida-o em dois e separe as sementes	8 - 10	Pode ser utilizado sem descongelar
Espinafres	Lavados	6 - 9	2-Na temperatura ambiente
Maçã e pêra	Descasque e fatie	8 - 10	5-No frigorífico
Damasco, pêssego	Divida no meio e retire o caroço	4 - 6	4-No frigorífico
Morango, framboesa	Lave-os e limpe-os	8 - 12	2-Na temperatura ambiente
Frutas cozidas	Dentro de um recipiente com uma adição de 10% de açúcar	12	4-Na temperatura ambiente
Ameixas, cerejas, ginja	Lave-as e retire as hastes	8 - 12	5-7 - Na temperatura ambiente

Produtos lácteos e pastelaria	Preparação	Período de armazenamento (meses)	Condições de armazenamento	
Leite		2 - 3	Apenas os homogeneizados	
Queijos-que não os queijos brancos	Em forma de fatias	6 - 8	Devem ser deixados na sua embalagem original para armazenamento a curto prazo. Devem ser envolvidos em folhas plásticas para armazenamento a longo prazo.	
Manteiga, margarina	Na sua própria embalagem	6		
Ovo*	Clara de ovo	10 - 12	Num recipiente fechado	
	Mistura de ovo (gema+clara)	Deve ser misturada muito bem e adicionada uma pitada de sal ou açúcar para impedir de ficar muito compacta	10	Num recipiente fechado
	Gema de ovo	Deve ser misturada muito bem e adicionada uma pitada de sal ou açúcar para impedir de ficar muito compacta	8 - 10	Num recipiente fechado

* Não deverá ser congelado com a casca. As claras e gemas dos ovos poderão ser congeladas separadamente, ou então depois de bem misturadas.

	Período de armazenamento (meses)	Período de descongelação na temperatura ambiente (horas)	Duração da descongelação no forno (minutos)
Pão	4 - 6	2 - 3	4-5 (220-225°C)
Biscoitos	3 - 6	1 - 1,5	5-8 (190-200°C)
Tarte	1 - 3	2 - 3	5-10 (200-225°C)
Torta	1 - 1,5	3 - 4	5-8 (190-200°C)
Pastelaria com massa filo	2 - 3	1 - 1,5	5-8 (190-200°C)
Pizza	2 - 3	2 - 4	15-20 (200°C)

O sabor de algumas especiarias encontradas nos pratos cozinhados (anis, basílico, agrião, vinagre, pimentas diversas, gengibre, alho, cebola, mostarda, tomilho, manjerona, pimenta preta, salsa, etc) altera-se e ganham um sabor estranho se armazenados por um longo período. Por isso, devem ser adicionadas pequenas quantidades de especiarias aos alimentos congelados ou então deve-se adicionar as especiarias desejadas depois de terem sido descongelados.

O período de armazenamento dos alimentos depende do tipo de gordura utilizada. As gorduras apropriadas são margarina, gordura de vitela, azeite de oliva e manteiga e aquelas impróprias são o óleo de amendoim e a banha de porco. Os alimentos em forma de líquidos devem ser congelados em recipientes plásticos e os outros alimentos devem ser congelados em folhas ou sacos plásticos.

PARTE- 4. LIMPEZA E MANUTENÇÃO

- Desligue da rede eléctrica antes de limpar.
- Não limpe o aparelho utilizando grande quantidade de água.
- O compartimento do refrigerador e congelador devem ser limpos periodicamente, utilizando uma solução de bicarbonato e água morna.
- Limpe os acessórios com sabão e água, separadamente. Não os lave na máquina de lavar loiça.
- Não use pós, detergentes ou sabões abrasivos. Depois de limpar, passe por água limpa e seque cuidadosamente. Depois de terminar a limpeza, ligue, novamente, à rede eléctrica com as mãos secas.
- Deve limpar pelo menos uma vez por ano, o condensador com a vassoura, a fim de economizar energia e aumentar o rendimento.

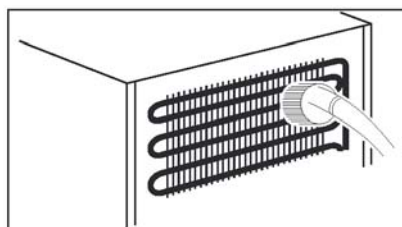
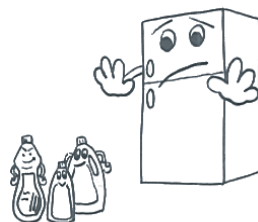
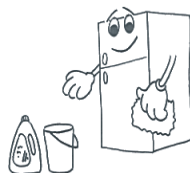
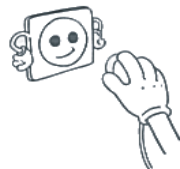

O CABO DE ALIMENTAÇÃO DEVE ESTAR DESLIGADO.

Descongelação

- A descongelação acontece automaticamente no refrigerador durante operação; a água descongelada é conduzida para a bandeja de evaporação, e evapora-se automaticamente.

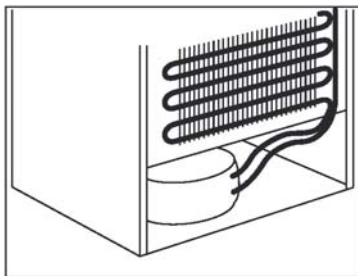

Mudança da lâmpada de iluminação interior

1. Desligue da corrente eléctrica,
2. Com uma chave de parafusos retire a protecção da lâmpada.
3. Mude a lâmpada por uma nova de não mais de 15W.
4. Coloque o protector e depois de esperar 5 minutos, tape a unidade.

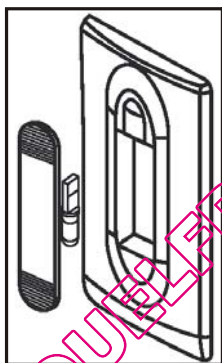

COMPARTIMENTO DA LÂMPADA/
PROTECÇÃO

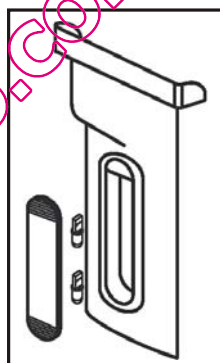

CAIXA/COBERTURA DA
LÂMPADA DO REFRIGERADOR

PARTE- 5. TRANSPORTE E MUDANÇA DA POSIÇÃO DE INSTALAÇÃO

Transporte e Mudança da Posição de Instalação

- A embalagem original e o polystyrene espumado (PS) pode-se guardar.
- Durante o transporte o aparelho, deve ser amarrado com uma faixa larga ou uma corda forte. Devem ser seguidas as instruções mencionadas na embalagem durante o transporte.
- Antes de transportar ou mudar a posição anterior, devem ser retirados todos os objectos moveis (por ex. separadores) ou fixos com faixas para prevenir a vibração.



Mudança do Sentido das Portas (Em alguns modelos)

No caso de necessitar mudar o sentido das portas, consulte o Serviço de assistência técnica.

PARTE- 6. ANTES DE CONTACTAR O SERVIÇO DE ASSISTÊNCIA TÉCNICA

Se seu frigorífico não está a trabalhar adequadamente, pode ser um problema secundário, então confira o seguinte, antes de chamar um electricista para economizar tempo e dinheiro.

O que fazer, se o frigorífico não funciona;

Verifique que;

- Não há corrente eléctrica,
- O interruptor geral da casa não está desligado,
- O termóstato esta na posição "0 »,
- A tomada não é suficiente. Para conferir isto, ligue noutro aparelho e comprove que funciona.

Isto é o que deve fazer se o aparelho não funciona correctamente;

Verifique que;

- Não sobrecarregou o aparelho,
- As portas estão perfeitamente fechadas,
- Não há sujidade no condensador ,
- Há bastante espaço entre as paredes traseiras e laterais.

Se há barulho;

O gás refrigerante que circula no circuito de refrigerador pode fazer um ruído (um leve borbulhar) até mesmo quando o compressor não está a funcionar. Não se preocupe, isto é bastante normal. Se estes sons são diferentes, verifique que;

- o aparelho está bem nivelado,
- Nada está a tocar na parte traseira,
- Os objectos sobre o aparelho vibram.

Se o frigorífico não arrefecer o suficiente:

O frigorífico foi concebido para funcionar numa temperatura ambiente definida nos padrões, de acordo com a classe climática estipulada no rótulo informativo. É recomendado não utilizar o frigorífico fora dos limites estipulados em termos de eficiência de arrefecimento.

Classe climática	Temperatura Ambiente (°C)
T	Entre 16 e 43
ST	Entre 16 e 38
N	Entre 16 e 32
SN	Entre 10 e 32

Recomendações

- Se o aparelho não é usado durante um tempo longo (por exemplo durante as férias de Verão, posicione o comando do termóstato na posição « 0 ». Descongele e limpe o refrigerador e deixe a porta aberta para prevenir a formação de cheiros desagradáveis.
- Para parar completamente o aparelho, desligue da ficha principal(para limpar e quando deixa as portas abertas)

QUELFRIGICO.COM

Conselhos para poupar energia

- 1- Instalar o aparelho numa sala fresca e arejada, ao abrigo da luz solar directa e de fontes de calor (radiador, forno... etc). Caso contrário, utilizar uma placa isolante.
- 2- Deixar arrefecer os alimentos e bebidas quentes fora do aparelho.
- 3- Para descongelar alimentos congelados, coloque-os no compartimento de refrigeração. A baixa temperatura dos alimentos congelados ajudará a arrefecer o compartimento de refrigeração durante a descongelação. Isto resulta numa poupança de energia. Se os alimentos congelados são removidos, ocorre um gasto de energia.
- 4- Quando colocar bebidas e líquidos, estes devem ser tapados. Caso contrário a humidade aumenta no aparelho. Por consequência, o tempo de trabalho aumenta. Cobrir bebidas e líquidos ajuda a prevenir cheiros e alterações no sabor.
- 5- Quando colocar alimentos e bebidas, não deixar a porta do frigorífico aberta muito tempo.
- 6- Manter todas as tampas incluídas no frigorífico fechadas. (compartimento para legumes etc).
- 7- Manter as juntas da porta limpas e rebativeis. Substitua as juntas se estiverem gastas.
- 8- Limpar periodicamente a parte traseira do dispositivo com um aspirador ou um pincel para prevenir um aumento do consumo de energia.



O seu produto foi concebido e produzido com materiais e componentes de alta qualidade que podem ser reciclados e reutilizados.

Este símbolo significa que o equipamento eléctrico e electrónico no final da sua vida útil deverá ser descartado separadamente do seu lixo doméstico.

Por favor, entregue este equipamento no seu ponto local de recolha/reciclagem.

Na União Europeia existem sistemas de recolha separados para produtos eléctricos e electrónicos usados.

Por favor, ajude-nos a conservar o ambiente em que vivemos!

PARTE- 7. DESCRIÇÃO GERAL DO APARELHO

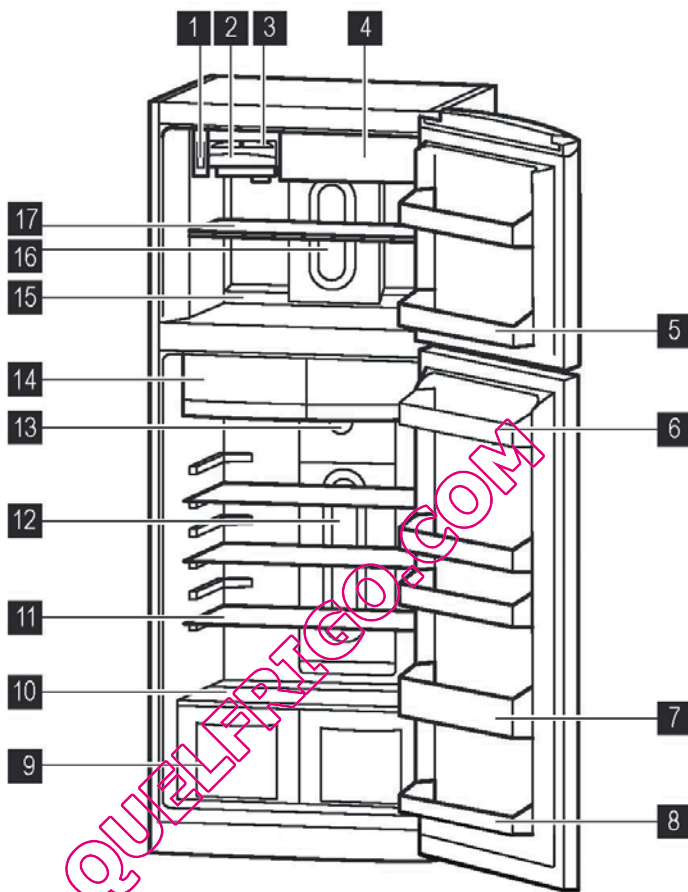

Esta apresentação é apenas para informação sobre as partes do electrodoméstico.
As partes podem variar conforme o modelo.

- | | |
|--------------------------------------|--|
| 1) CAIXA DO TERMOSTATO DO CONGELADOR | 11) BANDEJAS DO REFRIGERADOR |
| 2) CAIXA DO GELO | 12) CAIXA/COBERTURA DA LÂMPADA DO REFRIGERADOR |
| 3) BANDEJA DO GELO | 13) CAIXA DO TERMOSTATO DO REFRIGERADOR |
| 4) BANDEJA DE CONGELAÇÃO RÁPIDA | 14) BANDEJAS DE FRIO |
| 5) BANDEJA DO CONGELADOR | 15) COMPARTIMENTO DO CONGELADOR |
| 6) BANDEJA DO TOPO | 16) COMPARTIMENTO DA LÂMPADA/ PROTECÇÃO |
| 7) ESTANTE PARA GARRAFAS | 17) BANDEJA DO CONGELADOR |
| 8) BANDEJA DO FUNDO | |
| 9) BANDEJA ENCURVADA | |
| 10) COBERTURA ENCURVADA | |

CUPRINS

INAINTE DE UTILIZAREA APARATULUI	73
Recomandari.....	73
Instalarea si conectarea aparatului	74
Inainte de conectare.....	74
DIVERSE FUNCTII SI POSIBILITATI	75
Setarile termostatului	75
Accesorii.....	76
Tavile magice	76
Cuburi de gheata.....	76
Compartimente de congelare rapida.....	76
Compartiment de racire.....	77
Compartiment de legume si fructe	77
Inlaturarea capacului sertarului de legume si fructe	78
Reasezarea capacului sertarului de legume si fructe	79
ARANJAREA ALIMENTELOR IN APARAT	80
Compartimentul frigiderului	80
Compartimentul congelatorului	80
CURATARE SI INTRETINERE	81
Decongelare	81
Inlocuirea becului electric.....	81
TRANSPORTUL SI SCHIMBAREA POZITIEI DE INSTALARE	82
Schimbarea sensului de deschidere a usii.....	82
INAINTE DE A APELA LA SERVICE	82
PARTILE COMPONENTE ALE APARATULUI SI COMPARTIMENTELE	85

PARTEA 1. INAINTE DE A UTILIZA APARATUL

Instructiuni de siguranta

Daca aparatul este destinat a inlocui un alt aparat electrocasnic cu incuietoare; inainte de a-l depozita, rupeti sau indepartati incuietoarea ca o masura de precautie pentru a proteja copiii care se pot incuia singuri inapoi in joaca.

Frigiderule si combinele vechi contin gaze si agenti de racire de care trebuie sa scapati in mod adecvat. Inainte ca acesta sa fie ridicat de catre unitatea acreditatava rugam sa va asigurati de faptul ca circuitul de racire al aparatului nu este deteriorat.

Adnotare importanta:

Va rugam sa cititi manualul de instructiuni inainte de a instala si conecta aparatul. Producatorul nu-si asuma nicio responsabilitate pentru instalarea si utilizare incorecta, asa cum a fost descrisa mai sus.

Recomandari

Atentie: nu folositi instrumente mecanice sau orice alte metode improvizate pentru a accelera procesul de decongelare. Nu folositi alte aparate electrice in spatiul destinat stocarii alimentelor. Lasati gaurile de ventilatie ale aparatului neobstruonate. Nu distrugeti circuitul de refrigerare al combinei frigorifice.

Nu utilizati adaptori sau derivari care pot cauza supraincalzirea sau arderea.

Nu utilizati cabluri vechi sau deformate.

Nu indoiti sau rasuciti cablurile.

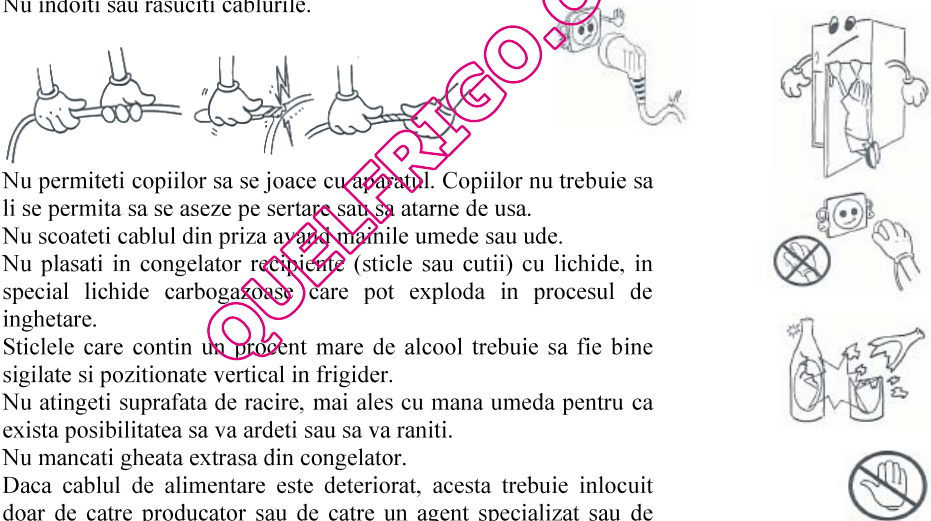

Nu permiteti copiilor sa se joace cu aparatul. Copiilor nu trebuie sa li se permita sa se aseze pe sertare sau sa atarne de usa.

Nu scoateti cablul din priza avand mainile umede sau ude.

Nu plasati in congelator recipiente (sticle sau cutii) cu lichide, in special lichide carbogazoase care pot exploda in procesul de inghetare.

Sticlele care contin un procent mare de alcool trebuie sa fie bine sigilate si pozitionate vertical in frigider.

Nu atingeti suprafata de racire, mai ales cu mana umeda pentru ca exista posibilitatea sa va ardeti sau sa va raniti.

Nu mancati gheata extrasa din congelator.

Daca cablul de alimentare este deteriorat, acesta trebuie inlocuit doar de catre producator sau de catre un agent specializat sau de catre o persoana calificata desemnata.

Aparatul nu este destinat utilizarii de catre persoane (inclusiv copii) cu capacitati fizice, senzoriale sau mentale reduse, a celor lipsite de experienta si cunostinte, doar daca acestea beneficiaza de supervizare sau instructiuni privind utilizarea aparatului din partea altei persoane responsabile de siguranta lor. Copiii trebuie supravegheati pentru a va asigura ca nu se joaca cu aparatul. Daca cablul de alimentare este deteriorat, acesta trebuie inlocuit doar de catre producator sau de catre un agent specializat sau de catre o persoana calificata desemnata.

Instalarea si conectarea aparatului

- Acest aparat se conecteaza la 220- 240V si 50 Hz.
- Puteti primi ajutor din partea service-ului pentru instalarea si conectarea aparatului fara costuri suplimentare.
- Inainte de a conecta aparatul la priza, asigurati-va ca voltajul de pe placuta corespunde cu cel al dispozitivului electric disponibil in locuinta Dvs.
- Daca priza nu se potriveste cu cablul combinei, inlocuiti cablul cu unul potrivit (cel putin 16 A).
- Inserati cablul intr-o priza cu impamantare. Daca priza nu are impamantare, va sugeram sa solicitati ajutorul unui electrician.
- **Producatorul nu este responsabil in cazul unor defectiuni cauzate de lipsa impamantarii.**
- Nu asezati aparatul direct in soare.
- Nu-l folositi in aer liber si nici nu-l expuneti la ploaie.
- Plasati-l cat mai departe de sursele de caldura, intr-o pozitie cat mai ventilata. Combina frigorifica trebuie sa fie la 50 cm de orice tip de calorifer, cuptor/plita pe gaz sau carbuni si la 5cm de orice cuptor/plita electrica.
- Lasati libera o suprafata de cel putin 15 cm intre produse si partea de deasupra acestora.
- Nu asezati obiecte grele pe combina frigorifica.
- Daca instalati aparatul langa alta combina frigorifica sau congelator, pastrati o distanta minima de 2cm pentru a preveni aparitia condensului.
- Aparatul trebuie sa fie bine asezat pe podea. Folositi cele 2 picioare de nivelare pentru a compensa o eventuala diferenta de nivel.
- Pentru ca aerul sa poata circula in interiorul aparatului, spatiul de dedesubt trebuie lasat liber. Nu-l astupati cu covoare, carpe, etc
- Partea exterioara a aparatului si accesoriile dinauntru trebuie sa fie curatate cu o solutie alcatuita din apa si sapun lichid; partea interioara a aparatului cu o solutie de bicarbonat de sodiu dizolvat in apa calduta. Dupa uscare, asezati la loc toate accesoriile.

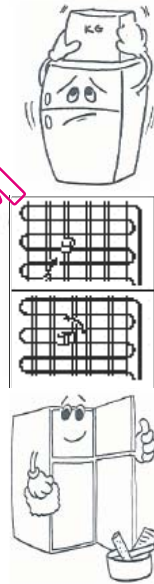

Inainte de conectarea aparatului

- Asteptati 3 ore inainte de a introduce aparatul in priza pentru a va asigura ca veti obtine performanta dorita.
- Este posibil sa simtiti un miros prima oara cand conectati aparatul. Va disparea in momentul in care aparatul va incepe sa raceasca.



PARTEA 2. DIVERSE FUNCTII SI POSIBILITATI

Setarile termostatului

TERMOSTATUL CONGELATORULUI

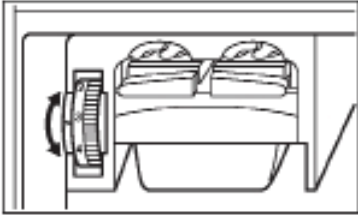

TERMOSTATUL FRIGIDERULUI

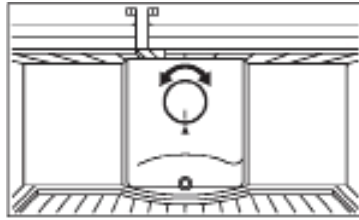

Termostatul combinei si al congelatorului regleaza in mod automat temperatura din interiorul compartimentelor. Prin rotirea butonului din pozitia 1 spre pozitia 5, se obtine o temperatura mai scazuta. In anotimpurile reci, se poate seta termostatul la temperaturi mai ridicate pentru a scadea consumul de energie.

Setarile termostatului congelatorului

1-2: Pentru a stoca alimente pe o perioada scurta de timp in compartimentul congelatorului, setati butonul rotativ intre pozitiile minim si mediu.

3-4: Pentru a depozita alimente pe o perioada lunga de timp, setati butonul rotativ pe pozitia mediu.

5 : Pentru a congela alimentele proaspete, combina are nevoie de un timp mai indelungat. Dupa ce alimentele ating starea dorita de Dvs, setati combina la pozitia anterioara.

Setarile termostatului combinei frigorifice

1-2: Pentru temperaturi nu foarte scazute

3-4: Pentru conditii normale

5 : Pentru temperaturi scazute

Observatie: Temperatura camerei, temperatura alimentelor proaspete, de cate ori se deschide usa, influenteaza temperatura din combina frigorifica si din congelator. Daca este necesar, schimbati temperatura aparatului tinand cont si de aceste variabile.

- La prima pornire a aparatului, pentru a declansa o racire adecvata, aparatul trebuie sa functioneze in mod continuu pentru 24 de ore pana cand unitatea atinge o temperatura satisfacatoare.
- In acest interval, nu deschideti prea des usa aparatului si nu plasati multe alimente in interior.
- Daca in acest interval aparatul este oprit sau scos din priza, trebuie sa-l lasati cel putin 5 minute inainte de a-l reporni pentru a nu defecta compresorul.

Accesorii

Tavile magice (pentru unele modele)

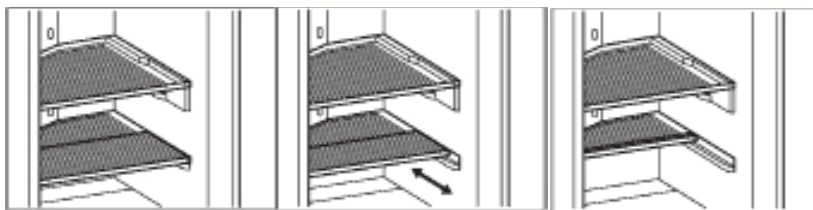

Tavile magice, care se regasesc deasupra sertarului de legume si fructe, au menirea de a va oferi mai mult spatiu si confort prin dispunerea produselor in aparat. Acest tip de tavi sunt atat de mobile incat puteti aseza recipiente lungi sau mari pe suprafata ondulata.

Cuburi de gheata

- Scoateti tava pentru cuburi de gheata
- Umpleti cu apa pana la linia de demarcatie
- Asezati tava de gheata in pozitia originala
- Cand s-au format cuburi de gheata, rotiti maneta pentru a arunca cuburi de gheata in cutia pentru gheata.

Nu umpleti cutia pentru gheata cu apa in scopul de a obtine cuburi de gheata. Se poate sparge.



Compartiment de congelare rapida (pentru anumite modele)

- Pentru a congela mancarea *gata* in casa (si mancarea pe care doriti sa o congelati) mult mai repede, utilizati compartimentul de congelare rapida deoarece puterea de congelare a acestui compartiment este mult mai mare.
- Pentru a deschide compartimentul, ridicati capacul acestuia in sus si faceti-l sa alunece in compartiment. Se inchide in acelasi fel.

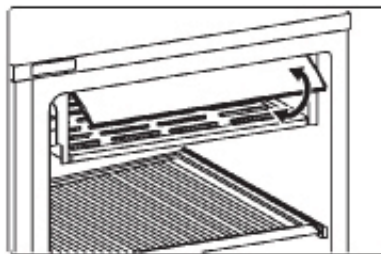

Observatie: *capacul trebuie sa fie bine inchis inainte de a inchide usa compartimentului. Daca nu se intampla asa, nu va ingheta la capacitatea totala.*

Compartimentul de racire (pentru unele modele)

Pastrarea alimentelor in compartimentul de racire in loc de a la pastra in frigider permite alimentelor sa-si pastreze prospetimea si savoarea pentru un timp indelungat, mentinandu-si, in acelasi timp, si aspectul proaspat. Cand tava compartimentului se murdareste, scoateti-o si spalati-o cu apa.

(Apa ingheata la 0°C, dar mancarea care contine sare sau zahar ingheata la temperaturi mai mici de 0°C).

In mod normal oamenii folosesc compartimentul de racire pentru peste proaspat, orez, muraturi, etc.

Nu puneti mancarea pe care vreti sa o raciti sau tavi de gheata pentru a obtine gheata.

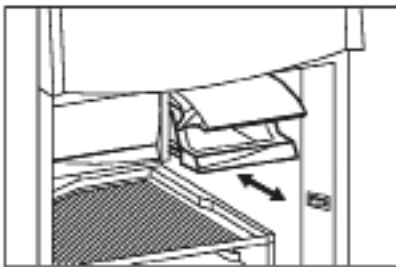

Sertar pentru fructe si legume (pentru anumite modele)

Compartimentul pentru legume si fructe absoarbe si descompune gazul etilen (*) emis de fructe si legume cu ajutorul unui 'FILTRU' care se afla in interiorul compartimentului, pastrand legumele si fructele proaspete. Filtrul elimina mirosurile neplacute dinauntrul compartimentului si controleaza excesul de apa generat de legume, mentinand un climat umed. Cand compartimentul se murdareste, extrageti filtrul prin indepartarea capacului si spalati capacul cu apa.

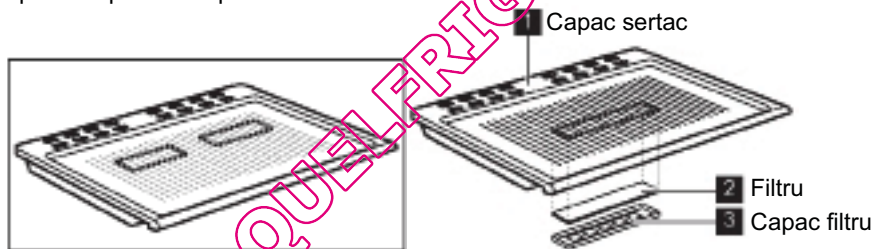

!Nu spalati 'Filtrul de control al umiditatii' cu apa.

(*) **OBSERVATIE:** Gazul etilenic este un gaz produs de fructe si legume, care accelereaza procesul de imbatranire al fructelor si legumelor. De exemplu, spanacul si broccoli se ingalbenesc usor in locurile in care se regaseste gazul etilen.

INDEPARTAREA CAPACULUI SERTARULUI DE LEGUME SI FRUCTE (pentru anumite modele)

Primul pas: Indeprtarea compartimentului

- Este usor sa indepartezi compartimentul pentru ca acesta este prevazut cu rotite.
- Scoateti compartimentul in afara cat mai mult posibil si trageti de partea frontala.

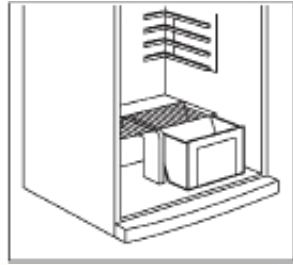

Pasul doi: Indeprtarea peretelui lateral dintre compartimente.

- Inclinati peretele catre stanga apucandu-l de partea inferioara.
- Scoateti peretele despartitor

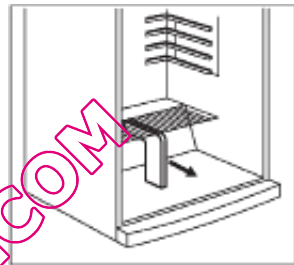

Pasul trei: Scoatere capacului

- Trageti de capacul compartimentului pana cand stifturile capacului ating golurile (din dreapta si stanga) cutiei.
- Cand stifturile ajung in goluri, ridicati si scoateti capacul compartimentului.

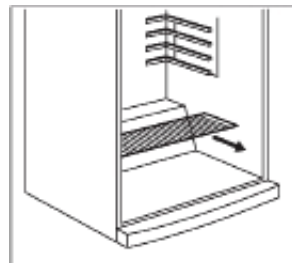

REASEZAREA CAPACULUI COMPARTIMENTULUI DE LEGUME SI FRUCTE (pentru anumite modele)

Primul pas: Fixarea capacului

- Asezati capacul in locul lui potrivit stifturile si golurile cutiei.
- Apoi impingeti inainte capacul pana se fixeaza in locul lui.

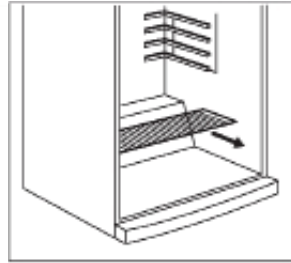

Pasul doi: Reasezarea peretelui despartitor dintre compartimente

- Asezati peretele despartitor in golurile aferente de pe partea inferioara a cutiei si de pe peretele compartimentului, asa cum arata in poza.

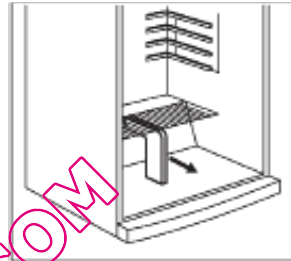

Pasul trei: Asezarea compartimentului

- Puneti compartimentul la locul lui pe rotite.
- Apasati inainte.

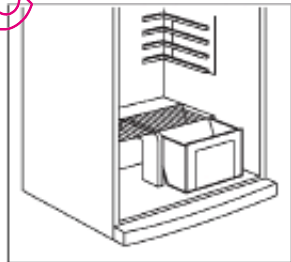

QUELFRIGO.COM

PARTEA 3. ARANJAREA ALIMENTELOR IN APARAT

Compartimentul frigiderului

- Este suficient sa setati butonul rotativ intre 2 si 3 pentru a obtine temperaturi normale.
- Pentru a reduce umiditatea si pentru a evita formarea continui a ghetii nu puneti lichide in recipiente nesigilate in interiorul compartimentului.
- Nu puneti mancare calda in frigider. Mancarea calda trebuie lasata sa se raceasca la temperatura camerei si trebuie asezata in asa fel incat sa asigure o buna circulatie a aerului in interiorul frigiderului.
- Aranjati carnea si pestele curatat (impachetat in hartie sau in folie de plastic) pe care le veti folosi intr-un interval de 1-2 zile.
- Legumele si fructele pot fi asezate in compartimentul special fara a fi ambalate in prealabil.

Compartimentul congelatorului

- Este suficient sa setati butonul rotativ intre 2 si 3 pentru a obtine temperaturi normale.
- Utilitatea congelatorului este de a oferi posibilitatea de a stoca alimente congelate pentru perioade lungi de timp si cuburi de gheata.
- Nu asezati alimente proaspete si calde pe rafturile usii congelatorului pentru a le ingheta. Utilizati-le doar pentru a depozita alimente congelate.
- Nu alaturati alimentele calde celor inghetate deoarece acestea din urma se pot dezgheta.
- Pentru a congela mancarea gatita in casa (si mancarea pe care doriti sa o congelati) mult mai repede, utilizati compartimentul de congelare rapida deoarece puterea de congelare a acestui compartiment este mult mai mare.
- Congelati alimentele proaspete (de exemplu: peste, carne, carne tocata) in pachete pe care le folositi pentru a gati o data.
- Pentru congelarea alimentelor proaspete; cantitatea maxima de alimente proaspete (in kg) care poate fi congelata in 24 de ore este indicata pe eticheta aparatului.
- Pentru ca aparatul sa functioneze la capacitate maxima de congelare, setati termostatul la pozitia maxima cu 24 de ore inainte de a aseza alimentele proaspete in congelator.
- Dupa ce ati asezat alimentele in congelator, aveti grija ca termostatul sa ramana in pozitie maxima timp de 24 de ore. Dupa 24 de ore nu mai e nevoie ca termostatul sa stea in pozitia maxima.
- **Pentru depozitarea alimentelor congelate;** trebuie sa urmati cu strictete instructiunile pe care le regasiti pe pachete si, in cazul in care nu se furnizeaza astfel de informatii, alimentele nu trebuie sa depaseasca o perioada de depozitare mai mare de 3 luni de la data cumpararii.
- **In momentul in care cumparati alimente congelate** asigurati-va ca au fost congelate la temperatura corecte si ca ambalajul este intact.
- Alimentele congelate trebuie transportate in recipiente corespunzatoare care sa mentina calitatea alimentelor si trebuie depozitate intr-o unitate de congelare cat mai repede posibil.
- Daca un pachet continand alimente congelate prezinta semne de formare a umiditatii si de umflare anormala, este foarte probabil ca respectivul pachet sa fi fost depozitat la o temperatura nerecomandata si continutul sa fie deteriorat.

- Durata de viata a alimentelor congelate depinde de temperatura camerei, setarile termostatului, cat de des este deschisa usa, felul alimentelor si durata de timp necesara pentru a transporta produsul de la magazin, acasa. Urmati intotdeauna instructiunile pe care le regasiti pe pachete si nu depasiti termenul limita de stocare indicat.

PARTEA 4. CURATAREA SI INTRETINEREA

- Scoateti aparatul din priza inainte de a incepe sa-l curatati.
- Nu-l curatati turnand apa.
- Frigiderul si congelatorul trebuie curatate periodic utilizand o solutie de bicarbonat de sodiu si apa calduta.
- Curatati accesoriile separat cu apa si sapun. Nu le spalati la masina.
- Nu utilizati produse, detergenti sau sapunuri abrazive. Dupa spalare, clatiti cu apa curata si uscati cu atentie. Dupa ce operatia de curatare s-a terminat, reconectati aparatul avand grija ca mainile sa fie uscate.
- Curatati condensatorul (circuitul de racire din spatele aparatului) cu o perie, o data pe an, pentru a economisi energie electrica si pentru a creste productivitatea aparatului.

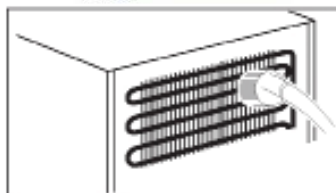

APARATUL NU TREBUIE SA FIE IN PRIZA

Decongelarea

Decongelarea are loc in mod complet automat; apa care rezulta in urma decongelarii se evapora in mod automat din tava de evaporare.

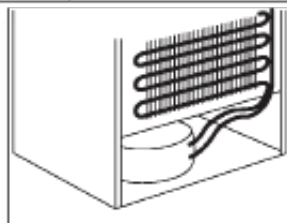

Inlocuirea becului electric

1. Scoateti aparatul din priza.
2. Indepartati capacul cu o surubelnita in cruce(A)
3. Schimbati becul (B) cu altul nou (nu mai mult de 15 W).
4. Asezati capacul la loc si reconectati unitatea dupa 5 minute.

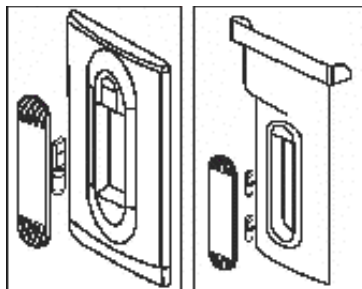

PARTEA 5. TRANSPORTUL SI SCHIMBAREA POZITIEI DE INSTALARE

Transportul si schimbarea pozitiei de instalare

- Ambalajele originale si spuma de polistiren pot fi escamotate la cerere.
- In timpul transportului aparatul trebuie sa fie legat cu banda lata sau cu o franghie rezistenta. Regulile scrise pe cutia din carton ondulat trebuie respectate in timpul transportului.
- Inainte de a transporta sau de a schimba vechea pozitie, toate obiectele care se pot misca in interiorul aparatului (de exemplu: polite, sertare...) trebuie scoase sau fixate cu benzi pentru a preveni zdruncinarea lor.

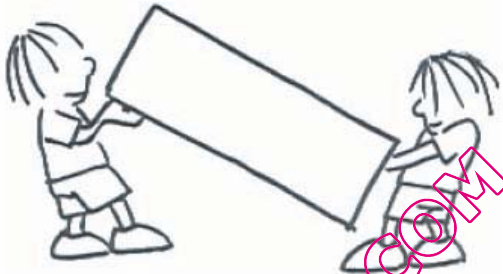

Schimbarea sensului de deschidere al usilor

In cazul in care doriti sa schimbati sensul de deschidere al usii, va rugam sa solicitati acest lucru personalului de la centrul de service autorizat.

PARTEA 6. INAINTE DE A APELA LA SERVICE

Ce puteti face daca frigiderul nu functioneaza?

Verificati daca:

- Nu exista curent. (Becul verde este stins)
- Intrerupatorul general este deconectat,
- Setarile termostatului sunt in pozitia '0',
- Priza nu functioneaza. Pentru a verifica acest lucru, conectati un alt aparat despre care stiti ca functioneaza in aceeasi priza.

Ce puteti face daca aparatul nu functioneaza in parametrii normali?

Verificati daca:

- Nu ati suprasolicitat aparatul,
- Usile sunt perfect inchise,
- Nu s-a depus praf pe condensator,
- Exista spatiu suficient langa peretele din spatele aparatului sau langa peretii laterali.

Daca aparatul este zgomotos?

Gazul refrigerant care circula in sistemul de racire al frigiderului poate face un zgomot usor (ca si cum ar fierbe) chiar daca compresorul nu functioneaza. Acest lucru este normal, nu trebuie sa va ingrijoreze. Daca sunetul se schimba, verificati daca;

- Pozitia aparatului este dreapta
- Nimic nu atinge spatele aparatului
- Produsele din aparat vibreaza.

Recomandari

- **Daca aparatul nu este folosit un timp indelungat** (de exemplu: in timpul vacantei de vara), deconectati si curatati aparatul si lasati usa deschisa pentru a preveni formarea mucegaiului si a mirosului.
- Pentru a opri aparatul complet, deconectati-l de la priza principala (pentru a-l curata si pentru momentele in care usile sunt lasate deschise).

Sfaturi pentru economisirea energiei

1. Instalati aparatul într-o încăpere răcoroasă și bine ventilată, însă nu în lumina directă a soarelui și nu lângă o sursă de căldură (radiator, cuptor, etc). În aceste cazuri, folosiți o placă izolatoare.
2. Lăsați alimentele și băuturile calde să se răcească în afara aparatului.
3. Când dezghețați alimente înghețate, puneți-le în frigider. Temperatura redusă a alimentelor înghețate va ajuta la răcirea frigiderului când se dezgheată. Astfel, economisiți energie. Dacă alimentele înghețate sunt scoase afară, se trusește energie.
4. Băuturile și vasele cu lichide trebuie acoperite. Altfel, umiditatea din aparat crește, timpul de funcționare crescând. Acoperirea recipientelor cu lichide păstrează mirosul și gustul.
5. Când puneți înăuntru alimente și băuturi, țineți deschisă ușa aparatului când mai puțin timp posibil.
6. Țineți închise capacele compartimentelor aparatului cu temperatură diferită (cel de făcut gheață, congelare ...etc).
7. Garnitura ușii trebuie să fie curată și pliabilă. Înlocuiți garniturile uzate.
8. Curățați ocazional partea din spate a aparatului cu un aspirator sau o pensulă pentru a evita consumul mare de energie.

Atenție:



Produsul dumneavoastră este marcat cu acest simbol. Acesta indică faptul că produsele electrice și electronice nu trebuie să fie amestecate cu gunoiul menajer general. Pentru aceste produse există un sistem de colectare separat.

Atenție: Dacă doriți să eliminați acest echipament, vă rugăm să nu utilizați lada de gunoi obișnuită! Echipamentele electrice și electronice uzate trebuie să fie tratate separat și în conformitate cu legislația care impune tratarea, recuperarea și reciclarea adecvată a echipamentelor electrice și electronice uzate.

După implementarea de către statele membre, gospodăriile private din statele UE pot returna echipamentele electrice și electronice uzate unităților de colectare specializate, fără niciun fel de costuri*; în anumite țări*, distribuitorul dumneavoastră local poate de asemenea prelua produsele dumneavoastră uzate în mod gratuit dacă achiziționați un produs nou similar.

*) Pentru mai multe detalii, contactați agenția dumneavoastră locală.

Dacă echipamentul dumneavoastră electric sau electronic uzat este prevăzut cu baterii sau acumulate, vă rugăm să le eliminați în prealabil separat în conformitate cu cerințele locale.

Prin eliminarea corectă a acestui produs, veți contribui la garantarea faptului că deșeurile sunt supuse unui tratament, unei recuperări și reciclări necesare, prevenindu-se astfel potențialele efecte negative asupra mediului înconjurător și sănătății umane care, în caz contrar, pot fi afectate de gestionarea necorespunzătoare a deșeurilor.

QUELFRIGO.COM

PARTEA 7. PARTILE COMPONENTE ALE APARATULUI SI COMPARTIMENTELE

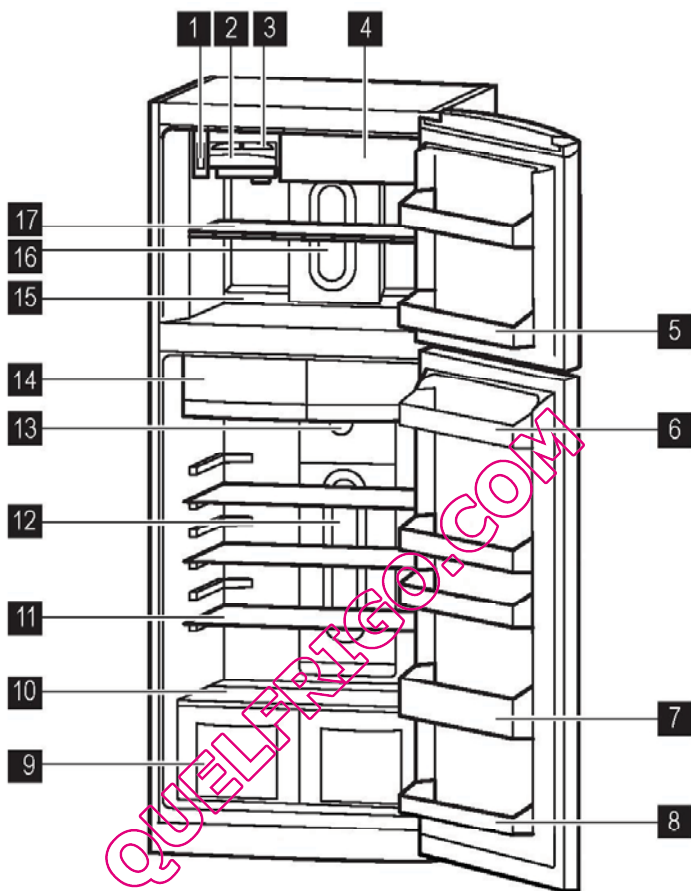

Aceasta prezentare este strict informativa. Partile componente pot varia in functie de model.

- | | |
|--------------------------------------|---|
| 1) Cutie termostat pentru congelator | 10) Capacul sertarului de legume si fructe |
| 2) Cutie gheata | 11) Sertare frigider |
| 3) Tava de gheata | 12) Cutie pentru becul electric al frigiderului |
| 4) Compartiment de racire rapida | 13) Cutie termostat pentru frigider |
| 5) Sertar congelator | 14) Sertar racire |
| 6) Suport partea superioara | 15) Compartiment congelatorR |
| 7) Sertar pentru sticle | 16) Cutie pentru becul electric al congelatorului |
| 8) Sertar inferior | 17) Sertar congelator |
| 9) Sertar legume si fructe | |

ΠΙΝΑΚΑΣ ΠΕΡΙΕΧΟΜΕΝΩΝ

ΠΡΙΝ ΝΑ ΧΡΗΣΙΜΟΠΟΙΗΣΤΕ ΤΟ ΨΥΓΕΙΟ	87
Τα Παλιά και αχρησιμοποίητα ψυγεία	87
ΠΡΟΕΙΔΟΠΟΙΗΣΕΙΣ ΑΣΦΑΛΕΙΑΣ	88
Η Τοποθέτηση και θέτηση σε ενέργεια	89
Πριν να βάλετε σε ενέργεια το ψυγείο σας	89
ΛΕΙΤΟΥΡΓΙΕΣ ΚΑΙ ΔΥΝΑΤΟΤΗΤΕΣ	90
Θερμικές Ρυθμίσεις	90
Προειδοποιήσεις σχετικά με τη θερμική ρύθμιση	90
Αξεσουάρ	91
Παγάκια	91
Ράφι ταχείας κατάψυξης	91
Ράφια ψύξης	91
Περαστό Διάφανο Ράφι	92
Συρτάρι λαχανικών και Ράφι συρταριού λαχανικών	82
ΑΦΑΙΡΕΣΗ ΤΟΥ ΚΑΛΥΜΜΑΤΟΣ ΣΥΡΤΑΡΙΩΝ ΦΡΟΥΤΩΝ ΚΑΙ ΛΑΧΑΝΙΚΩΝ	93
ΤΑΚΤΟΠΟΙΗΣΗ ΤΡΟΦΙΜΩΝ ΣΤΗ ΣΥΣΚΕΥΗ	94
Θάλαμος ψυγείου	94
Θάλαμος καταψύκτη	94
ΚΑΘΑΡΙΣΜΟΣ ΚΑΙ ΣΥΝΤΗΡΗΣΗ	96
Απόψυξη	96
Αντικατάσταση του λαμπτήρα του ψυγείου και του καταψύκτη	97
ΜΕΤΑΦΟΡΑ ΚΑΙ ΑΛΛΑΓΗ ΤΗΣ ΘΕΣΗΣ ΕΓΚΑΤΑΣΤΑΣΗΣ	97
Αντιστροφή ανοίγματος της πόρτας	97
ΠΡΙΝ ΚΑΛΕΣΕΤΕ ΤΟ ΣΕΡΒΙΣ	98
Πρακτικές συμβουλές για εξοικονόμηση ενέργειας	99
ΜΕΡΗ ΤΗΣ ΣΥΣΚΕΥΗΣ ΚΑΙ ΘΑΛΑΜΟΙ	100

ΜΕΡΟΣ -1 ΠΡΙΝ ΝΑ ΧΡΗΣΙΜΟΠΟΙΗΣΤΕ ΤΟ ΨΥΓΕΙΟ

Τα Παλιά και αχρησιμοποίητα ψυγεία

- Εάν το μοντέλο σας περιέχει R600a - δείτε την πινακίδα στοιχείων στο εσωτερικό του ψυγείου (το ψυκτικό ισοβουτάνιο), αυτό είναι ένα φυσικό αέριο το οποίο είναι φιλικό προς το περιβάλλον αλλά επίσης αναφλέξιμο. Όταν μεταφέρετε και εγκαθιστάτε τη μονάδα πρέπει να φροντίζετε να εξασφαλίσετε ότι κανένα από τα μέρη του ψυκτικού κυκλώματος δεν θα υποστεί ζημιά. Σε περίπτωση ζημιάς αποφύγετε γυμνές φλόγες ή πηγές ανάφλεξης και αερίστε για λίγα λεπτά το χώρο στον οποίο έχει τοποθετηθεί η μονάδα.
- Το παλιό σας ψυγείο εάν έχει τη κλειδαριά, πριν να το ρίξετε ή να σπάστε, να βγάλετε τη κλειδαριά, διότι τα παιδιά ενώ παίζουν, μπορούν να μπαίνουν μέσα του και κλειδώσουν τον ε'αυτό τους και αυτό μπορεί να προκαλέσει ένα πάθημα
- Τα παλιά ψυγεία και καταψύκτες έχουν μονωτικά είδη και ψυκτικό αέριο που περιέχει το CFC. Γι'αυτό σκοτώνοντας το παλιό ψυγείο σας προσέξτε να μην ζημιώσετε το περιβάλλον.

ΣΗΜΑΝΤΙΚΟ ΣΗΜΕΙΩΜΑ

Παρακαλούμε να διαβάσετε προσεκτικά τον εγχειρίδιο πριν να τοποθετήσετε και να βάλετε σε ενέργεια το ψυγείο σας. Η εταιρεία μας δεν ευθύνεται από τις ζημιές που θα προκαλέσει οι εσφαλμένες χρήσεις.

Λαμβάνετε υπόψη τις όλες προειδοποιήσεις που βρίσκεται πάνω στη συσκευή ή μέσα στο εγχειρίδιο και διατηρήστε αυτό το εγχειρίδιο με σκοπό να σας βοηθήσει σε μερικά προβλήματα που θα μπορέσει να γίνει στο μέλλον.

Πληροφορίες συμμόρφωσης

- Η Τροπική κατηγορία ορίζεται για τις θερμοκρασίες περιβάλλοντος μεταξύ 16°C και 43°C σύμφωνα με τα Πρότυπα TS EN ISO 15502.
- Η συσκευή έχει σχεδιαστεί σε συμμόρφωση με τα πρότυπα EN15502, IEC60335-1 / IEC60335-2-24, 2004/108/ΕΚ.

ΠΡΟΕΙΔΟΠΟΙΗΣΕΙΣ ΑΣΦΑΛΕΙΑΣ

Προειδοποίηση: Μη χρησιμοποιείτε μηχανικές διατάξεις ή άλλα τεχνητά μέσα για να επιταχύνετε τη διαδικασία της απόψυξης. Μη χρησιμοποιείτε ηλεκτρικές συσκευές στο χώρο αποθήκευσης τροφίμων της συσκευής. Διατηρείτε ανοιχτά τα ανοίγματα αερισμού της συσκευής. Μη προκαλέσετε ζημιά στο κύκλωμα του ψυκτικού μέσου του ψυγείου.

- Μη χρησιμοποιήσετε τη μπαλάντζα και πολυπολική πρίζα
- Μη μεταχειριστήτε το φις που έχει το βεβλημένο, ξεσκισμένο και παλιό καλώδιο.
- Μη τραβήξετε, μη ζαβώστε και μη ζημιώστε το καλώδιο.



- Αυτό το προϊόν σχεδιάστηκε για τη χρήση των ενήλικων. Μη αφήνετε τα παιδιά να παίξουν με τη συσκευή και να κρεμαστούν κρατώντας την πόρτα.
- Για να μην προκαλέσει καμία ηλεκτροπληξία διαρρήδην μη βάλετε/βγάλετε το τις με το βρεγμένο χερί στο/από πρίζα.
- Στο μέρος κατάψυξης του ψυγείου σας μη βάλετε καθόλου υάλινη μπουτίλια ή κουτιά που περιέχουν τα οξινά τρόφιμα, οι μπουτίλιες ή τα κουτιά μπορούν να εκραγούν.
- Για την ασφάλεια σας μη βάλετε τα εκρηκτικά και εμπρηστικά αντικείμενα στο ψυγείο σας. Τα ποτά με υψηλή ποσότητα αλκοόλ να τοποθετήσετε στο ψυκτήριο ορθά και με καλά κλεισμένα στόματα.
- Αποφύγετε ο πάγος να αγγίξει στο χέρι σας βγαίνοντας τον πάγο που αναπαρήγαγα μέσα στο ψυκτή. Ο πάγος μπορεί να επιφέρει τα εγκαύματα και/ή κόψιμα.
- Μη αγγίζετε στα καταψυγμένα Τρόφιμα ! Μη φάγετε αμέσως τα παγωτά και τα τους κύβους πάγους που θα βγάλετε από το ψυκτήρα!



- Τα καταψυγμένα τρόφιμα όταν ξεπαγώσουν, μη τα καταψύξετε ξανά. Μπορεί να δημιουργήσει κίνδυνο για την υγεία σας, διοτί αυτό μπορεί να επιφέρει τη τροφική δηλητηρίαση.
- Η συσκευή δεν προορίζεται για χρήση από άτομα (περιλαμβανομένων παιδιών) με μειωμένες σωματικές, αισθητηριακές ή πνευματικές ικανότητες ή με έλλειψη εμπειρίας και γνώσης, εκτός αν στα άτομα αυτά έχει παρασχεθεί επιτήρηση ή καθοδήγηση σχετικά με τη χρήση της συσκευής από άτομο υπεύθυνο για την ασφάλειά τους. Τα παιδιά πρέπει να βρίσκονται υπό επίβλεψη, ώστε να εξασφαλίζεται ότι δεν παίζουν με τη συσκευή.
- Αν το καλώδιο τροφοδοσίας έχει υποστεί ζημιά ή φθορά, πρέπει να αντικατασταθεί από τον κατασκευαστή ή από συνεργείο σέρβις ή από εξουσιοδοτημένο άτομο.

Η Τοποθέτηση και θέτηση σε ενέργεια

Πριν να μεταχειριστήτε το ψυγείο σας πρέπει να προσέξετε αυτά :

- Το ψυγείο σας ενεργεί σε τάση 220-240 V και 50 Hz.
- Στο καλώδιο δικτύου προσαρμόσθηκε ειδικό γειωμένο φισ. Οπωσδήποτε πρέπει να μεταχειριστήτε το φισ αυτό με ειδική γειωμένη πρίζα (16 A). Εάν δεν υπάρχει τέτοια πρίζα στο σπίτι σας για την τοποθέτηση καλέστε τον ένα ικανό ηλεκτρολόγο.
- Η εταιρεία μας δεν θα είναι υπεύθυνος από τις ζημιές που θα μπορέσει να παθει εκ τούτου έπεται από την μεταχείριση χωρίς τη γείωση.
- Τοποθετήστε το ψυγείο σας μία θέση που δεν θα παθει σε άμεσα ηλιακές ακτίνες
- Πρέπει να είναι μακριά τουλάχιστον 50 cm από τις θερμικές πηγές (όπως κουζίνα, φουρνό, καλοριφέρ ή θερμάστρα) και πρέπει να είναι μακριά τουλάχιστον 5 cm από τους ηλεκτρικούς φούρνους.
- Δεν πρέπει να χρησιμοποιηθούν στον ύπαιθρο και δεν πρέπει να μείνει κάτω από τη βροχή.
- Εάν θα τοποθετήσετε το ψυγείο σας κοντά στο ψύκτη, για να εμποδίσετε να δημιουργήσει υγρασία στην εξωτερική πλευρά, πρέπει να υπάρξει μεταξύ τους τουλάχιστον 2 cm απόσταση
- Μη βάλετε βαρύ αντικείμενο πάνω στο ψυγείο σας και τοποθετήστε το, σε κατάλληλη θέση που να υπάρξει τουλάχιστον 15 cm διάκενο από πάνω
- Για να ενεργεί χωρίς σείσιμο το ψυγείο σας πρέπει να ισοσταθμιστεί ρυθμίζοντας από τα μπροστινά ποδια του. Αυτό μπορείτε να κάνετε στρέφοντας τα ρυθμισμένα ποδια στη κατεύθυνση ρολοιού (ή ανάποδα). Αυτή τη ενέργεια πρέπει να γίνει πριν να βαλθούν τα τρόφιμα στο ψυγείο.
- Πριν να μεταχειριστήτε το ψυγείο σας, να καθαρίστε όλα τα κομματιά με χλιαρό νερό που είναι ελαμασμένο βάζοντας ένα κουταλάκι ανθρακική σόδα και μίσηρα να ξεβγάλετε με καθαρό νερό και να στεγνώστε. Να τοποθετήστε όλα τα κομματιά στις θέσεις τους μετά από το καθάρισμα.

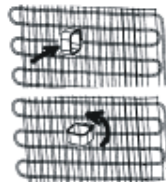

Πριν να βάλετε σε ενέργεια το ψυγείο σας

- Στη πρώτη ενέργεια ή μετά από την μεταφορά του για να ενεργεί αποδοτικό αφήστε το να αναμένει 3 ώρες (στον όρθιο τρόπο) μετά βάλτε το φισ στη πρίζα. Αλλιώς μπορείτε να ζημιώστε στο συμπιεστή
- Στη πρώτη ενέργεια μπορεί να υπάρξει Αποφορά, όμως όταν το ψυγείο αρχίζει στη ψύξη αυτή θα χάθει.



ΜΕΡΟΣ -2 ΛΕΙΤΟΥΡΓΙΕΣ ΚΑΙ ΔΥΝΑΤΟΤΗΤΕΣ

Θερμικές Ρυθμίσεις

Ο Θερμοστάτης του ψυκτήρα και του ψύκτη

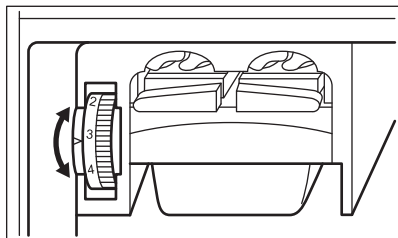

Ο Θερμοστάτης του ψύκτη

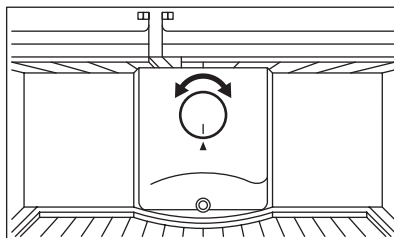

Ο θερμοστάτης του ψυκτήρα

- Εξασφαλίζει να ρυθμιστούν αυτόματα οι θερμοκρασίες του ψυκτήρα και του ψύκτη. Ο θερμοστάτης μπορεί να ρυθμιστεί σε κάποιο βαθμό από 1 έως 5 που απαιτηθεί.. Η κατάσταση του θερμοστάτη τόσο αυξανηθεί από 1 έως το 5 όσο και αυξάνει το βαθμό της θερμοκρασίας. Για την εξοικονόμηση της ενέργειας, μπορείτε να ενεργηθείτε το ψυγείο σας σε πιο κάτω θέση Στους χειμερινούς μήνες.

Ο Θερμοστάτης του ψύκτη

5 : Για να αποκτήσουν τους πάγους με ταχύ ρυθμό και για να καταψυχθούν ταχύτερα των τροφίμων που βάλθηκαν στο ψύκτη. Το ψυγείο σας θα ενεργεί μακροχρόνιος. Όταν ψύχεται αρκετά ο ψύκτης πρέπει να φέρθει στη παλιά θέση.

3 - 4 : Για τη κανονική χρήση και για τη μακροχρόνια διατήρηση των καταψυγμένων τροφίμων.

1 - 2 : Για τη διατήρηση των κυβικών πάγων και για την εξοικονόμηση ενέργειας στους χειμερινές μήνες.

Ο Θερμοστάτης του ψυκτήρα

5 : Για τη περισσότερες ψύξεις,

3 - 4 : Για τη κανονική χρήση. Αυπδοτικότερη θέση είναι αυτή

1 - 2 : Για τη κατώτερη ψύξη

Προειδοποιήσεις σχετικά με τη θερμική ρύθμιση

- Η ρύθμιση του θερμοστάτη πρέπει να γίνεται πάντοτε υπόψη ότι η πόρτα του ψυκτήρα και του ψύκτη τόσο πολύ ανοιγοκλείνουν, πόσα τρόφιμα διατηρούνται μέσα και η θερμοκρασία του περιβάλλοντος του ψυγείου.
- Στη πρώτη χρήση για να ψυχθεί απολύτως το ψυγείο σας, ανάλογα με τη θερμοκρασία του περιβάλλοντος πρέπει να ενεργεί 24 ώρες άπαυτο.
- Σε αυτό το χρονικό διάστημα μη ανοιγοκλείνετε τις πόρτες και μη γεμίζετε πολύ το ψυγείο σας.
- Αν θέλετε να βάλετε σε ενέργεια ξανά το ψυγείο σας μετά από τον βγάλσιμο το φινι του από την πρίζα, για να μην παθεί ζημία του κομπρεσέρ να περιμένετε τουλάχιστον 5 λεπτά για να βάλετε το φινι ξανά στη πρίζα.

Αξεσουάρ

Παγάκια

- Βγάλτε έξω τη παγοθήκη.
- Γεμίστε με νερό μέχρι τη στάθμη που υποδεικνύεται με τη γραμμή.
- Τοποθετήστε την παγοθήκη στην αρχική θέση της.
- Όταν δημιουργηθούν τα παγάκια, περιστρέψτε το μοχλό για να πέσουν τα παγάκια στο παγοδοχείο.

Μη γεμίζετε το παγοδοχείο με νερό για να φτιάξετε πάγο. Μπορεί να είναι σπασμένο.

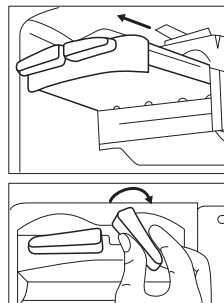

Ράφι ταχείας κατάψυξης

- Χρησιμοποιήστε το ράφι ταχείας κατάψυξης για να καταψύξετε πιο γρήγορα σπιτικά φαγητά (και φρέσκα τρόφιμα τα οποία θέλετε να καταψύξετε) επειδή αυτός ο χώρος έχει μεγαλύτερη ισχύ κατάψυξης.
- Για να ανοίξετε το ράφι, τραβήξτε το κάλυμμα προς τα επάνω και ολισθήστε το μέσα στο ράφι. Μπορείτε να το κλείσετε με τον ίδιο τρόπο.
- Να βεβαιώνετε ότι το κάλυμμα του ραφιού ταχείας κατάψυξης είναι κλειστό πριν κλείσετε την πόρτα του θαλάμου. Διαφορετικά, δεν θα επιδείξει την ισχύ ταχείας κατάψυξής του.

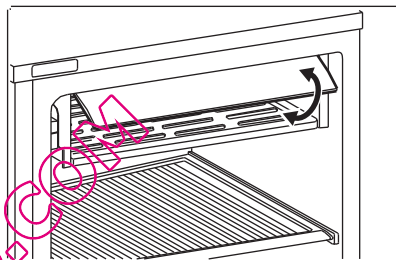

Ράφια ψύξης

Η διατήρηση των τροφίμων στο θάλαμο ψύξης αντί για το θάλαμο ψυγείου ή καταψύκτη επιτρέπει τη διατήρηση της φρεσκάδας και της γεύσης για περισσότερο χρόνο, ενώ διατηρείται και η όμορφη εμφάνιση του τροφίμου. Όταν ο δίσκος ψύξης βρομίσει, αφαιρέστε τον και πλύνετε τον με νερό. (Το νερό παγώνει στους 0°C, αλλά τα τρόφιμα που περιέχουν αλάτι ή ζάχαρη παγώνουν σε χαμηλότερη θερμοκρασία). Συνήθως οι άνθρωποι χρησιμοποιούν το θάλαμο ψύξης για ωμό ψάρι, αλλαντικά, ρύζι, κτλ.

Μην τοποθετείτε εκεί τρόφιμα που θέλετε να καταψύξετε ή παγοθήκες για να φτιάξετε παγάκια.

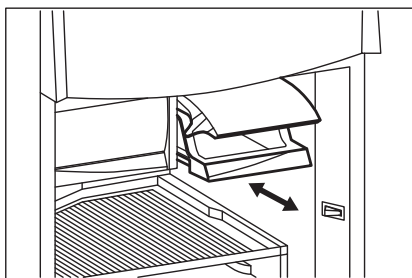

Περαστό Διάφανο Ράφι (Σε ορισμένα μοντέλα)

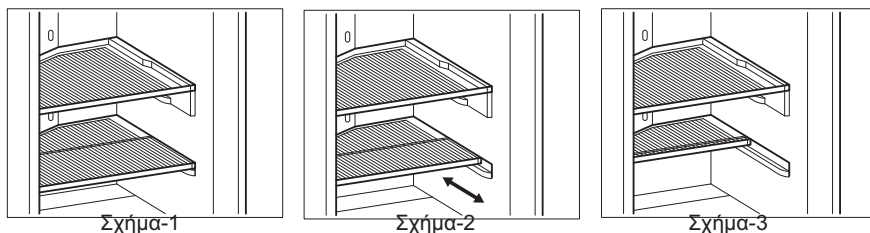

Το περαστό διάφανο ράφι που βρίσκεται πάνω στο διάφανο ράφι του λαχανικοδοχείου (Κοιτ. 7. Μέρους Σελ. 19) σχεδιάστηκε για να κερδίσετε τη θέση και την ευκολία. Όταν θέλετε να δημιουργήσετε την ευρύ περιβάλλον όπως είναι άλλα ράφια (Σχήμα-1), να το τραβάτε προς το μπροστά (Σχήμα-2) και αν θέλετε να έχετε τον ύψηλο περιβάλλον για την τοποθέτηση του ύψηλου δοχείου να το προωθήστε προς το πίσω (Σχήμα – 3)

Συρτάρι λαχανικών και Ράφι συρταριού λαχανικών (Σε ορισμένα μοντέλα)

Το διαμέρισμα συρταριού λαχανικών, με “ΦΙΛΤΡΟ” στο ράφι του συρταριού, απορροφά και αποσυνθέτει το αέριο αιθυλένιο (*) που αναδίδεται από φρούτα και λαχανικά, ώστε να τα διατηρεί φρέσκα. Το φίλτρο επίσης εξαφανίζει δυσάρεστες οσμές από το εσωτερικό του συρταριού λαχανικών και ελέγχει το πλεονάζον νερό που ελευθερώνεται από τα λαχανικά, διατηρώντας μέσα στο συρτάρι λαχανικών ένα περιβάλλον υψηλής υγρασίας. Όταν λερωθεί το ράφι του συρταριού λαχανικών, αφαιρέστε το φίλτρο αφαιρώντας το κάλυμμα του φίλτρου και πλύνετε το κάλυμμα του συρταριού λαχανικών με νερό.

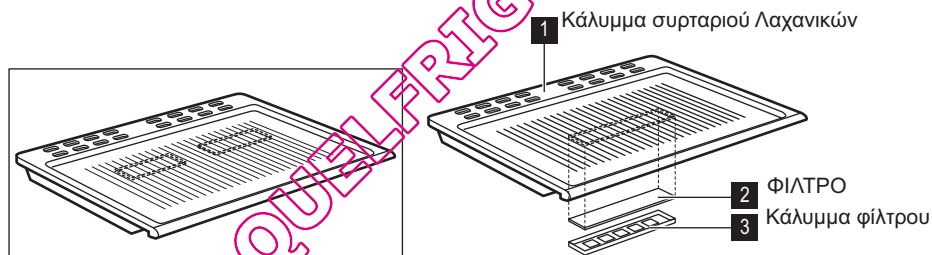

! Μην πλένετε το “Φίλτρο ελέγχου υγρασίας” με νερό.

(*)**ΣΗΜΕΙΩΣΗ:** Το αέριο αιθυλένιο είναι παράγεται από φρούτα και λαχανικά και επιταχύνει την ωρίμανση και τη γήρανσή τους. Για παράδειγμα το σπανάκι και το μπρόκολο κιτρινίζουν εύκολα σε χώρους όπου υπάρχει αφθονία αερίου αιθυλενίου.

ΑΦΑΙΡΕΣΗ ΤΟΥ ΚΑΛΥΜΜΑΤΟΣ ΣΥΡΤΑΡΙΩΝ ΦΡΟΥΤΩΝ ΚΑΙ ΛΑΧΑΝΙΚΩΝ

(Σε ορισμένα μοντέλα)

Πρώτο βήμα: Αφαίρεση των συρταριών για φρούτα και λαχανικά

- Είναι εύκολο να τραβήξετε το συρτάρι για να βγει επειδή έχει ροδάκια.
- Τραβήξτε το συρτάρι για φρούτα και λαχανικά όσο το δυνατό πιο έξω και τραβήξτε το εμπρόσθιο τμήμα προς τα επάνω και έξω.

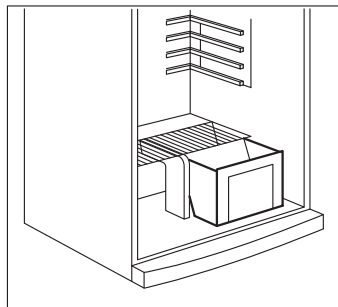

Δεύτερο βήμα: Αφαίρεση του διαχωριστικού των συρταριών φρούτων και λαχανικών

- Λυγίστε το διαχωριστικό προς τα αριστερά στο κάτω μέρος.
- Αφαιρέστε το διαχωριστικό των συρταριών φρούτων και λαχανικών.

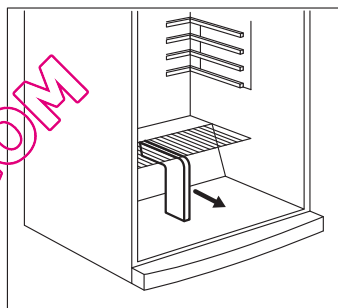

Τρίτο βήμα: Αφαίρεση του καλύμματος συρταριών φρούτων και λαχανικών

- Τραβήξτε προς τα έξω το κάλυμμα συρταριών φρούτων και λαχανικών μέχρι τα δοντάκια του καλύμματος να έρθουν στις εσοχές (δεξιά και αριστερή πλευρά) του θαλάμου.
- Όταν τα δοντάκια μπουν μέσα στις εσοχές, τραβήξτε προς τα επάνω και βγάλτε το κάλυμμα συρταριών φρούτων και λαχανικών.

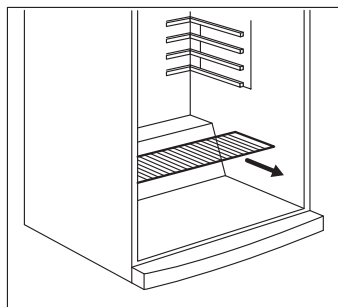

ΣΗΜΕΙΩΣΗ: Αντιστρέψτε την παραπάνω διαδικασία όταν θέλετε να επανατοποθετήσετε τα συρτάρια λαχανικών.

Όλες οι γραπτές περιγραφές και οι απεικονίσεις των αξεσουάρ μπορεί να διαφέρουν, ανάλογα με το μοντέλο της συσκευής.

Θάλαμος ψυγείου

- Η ρύθμιση του θαλάμου συντήρησης του ψυγείου στα 2-3 τμήματα της μπάρας θα είναι αρκετή υπό κανονικές συνθήκες.
- Για να μειώσετε την υγρασία και τον επακόλουθο σχηματισμό πάχνης, ποτέ μην τοποθετείτε στο ψυγείο υγρά σε ανοικτά δοχεία.
- Ποτέ μην τοποθετείτε ζεστό φαγητό στο ψυγείο. Θα πρέπει να αφήνετε το ζεστό φαγητό να κρυώσει σε θερμοκρασία δωματίου και να το τοποθετείτε στο θάλαμο συντήρησης με τρόπο που να εξασφαλίζεται επαρκής κυκλοφορία του αέρα.
- Τοποθετείτε το κρέας και τα καθαρισμένα ψάρια (τυλιγμένα σε συσκευασίες ή σε πλαστική μεμβράνη) στην ποσότητα που θα καταναλώσετε σε 1-2 ημέρες.
- Μπορείτε να τοποθετείτε τα φρούτα και τα λαχανικά στο συρτάρι λαχανικών χωρίς συσκευασία.

Οι παρακάτω συμβουλές είναι για την τοποθέτηση και για την καλύτερη διατήρηση των τροφίμων στο τμήμα της συντήρησης.

Θάλαμος κατάψυκτη

- Η ρύθμιση του θαλάμου κατάψυξης στα 2-3 τμήματα της μπάρας θα είναι αρκετή υπό κανονικές συνθήκες.
- Η κατάψυξη χρησιμεύει στην αποθήκευση τροφίμων βαθιάς κατάψυξης ή κατεψυγμένων τροφίμων για μεγάλες χρονικές περιόδους, καθώς και για την παρασκευή παγοκύβων.
- Μη τοποθετείτε νωπά και ζεστά τρόφιμα στα ράφια της πόρτας της κατάψυξης για να παγώσουν. Χρησιμοποιείτε αυτά τα ράφια μόνο για αποθήκευση ήδη κατεψυγμένων τροφίμων.
- Μην τοποθετείτε νωπά και ζεστά τρόφιμα πλάι-πλάι με κατεψυγμένα τρόφιμα γιατί μπορεί να αποψυχθούν τα κατεψυγμένα τρόφιμα.
- Χρησιμοποιείτε τα ράφια της κατάψυξης για να παγώνετε πιο γρήγορα τα φαγητά που μαγειρεύετε (και τα νωπά τρόφιμα που θέλετε να καταψύξετε), λόγω της μεγαλύτερης ψυκτικής ικανότητας του χώρου αυτού.
- Όταν καταψύχετε νωπά τρόφιμα (π.χ. κρέας, ψάρια ή κιμά) χωρίζετε τα στις μερίδες που θα χρησιμοποιήσετε κάθε φορά.
- Όταν καταψύχετε νωπά τρόφιμα, η μέγιστη ποσότητα νωπών τροφίμων σε κιλά (kg) που μπορεί να καταψυχθεί σε 24 ώρες, φαίνεται στην ετικέτα της συσκευής.
- Για βέλτιστη απόδοση της συσκευής ώστε να φθάσει στην μεγαλύτερη δυνατή ψυκτική ικανότητα, γυρίστε το κουμπί του θερμοστάτη της κατάψυξης στη θέση max 24 ώρες πριν τοποθετήσετε νωπά τρόφιμα στην κατάψυξη.
- Αφού τοποθετήσετε νωπά τρόφιμα στην κατάψυξη, 24 ώρες στη θέση max είναι γενικά αρκετές. Μετά από 24 ώρες, δεν χρειάζεται η ρύθμιση του κουμπιού του θερμοστάτη κατάψυξης στη θέση max.
- **Προσοχή:** για εξοικονόμηση ενέργειας όταν καταψύχετε μικρές ποσότητες φαγητού, δεν χρειάζεται να ρυθμίσετε το κουμπί του θερμοστάτη κατάψυξης στη θέση max.

- **Για αποθήκευση κατεψυγμένων τροφίμων:** θα πρέπει να ακολουθείτε προσεκτικά τις οδηγίες στις συσκευασίες των κατεψυγμένων τροφίμων και αν δεν παρέχονται πληροφορίες τα τρόφιμα δεν θα πρέπει να αποθηκεύονται για περισσότερο από 3 μήνες από την ημερομηνία αγοράς.
- **Όταν αγοράζετε κατεψυγμένα τρόφιμα:** να βεβαιώνετε ότι έχουν καταψυχθεί σε κατάλληλες θερμοκρασίες και ότι η συσκευασία είναι άθικτη.
- Τα κατεψυγμένα τρόφιμα θα πρέπει να μεταφέρονται σε κατάλληλη συσκευασία ώστε να διατηρείται η ποιότητά τους και θα πρέπει να τοποθετούνται στις ψυκτικές επιφάνειες της μονάδας το συντομότερο δυνατόν.
- Αν η συσκευασία κάποιου κατεψυγμένου τροφίμου δείχνει σημάδια υγρασίας και μη φυσιολογικής διόγκωσης, είναι πιθανό να είχε φυλαχτεί σε ακατάλληλη θερμοκρασία και τα περιεχόμενά της να έχουν αλλοιωθεί.
- **Ο χρόνος ζωής των κατεψυγμένων τροφίμων** εξαρτάται από τη θερμοκρασία του δωματίου, από τη ρύθμιση του θερμοστάτη, από το πόσο συχνά ανοίγεται η πόρτα, από τον τύπο του τροφίμου και από το χρονικό διάστημα που απαιτείται για τη μεταφορά του προϊόντος από το κατάστημα στο σπίτι σας. Ακολουθείτε πάντα τις οδηγίες στη συσκευασία και ποτέ μην υπερβαίνετε τον αναφερόμενο μέγιστο χρόνο αποθήκευσης.

QUELFRIGO.COM

ΜΕΡΟΣ -5 ΚΑΘΑΡΙΣΜΟΣ ΚΑΙ ΣΥΝΤΗΡΗΣΗ

- Αποσυνδέστε τη μονάδα από την ηλεκτρική τροφοδοσία πριν από το καθάρισμα.



- Μην καθαρίζετε τη συσκευή χύνοντας νερό σε αυτήν.



- Πρέπει να καθαρίζετε τακτικά το θάλαμο ψυγείου και καταψύκτη με διάλυμα μαγειρικής σόδας και χλιαρού νερού.



- Καθαρίστε ξεχωριστά τα αξεσουάρ με σαπούνι και νερό.



- Μη χρησιμοποιείτε αποξεστικά προϊόντα, απορρυπαντικά ή σαπούνια. Μετά το πλύσιμο, ξεπλύνετε με καθαρό νερό και στεγνώστε προσεκτικά. Μετά την ολοκλήρωση των εργασιών καθαρισμού, βάλτε ξανά το φινις του ηλεκτρικού καλωδίου της συσκευής στην πρίζα με στεγνά χέρια.



- Πρέπει να καθαρίζετε τον συμπυκνωτή με μια σκούπα τουλάχιστον μία φορά το χρόνο για εξοικονόμηση ενέργειας και αύξηση της παραγωγικότητας.

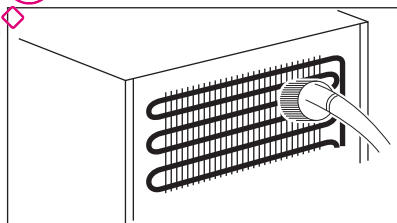

Η ΣΥΣΚΕΥΗ ΠΡΕΠΕΙ ΝΑ ΕΙΝΑΙ ΑΠΟΣΥΝΔΕΔΕΜΕΝΗ ΑΠΟ ΤΗΝ ΗΛΕΚΤΡΙΚΗ ΤΡΟΦΟΔΟΣΙΑ.

Απόψυξη

- Η απόψυξη γίνεται πλήρως αυτόματα κατά τη διάρκεια της λειτουργίας. Το νερό απόψυξης συλλέγεται από το δίσκο εξάτμισης και εξατμίζεται αυτόματα.
- Πρέπει να καθαρίζετε το δίσκο εξάτμισης περιοδικά για να μη συλλέγεται το νερό στο κάτω μέρος του ψυγείου αλλά να ρέει προς τα έξω.

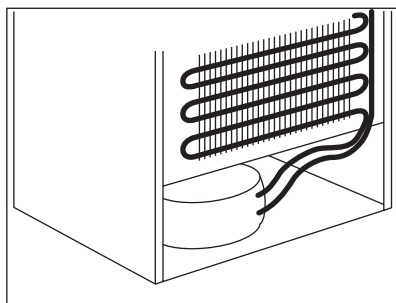

Αντικατάσταση του λαμπτήρα του ψυγείου και του καταψύκτη

1. Βγάλτε το φις του ηλεκτρικού καλωδίου της συσκευής από την πρίζα.
2. Αφαιρέστε το κάλυμμα του λαμπτήρα του ψυγείου με ένα πλακέ κατασαβίδι και βγάλτε το κάλυμμα.
3. Αλλάξτε το λαμπτήρα με έναν καινούργιο με ισχύ μέχρι 15 W.
4. Τοποθετήστε ξανά το κάλυμμα λαμπτήρα και, αφού περιμένετε 5 λεπτά, εισάγετε το φις του ηλεκτρικού καλωδίου της συσκευής στην πρίζα.

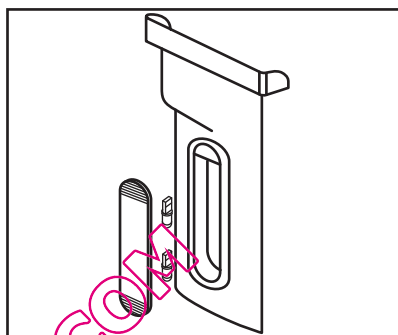
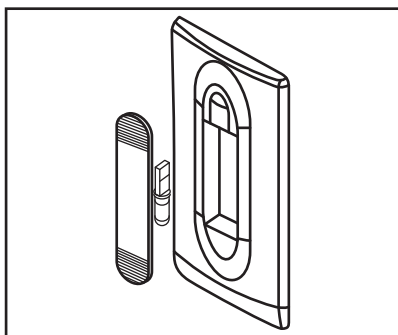

ΜΕΡΟΣ -6

ΜΕΤΑΦΟΡΑ ΚΑΙ ΑΛΛΑΓΗ ΤΗΣ ΘΕΣΗΣ ΕΓΚΑΤΑΣΤΑΣΗΣ

Μεταφορά και αλλαγή της θέσης εγκατάστασης

- Οι αρχικές συσκευασίες και το αφρώδες πολυστυρένιο (PS) μπορούν να αποθηκευτούν, αν απαιτείται.
- Κατά τη μεταφορά, η συσκευή πρέπει να δένεται με ένα φαρδύ ιμάντα ή ένα δυνατό σκοινί. Κατά τη μεταφορά πρέπει να τηρούνται οι κανόνες που αναγράφονται στο αυλακωτό κουτί.
- Πριν τη μεταφορά ή την αλλαγή της θέσης εγκατάστασης, πρέπει να βγάξετε ή να στερεώσετε με ιμάντες όλα τα κινούμενα αντικείμενα (δηλ., ράφια, συρτάρι φρούτων και λαχανικών, κτλ.) για να μην κινούνται.

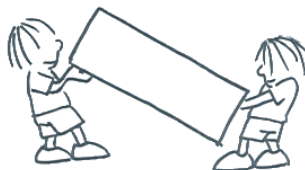

Αντιστροφή ανοίγματος της πόρτας (Σε ορισμένα μοντέλα)

Στην περίπτωση που πρέπει να αντιστρέψετε το άνοιγμα της πόρτας, επικοινωνήστε με το τοπικό κέντρο σέρβις σας.

ΜΕΡΟΣ - 7 ΠΡΙΝ ΚΑΛΕΣΕΤΕ ΤΟ ΣΕΡΒΙΣ

Ελέγξτε :

- Εάν υπάρχει βλάβη στην παροχή ρεύματος;
- Αν η πρίζα είναι σταθερά τοποθετημένη
- Αν ο γενικός διακόπτης ρεύματος είναι ανοικτός;
- Αν υπάρχει παροχή ρεύματος (ελέγξτε το τοποθετώντας στην πρίζα μία άλλη συσκευή).

Αν η συσκευή δεν ψύχει αρκετά, ελέγξτε :

- Αν ο θερμοστάτης είναι στη σωστή θέση (θα είναι στη θέση "1");
- Αν η πόρτα ανοίγει συχνά και αφήνεται ανοιχτή περισσότερο από ότι χρειάζεται ;
- Αν οι πόρτες της συσκευής κλείνουν σωστά ;
- Αν τοποθετήσατε με τέτοιο τρόπο τα φαγητά, έτσι ώστε ο αέρας να κυκλοφορεί ελεύθερα γύρω από αυτά ;
- Αν συντηρήσατε μεγάλες ποσότητες τροφίμων ;
- Αν είναι επαρκής ο χώρος αερισμού μεταξύ συσκευής και τοίχου ;

Αν τα τρόφιμα υπερψύχονται, ελέγξτε :

- Αν ο θερμοστάτης είναι στη σωστή θέση ; (θα είναι στη θέση "5");
- Αν αποθηκεύονται πολλά τρόφιμα στην κατάψυξη; (Σε αυτή τη περίπτωση ο συμπιεστής θα λειτουργήσει παραπάνω για να καταψύξει τα τρόφιμα που βρίσκονται στην κατάψυξη και αυτό μπορεί να προκαλέσει την υπέρ ψύξη και των τροφίμων που βρίσκονται στο ψυγείο.)

Αν το ψυγείο σας κάνει πολύ θόρυβο :

Το ψυκτικό υγρό που κυκλοφορεί στο ψυκτικό κύκλωμα του ψυγείου κάνει έναν ανεπιθύητο θόρυβο ακόμα και όταν ο συμπιεστής δεν λειτουργεί. Αυτό μην σας ανησυχεί γιατί είναι φυσιολογικό. Εάν εντοπίσετε διαφορετικούς ήχους ελέγξτε:

- Αν η συσκευή είναι ευθυγραμμισμένη ;
- Αν κάποιο αντικείμενο υπάγεται πίσω στη συσκευή σας;
- Αν τρέμουν τα κινούμενα ράφια ή τα πιάτα που βρίσκονται σε αυτά ;

Το ψυγείο σας έχει σχεδιαστεί να λειτουργεί στις περιοχές θερμοκρασιών περιβάλλοντος που αναφέρονται στα πρότυπα, σύμφωνα με την κατηγορία κλίματος που αναφέρεται στην πληροφοριακή ετικέτα. Για λόγους ψυκτικής απόδοσης, δεν συνιστούμε να χρησιμοποιείτε το ψυγείο σας έξω από τα αναφερόμενα όρια θερμοκρασιών.

Κατηγορία κλίματος	Θερμοκρασία περιβάλλοντος °C
T	Μεταξύ 16 και 43 °C
ST	Μεταξύ 16 και 38 °C
N	Μεταξύ 16 και 32 °C
SN	Μεταξύ 10 και 32 °C

Συμβουλή

- Κατά τη διάρκεια περιόδων που η συσκευή δεν χρησιμοποιείται (όπως θερινές διακοπές) αποσυνδέατε τη συσκευή από τη πρίζα, καθαρίστε τη κατά τις εξηγήσεις του 4ου μέρους και αφήστε την πόρτα της μισάνοιχτη, επιτρέποντας έτσι τον αέρα να κυκλοφορεί εμποδίζοντας το σχηματισμό μούχλας και δυσάρεστων οσμών.

Πρακτικές συμβουλές για εξοικονόμηση ενέργειας

1. Εγκαταστήστε τη συσκευή σε δροσερό, καλά αεριζόμενο χώρο αλλά όχι εκτεθειμένη σε άμεση ηλιακή ακτινοβολία και οπωσδήποτε όχι κοντά σε πηγή θερμότητας (σώμα καλοριφέρ, συσκευή μαγειρέματος κλπ). Αλλιώς χρησιμοποιήστε μονωτική πλάκα.
2. Επιτρέψτε σε θερμά φαγητά και ποτά να κρυώνουν έξω από τη συσκευή.
3. Όταν αποψύχετε κατεψυγμένα τρόφιμα, τοποθετείτε τα στο θάλαμο συντήρησης. Η χαμηλή θερμοκρασία των κατεψυγμένων τροφίμων θα συνεισφέρει στην ψύξη του θαλάμου συντήρησης όσο αυτά αποψύχονται. Έτσι επιτυγχάνεται εξοικονόμηση ενέργειας. Αν τα τρόφιμα αποψυχθούν έξω από το ψυγείο, σπαταλάται ενέργεια.
4. Όταν τοποθετείτε ποτά και φαγητά με πολύ νερό, πρέπει να τα καλύπτετε. Αλλιώς αυξάνεται η υγρασία στη συσκευή. Επομένως επιμηκύνεται ο χρόνος λειτουργίας. Επίσης καλύπτοντας τα ποτά και τις φαγητά με νερό βοηθάτε να διατηρηθεί το άρωμα και η γεύση τους.
5. Όταν τοποθετείτε φαγητά και ποτά, ανοίγετε την πόρτα της συσκευής όσο το δυνατόν πιο σύντομα.
6. Διατηρείτε κλειστά τα καλύμματα όλων των διαφόρων θαλάμων θερμοκρασίας της συσκευής (συρτάρι λαχανικών, ψύκτη κλπ).
7. Η στεγανοποίηση της πόρτας πρέπει να είναι καθαρή και ελαστική. Αντικαταστήστε τις στεγανοποιήσεις αν έχουν φθαρεί.
8. Περιστασιακά καθαρίζετε το πίσω μέρος της συσκευής με ηλεκτρική σκούπα ή πινέλο για να αποτρέψετε αύξηση της κατανάλωσης ενέργειας.

ΕΛΛΗΝΙΚΑ



Το σύμβολο στο  προϊόν ή επάνω στη συσκευασία του υποδεικνύει ότι δεν πρέπει να μεταχειρίζεστε το προϊόν αυτό ως οικιακό απόρριμμα. Αντιθέτως θα πρέπει να παραδίδεται στο κατάλληλο σημείο συλλογής για την ανακύκλωση ηλεκτρικού και ηλεκτρονικού εξοπλισμού. Εξασφαλίζοντας ότι το προϊόν αυτό διατίθεται σωστά, συμβάλλετε στην αποτροπή ενδεχόμενων αρνητικών συνεπειών για το περιβάλλον και την ανθρώπινη υγεία, οι οποίες θα μπορούσαν διαφορετικά να προκληθούν από ακατάλληλο χειρισμό απόρριψης του προϊόντος αυτού. Για λεπτομερέστερες πληροφορίες σχετικά με την ανακύκλωση του προϊόντος αυτού, επικοινωνήστε με το δημαρχείο της περιοχής σας, την τοπική σας υπηρεσία αποκομιδής οικιακών απορριμμάτων ή με το κατάστημα όπου αγοράσατε το προϊόν.

ΜΕΡΟΣ -8 ΜΕΡΗ ΤΗΣ ΣΥΣΚΕΥΗΣ ΚΑΙ ΘΑΛΑΜΟΙ

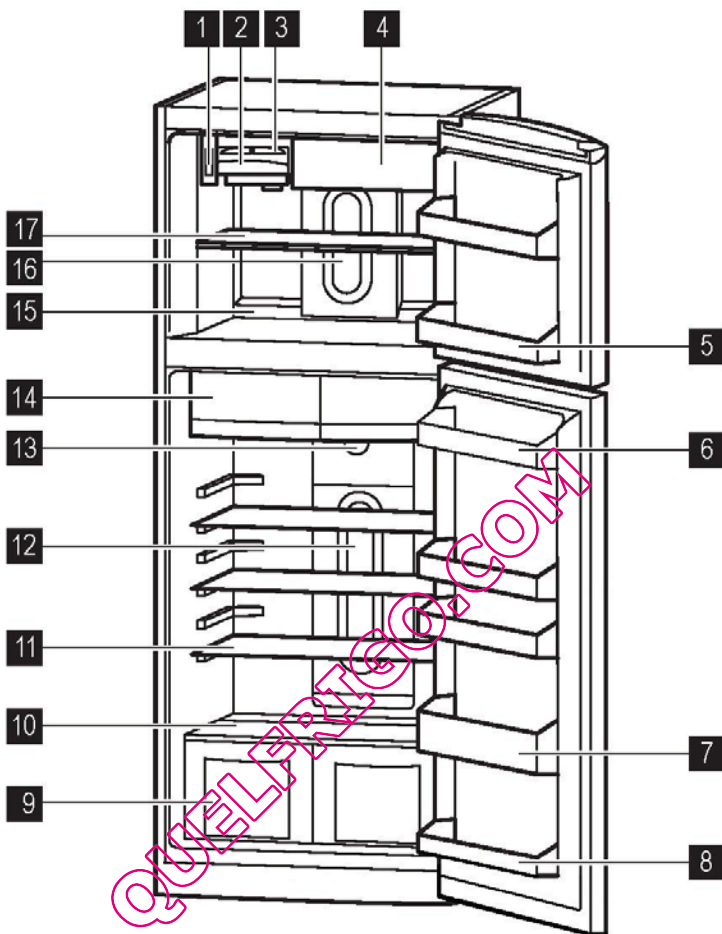

Αυτή η παρουσίαση των μερών της συσκευής είναι μόνο πληροφοριακή.
Τα μέρη μπορεί να διαφέρουν ανάλογα με το μοντέλο της συσκευής.

- | | |
|--------------------------------------|--|
| 1) ΘΕΡΜΟΣΤΑΤΗΣ ΚΑΤΑΨΥΞΗΣ | 11) ΡΑΦΙΑ ΣΥΝΤΗΡΗΣΗΣ |
| 2) ΔΟΧΕΙΟ ΣΥΛΛΟΓΗΣ ΠΑΓΟΚΥΒΩΝ | 12) ΠΛΑΦΟΝΙΕΡΑ ΛΑΜΠΤΗΡΑ
ΦΩΤΙΣΜΟΥ ΣΥΝΤΗΡΗΣΗΣ |
| 3) ΔΙΣΚΟΣ ΣΧΗΜΑΤΙΣΜΟΥ ΠΑΓΟΚΥΒΩΝ | 13) ΘΕΡΜΟΣΤΑΤΗΣ ΣΥΝΤΗΡΗΣΗΣ |
| 4) ΡΑΦΙ ΤΑΧΕΙΑΣ ΚΑΤΑΨΥΞΗΣ | 14) ΡΑΦΙΑ ΗΠΙΑΣ ΚΑΤΑΨΥΞΗΣ |
| 5) ΘΗΚΗ ΠΟΡΤΑΣ ΚΑΤΑΨΥΞΗΣ | 15) ΘΑΛΑΜΟΣ ΚΑΤΑΨΥΞΗΣ |
| 6) ΑΝΩ ΘΗΚΗ ΣΥΝΤΗΡΗΣΗΣ | 16) ΠΛΑΦΟΝΙΕΡΑ ΛΑΜΠΤΗΡΑ
ΦΩΤΙΣΜΟΥ ΣΥΝΤΗΡΗΣΗΣ |
| 7) ΜΕΣΑΙΑ ΘΗΚΗ ΜΠΟΥΚΑΛΙΩΝ ΣΥΝΤΗΡΗΣΗΣ | 17) ΡΑΦΙ ΚΑΤΑΨΥΞΗΣ |
| 8) ΚΑΤΩ ΘΗΚΗ ΜΠΟΥΚΑΛΙΩΝ ΣΥΝΤΗΡΗΣΗΣ | |
| 9) ΦΡΟΥΤΟΛΕΚΑΝΕΣ | |
| 10) ΚΑΛΥΜΜΑ ΦΡΟΥΤΟΛΕΚΑΝΩΝ | |

İçindekiler

BUZDOLABINIZI KULLANMADAN ÖNCE	102
Eski ve Kullanım Dışı Buzdolapları	102
Güvenlik Uyarıları	103
Buzdolabınızın Yerleştirilmesi ve Çalıştırılması	104
Buzdolabınızı Çalıştırmaya Başlamadan Önce	104
KULLANIM BİLGİLERİ	105
Sıcaklık Ayarları	105
Sıcaklık Ayarları İle İlgili Uyarılar	106
Aksesuarlar	107
<i>Buzmatik</i>	107
<i>Hızlı Dondurma Bölmesi</i>	107
<i>Sıfır Derece Bölmesi</i>	107
<i>Sürgülü Raf</i>	108
<i>Sebzelik Kapağının Çıkarılması</i>	110
YİYECEKLERİN YERLEŞTİRİLMESİ	111
Soğutucu Bölüm	111
Derin Dondurucu Bölmesi	111
TEMİZLİK VE BAKIM	113
Ampulün Değiştirilmesi	114
TAŞINMA VE YER DEĞİŞTİRME	114
Kapının Açılış Yönünün Değiştirilmesi	114
SERVİS ÇAĞIRMADAN ÖNCE	115
Enerji Tasarrufu İçin Öneriler	118
BUZDOLABI PARÇALARI VE BÖLÜMLERİ	119

BÖLÜM - 1 BUZDOLABINIZI KULLANMADAN ÖNCE

Eski ve Kullanım Dışı Buzdolapları

- Eski buzdolabınız kilidi olan bir buzdolabıysa atmadan önce kilidini kırın veya çıkarın; çünkü çocuklar oynarken içine girerek kendilerini kilitleyebilir ve bir kazaya neden olabilir.
- Eski soğutucu ve dondurucular, izolasyon malzemeleri ve CFC içeren soğutma gazı ihtiva etmektedirler. Bu nedenle eski buzdolabınızı elden çıkarırken çevreye zarar vermeye özen gösterin.

Önemli Notlar:

- Eğer ürününüz soğutucu akışkan olarak R600a kullanıyorsa –bu bilgiyi soğutucudaki etiketten görebilirsiniz- taşıma ve montaj sırasında soğutma elemanlarının hasar görmemesi için dikkatli olunması gerekir. R600a çevre dostu ve doğal bir gaz olmasına karşın patlayıcı özelliğe sahip olduğundan soğutma elemanlarındaki herhangi bir hasar nedeniyle oluşacak bir sızıntı sırasında buzdolabınızı açık alev veya ısı kaynağından uzaklaştırıp cihazın bulunduğu ortamı birkaç dakika süreyle havalandırın.
- Buzdolabını taşıırken ve yerleştirirken soğutucu gaz devresine zarar vermeyin.
- Lütfen cihazınızı yerleştirmeden ve çalıştırmadan önce kullanma kılavuzunu dikkatle okuyun. **Hatalı kullanımdan doğacak zararlardan firmamız sorumlu tutulamaz.**
- Cihazınızın üzerindeki ve kullanma kılavuzundaki tüm uyarıları dikkate alın ve bu kitapçığı ilerde çıkabilecek bazı sorunlara ışık tutması amacı ile saklayın.
- Bu ürün evlerde kullanım için üretilmiş olup yalnızca evde ve belirtilen amaçlar için kullanılabilir. Ticari ya da toplu kullanıma uygun değildir. Böyle bir kullanım, ürünün garantisinin iptaline neden olacaktır gibi doğacak zararlardan da şirketimiz sorumlu olmayacaktır.
- Bu ürün evlerde kullanım için üretilmiş olup yalnızca gıdaların soğutulması / muhafazası için uygundur. Ticari ya da toplu kullanıma ve/veya gıda harici maddelerin muhafazasına uygun değildir. Aksi halde doğacak zararlardan şirketimiz sorumlu değildir.

Güvenlik Uyarıları

Uyarı: Buz çözme işlemini hızlandırmak için mekanik araçlar veya başka yapay yöntemler kullanmayın. Cihazın yiyecek saklanan kısımlarında elektrikli cihazlar kullanmayın. Cihazın havalandırma deliklerini açık tutun. Buzdolabının soğutucu gaz devresine zarar vermeyin.

- Çoklu priz ve uzatma kablosu kullanmayın.
- Hasarlı, yırtılmış veya eskimiş kablolu fişi prize sokmayın.
- Asla kabloyu çekmeyin, bükmeyin veya hasar vermeyin.



- Bu ürün yetişkinlerin kullanımına göre tasarlanmıştır, çocukların cihazla oynamasına veya kapıya tutunup sarkmalarına izin vermeyin.
- Bıçak ve benzeri sivri uçlu aletlerle buzu kırmayın veya kazımayın.
- Herhangi bir elektrik çarpmasına sebebiyet vermemek için fişi prizden kesinlikle ıslak elle takıp çıkarmayın!
- Buzdolabınızın, derin dondurucu bölümüne cam şişe ve kutulardaki asitli içecekleri kesinlikle koymayın. Şişe ve kutular patlayabilir.
- Patlayıcı ve yanıcı maddeleri emniyetiniz açısından buzdolabınıza koymayın. Alkol oranı yüksek içkileri, cihazınızın soğutucu bölümüne ağızlarını sıkı bir şekilde kapatarak ve dik olarak yerleştirin.
- Derin dondurucu bölümü içinde üretilen buzu çıkarırken elinizin temas etmesinden sakının, buz yanıklara ve/veya kesiklere neden olabilir.
- Dondurulmuş yiyeceklere ıslak elle dokunmayın! Dondurma ve buz küplerini, derin dondurucu bölümünden çıkarır çıkarmaz yemeyin!
- Dondurulan yiyecekler çözülduğünde tekrar dondurmayın. Gıda zehirlenmesi gibi sorunlara sebep olabileceğinden sağlığınız açısından tehlike yaratabilir.
- Taşınırken ürünün içerisindeki aksesuarların zarar görmemesi için aksesuarları sabitleyin.
- Bu cihaz, yanlarında güvenliklerinden sorumlu olacak veya onlara cihazın kullanımıyla ilgili gerekli talimatları verecek bir kişi bulunmadığı sürece fiziksel, duyuşsal veya zihinsel yeteneklerinde yetersizlik bulunan veya bilgisiz ya da deneyimsiz kişiler (çocuklar da dahil) tarafından kullanım için tasarlanmamıştır. Çocuklar denetlenerek cihazla oynamaları önlenmelidir.
- Elektrik kablosu zarar görmüşse üretici, servis temsilcisi veya yetkili bir kişi tarafından değiştirilmelidir.

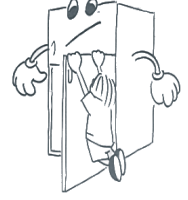

Buzdolabınızın Yerleştirilmesi ve Çalıştırılması

Buzdolabınızı kullanmadan önce şu noktalara dikkat etmeniz gerekmektedir:

- Buzdolabınızın kullanma voltajı 220-240 V ve 50 Hz'dir.
- Buzdolabınızı kullanmaya başlamadan önce buzdolabınız ile beraber verilen "Yetkili Servisler El Kitabı"ndan size en yakın yetkili servisi arayarak buzdolabınızın kurulması, çalıştırılması ve kullanılması konusunda yardım talebinde bulunabilirsiniz.
- Buzdolabınızın şebeke kablosuna topraklı özel fiş takılmıştır. Bu fiş mutlaka 16 amper değerinde topraklı özel priz ile kullanılmalıdır. Evinizde böyle bir priz yok ise, ehliyetli bir elektrikçiye yaptırın.
- **Topraklama yapılmadan kullanma sonucu meydana gelebilecek zararlardan şirketimiz sorumlu olmayacaktır.**
- Buzdolabınızı doğrudan güneş ışığına maruz kalmayacak uygun bir yere yerleştirin.
- Buzdolabınız; ocak, fırın, kalorifer peteği ve soba gibi ısı kaynaklarından en az 50 cm, elektrikli fırınlardan ise en az 5 cm uzakta olmalıdır.
- Buzdolabınız açık havada kullanılmamalı ve yağmur altında kalmamalıdır.
- Buzdolabınız, bir derin dondurucu ile yan yana yerleştirilirse aralarında en az 2 cm açıklık bırakılması, dış yüzeyde nem yoğunlaşmasını önlemek açısından gereklidir.
- Kondenserin (arkadaki siyah kanatlı kısım) duvara dayanması için size verilen mesafe ayar plastikini şekilde gösterildiği gibi 90° döndürerek takın.
- Buzdolabınızın üstüne ağır eşya koymayın ve üstten en az 15 cm boşluk kalacak şekilde uygun bir yere yerleştirin.
- Buzdolabınızın düzgün ve sarsıntısız çalışması için ayarlanabilir ön ayakların uygun yüksekliğe getirilerek karşılıklı olarak dengelenmesi gerekir. Bunu, ayarlı ayakları saat yönünde (ya da tersi yönde) çevirerek sağlayabilirsiniz. Bu işlem, yiyecekler dolaba yerleştirilmeden önce yapılmalıdır.
- Buzdolabınızı kullanmadan önce, bir çay kaşığı yemek sodası katacağınız ılık su ile buzdolabınızın bütün parçalarını silip daha sonra temiz su ile durulayarak kurulaşın. Temizlik işlemi bittikten sonra tüm parçaları yerlerine yerleştirin.
- Buzdolabınızın altında hava dolaşımını engelleyecek halı, kilim vs. olmamalıdır.

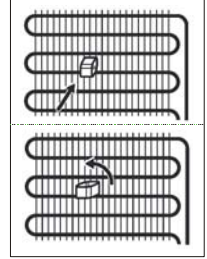

Buzdolabınızı Çalıştırmaya Başlamadan Önce

- İlk çalıştırıldığında veya taşınma işlemlerini takiben cihazınızın verimli çalışabilmesi için, buzdolabınızı 3 saat (dik konumda) beklettikten sonra fişi prize takın. Aksi takdirde kompresöre zarar verebilirsiniz.
- Buzdolabınızı ilk çalıştırdığınızda koku duyulabilir; koku buzdolabınız soğutmaya geçince kaybolacaktır.



BÖLÜM - 2 KULLANIM BİLGİLERİ

Sıcaklık Ayarları

Soğutucu ve Dondurucu Termostat Düğmesi

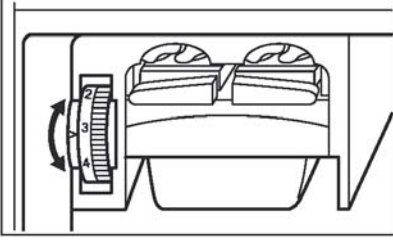

Dondurucu Bölüm Termostat Düğmesi

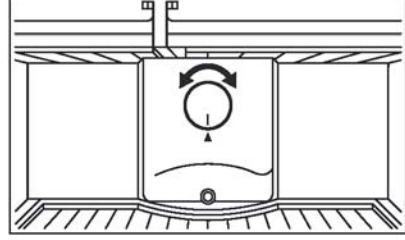

Soğutucu Bölüm Termostat Düğmesi

- Buzdolabınızın soğutucu ve dondurucu bölümlerindeki sıcaklık ayarlarının otomatik olarak yapılmasını sağlar. 1 ve 5 değerleri arasında istenilen herhangi bir değere ayarlanabilir. Termostat ayar düğmesini 1'den 5'e doğru çevirdikçe soğutma derecesi artar. Kış aylarında enerji tasarrufu sağlamak amacıyla buzdolabınızı daha düşük konumda çalıştırabilirsiniz.

Dondurucu bölme termostat düğmesi

- 5:** Yeni konulan yiyeceklerin hızlı dondurulması ve hızlı buz elde etmek içindir. Buzdolabınız uzun süreli çalışacaktır. Dondurucu bölüm yeterince soğuduğunda tekrar eski konumuna getirilmelidir.
- 3 - 4:** Normal kullanım ve donmuş yiyeceklerin uzun süre saklanması içindir.
- 1 - 2:** Oluşan buz küplerinin saklanması ve kış aylarında enerji tasarrufu sağlamak içindir.

Soğutucu bölme termostat düğmesi

- 5:** Daha fazla soğutma içindir.
- 3 - 4:** Normal kullanım içindir ve en iyi performansı bu konumda alabilirsiniz.
- 1 - 2:** Daha az soğutma içindir.

Sıcaklık Ayarları İle İlgili Uyarılar

- Termostat ayarı, soğutucu ve dondurucu kapısının ne kadar sıklıkla açılıp kapandığı, içerisinde ne kadar yiyecek saklandığı ve buzdolabınızın bulunduğu ortam sıcaklığı göz önüne alınarak yapılmalıdır.
- Buzdolabınızın 10°C'den daha soğuk ortamlarda çalıştırılması verimliliği açısından tavsiye edilmez.
- Buzdolabınızın, prize ilk takıldıktan sonra tamamen soğuyabilmesi için, ortam sıcaklığına bağlı olarak 24 saate kadar kesintisiz çalışması gerekir. Bu süre zarfında, buzdolabınızın kapılarını sık açıp kapamayın ve buzdolabınızı aşırı doldurmayın.
- Ani elektrik kesilmesinde veya fişi prizden takıp çıkarmalarda buzdolabınızın soğutma sistemindeki gazın basıncı henüz dengelenmemiş olduğu için, cihazınıza zarar vermemek için 5-10 dakika bekleddikten sonra çalışmasını sağlayın.
- Buzdolabınız, bilgi etiketinde belirtilen iklim sınıfına göre, standartlarda belirtilmiş ortam sıcaklık aralıklarında çalışacak şekilde tasarlanmıştır. Buzdolabının belirtilen sıcaklık değerlerinin dışındaki ortamlarda çalıştırılması, soğutma verimliliği açısından tavsiye edilmez.

İklim Sınıfı	Ortam Sıc. (°C)
T	16 ile 43 arası
ST	16 ile 38 arası
N	16 ile 32 arası
SN	10 ile 32 arası

Uyumluluk Bilgileri

- TS EN ISO15502 standartlarına göre Tropikal sınıf 16°C ile 43°C arasındaki ortam sıcaklıkları için tanımlanmıştır.
- Ürün EN15502, IEC60335-1 / IEC60335-2-24, 2004/108/EC standartlarına uygun olarak tasarlanmıştır.
- Ürün "EEE" Yönetmeliğine uygundur.

Aksesuarlar

Buzmatik (Bazı modellerde)



- Buzmatığın buzluk kısmını su ile doldurup yerine yerleştirin.
- Yaklaşık 2 saat sonra buzlarınızı alabilirsiniz.
- Buzluğu yerinden çıkarmadan, buzluk kolunu, buzlar buz kabına tamamıyla dökülene kadar sağa doğru çevirin.
- Buzmatığın altındaki buz kabını çıkararak servis yapabilir veya buzları biriktirebilirsiniz.

! Buzmatığın altındaki buz kabı sadece buz biriktirmek içindir. İçine su koyup buz yapmak için kullanmayın. Aksi takdirde kırılabilir.

Hızlı Dondurma Bölmesi

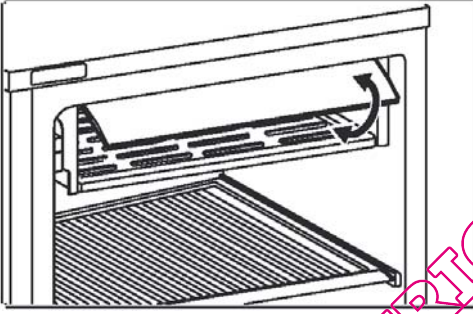

- **Hızlı dondurma bölümünü taze gıdaları dondurmak için kullanın.** Bu şekilde yeni dondurulacak gıdaların daha çabuk donması sağlanarak donmuş yiyeceklerle olan teması önlenmiş olur. Yiyecekler donduktan sonra; hızlı dondurma rafından alarak dondurucu bölmedeki diğer raflara yerleştirebilirsiniz.
- Hızlı dondurucu bölme kapağını açmak için yukarı kaldırıp raylar üzerinde hareket ettirerek ileri sürebilir, aynı şekilde geri çekerek kapatabilirsiniz.

- Buzdolabınızın üst kapısını kapatmadan önce, hızlı dondurucu kapağının kapalı olduğundan emin olun. Aksi takdirde istenilen hızlı dondurma özelliğini gösteremez.

Sıfır Derece Bölmesi

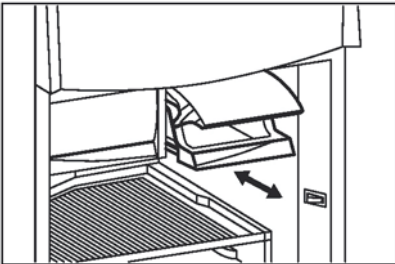

Sıfır Derece Bölmesi, besinlerinizin 0°C'de kalmasını sağlar. Derin dondurucu bölmesinden çıkardığınız donmuş gıdanın çözülmesi için veya 1-2 gün içerisinde tüketeyeceğiniz et ve temizlenmiş balıkları (plastik torba veya paketler halinde) vb. bu bölmede ayrıca dondurmaya gerek duymadan saklayabilirsiniz. (Su 0°C'de donar ancak, tuz veya şeker içeren yiyecekler daha soğuk ortamlarda donabilir).

! Bu raflara donmasını istediğiniz gıdaları veya buzlukları koymayın.

Sürgülü Raf (Bazı modellerde)

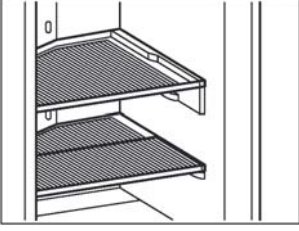

Şekil: 1

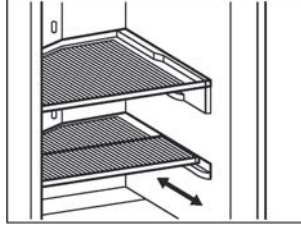

Şekil: 2

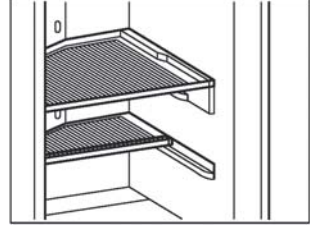

Şekil: 3

Sebzelik üstü rafın üzerindeki sürgülü raf (bazı modellerde cam, bazı modellerde tel, bazı modellerde de plastik raftır), size yer ve kolaylık kazandırması için tasarlanmıştır. İstenildiği zaman öne doğru çekilerek (Şekil 1) diğer raflar gibi geniş alanlar yaratmak ya da geriye sürülerek (Şekil 2) yüksek kapların da yerleştirilebileceği alanlar yaratmak amacıyla kullanılabilir. (Şekil 3)

Bu opsiyon cam raflarda bulunmaz.

ÖNEMLİ NOT: Sürgülü plastik raflarınızın üzerindeki mavimsi paslanmaz çelik raf profilinizin çizilmeden son kullanıcıya ulaşmasını sağlamak amacı ile yapılandırılmıştır ve sökülüp çıkarılabilir.

Sebzelik kapağı ve nem koruma filtresi (Bazı modellerde)

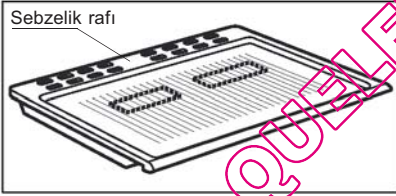

Sebzelik içerisine konulan özellikle ıspanak, brokoli gibi sebzeler ve meyveler kısa zaman içinde oluşan nemden dolayı çürümeye neden olan etilen gazı yayarlar. Bu gaz diğer sebze ve meyvelerin çürümmesine neden olduğu gibi koku da oluşur.

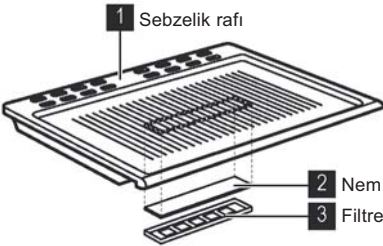

Nem Koruma Filtresi, sebzelik içerisindeki sebze ve meyvelerden oluşan aşırı nemin seviyesini ayarlayarak, sebzelerin bozulmasına neden olan etilen gazının çıkmasını ve oluşacak kokuyu engeller. Böylece sebze ve meyvelerin taze saklanmasını sağlar.

NOT: Sebzelik kapağını temizlerken bu filtrenin kesinlikle ıslanmamasına dikkat edin.

Bu nedenle sebzelik kapađını temizlemeden önce “nem koruma filtresini” ařađıdaki řekilde aıkladıđı gibi ıkarın ve takın:

- Bir tornavida yardımı ile nem koruma filtre kapađını iki noktadan kaldırarak ıkarın.
- Nem koruma filtresini ıkarın.
- Sebzelik kapađını temizleyip kuruttuktan sonra, önce nem koruma filtresini yerleřtirin.
- Nem koruma filtresi kapađını uygun řekilde takın.

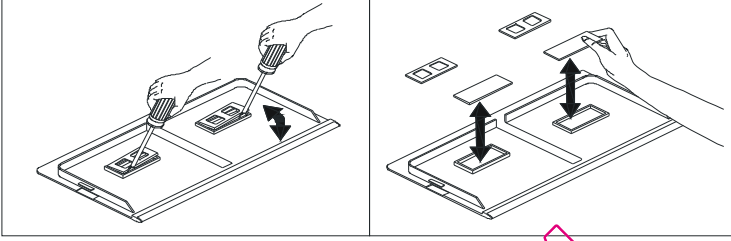

- Sebzelik filtresinin mrü, dolabın mrü kadardır. Dolayısıyla deđiřtirilmesine gerek yoktur.

QUELFRIGO.COM

Sebzelik Kapağının Çıkarılması (Bazı modellerde)

İlk aşama: Sebzeliklerin çıkarılması

- Sebzeliği kendinize doğru çekin.
- Ön kısmını yukarı kaldırıp çıkarın.

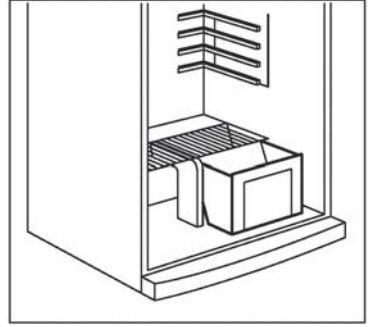

İkinci aşama: Orta sebzelik rayının çıkarılması

- Orta sebzelik rayının alt kısmını sola doğru esnetin.
- Kendinize doğru çekerek çıkarın.

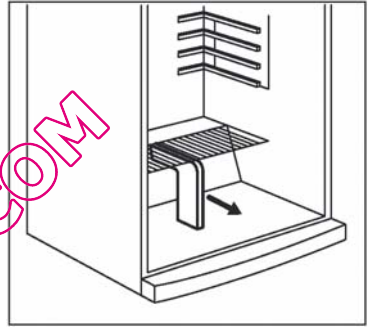

Üçüncü aşama: Sebzeliklerin kapağının çıkarılması

- Sebzelik kapağının sağ ve sol tarafındaki "tırnak"ları raylar üzerindeki boşluğa gelene kadar kendinize doğru çekin.
- Tırnaklar boşluğa geldikten sonra kapağı yukarı kaldırarak çıkarın.

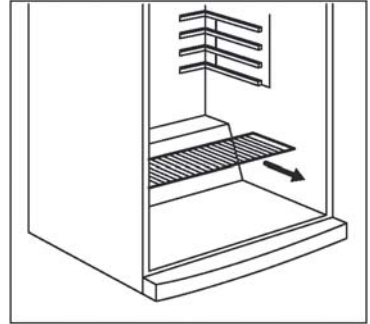

Not: Sebzelik kapağının takılması için aynı işlemin tersini yapın.

Bazı modellerde sebzelik orta rayı yoktur. Bu durumda sebzeliği doğrudan çekip çıkarabilirsiniz.

Aksesuarlar bölümündeki tüm yazılı ve görsel anlatımlar, cihazınızın modeline göre değişkenlik gösterebilir.

BÖLÜM - 3 YİYECEKLERİN YERLEŞTİRİLMESİ

Soğutucu Bölüm

- Normal çalışma koşulları için buzdolabı bölmesini 2-3 grafik çubuğa ayarlamak yeterli olacaktır.
- Nem ve koku oluşmasını önlemek için besinler buzdolabına kapalı kaplarda veya üzerleri örtülerek yerleştirilmelidir.
- Sıcak yiyecek ve içeceklerin buzdolabına yerleştirilmeden önce oda sıcaklığına soğutulması gerekir.
- Meyve ve sebzeler, ayrıca sarmadan doğrudan sebzelik bölümüne yerleştirilebilir.
- Soğutucu hava kanalı, soğutucu bölüme soğuk hava dağıtır. Kanalların önünün yiyeceklerle kapatılıp hava akışının engellenmesinden kaçınılmalıdır. Paketlenmiş yiyecekleri ve kapları soğutucu bölümün lamba ve kapağına dayamayın.

Önemli Not:

- Buzdolabına konan sıvıların ve sulu yiyeceklerin üstü kapatılmalıdır. Aksi takdirde dolabın içindeki nem oranı artar. Bu da buzdolabının daha fazla çalışmasına sebep olur. Yiyeceklerin ve içeceklerin üstlerinin kapatılması ile ayrıca tat ve lezzetlerinin de korunması sağlanmış olur.
- Patates, soğan ve sarımsak buzdolabında saklanmamalıdır.

Derin Dondurucu Bölmesi

- Normal çalışma koşulları için dondurucu bölmesini 2-3 grafik çubuğa ayarlamak yeterli olacaktır.
- Dondurucu, derin dondurulmuş ve da dondurulmuş yiyecekleri uzun süre saklamak ve buz üretmek için kullanılır.
- Taze ve sıcak yiyecekleri dondurmak için dondurucu kapısının raflarına koymayın. Yalnızca donmuş yiyecekleri saklamak için kullanın.
- Taze ve sıcak yiyecekleri dondurulmuş yiyeceklerle yan yana koymayın, dondurulmuş yiyecekler eriyebilir.
- Evde pişirilen (ve dondurulması gereken) yiyeceği daha hızlı dondurmak için hızlı dondurma rafını kullanın çünkü dondurma bölümünün daha yüksek dondurma kapasitesi vardır.
- Taze yiyeceği dondururken (örn., et, balık ve kıyma) bunları bir kerede kullanacağınız miktarlara bölün.
- Taze yiyecekleri dondururken; 24 saat içerisinde dondurulabilecek maksimum yiyecek miktarı cihazın etiketinde (kg cinsinden) gösterilmiştir.
- Maksimum dondurma kapasitesine ulaşmanızı sağlayacak ideal cihaz kapasitesi için, taze yiyecekleri dondurucu bölümüne yerleştirmeden 24 saat önce dondurucu bölümü termostat düğmesini max konumuna çevirin.
- Taze yiyecekleri dondurucu bölümüne yerleştirdikten sonra, max konumunda 24 saat bekletmek genellikle yeterlidir. 24 saatten sonra, dondurucu bölümü termostat düğmesinin max konumuna ayarlanması gerekmez.
- Dikkat: Küçük miktarlardaki yiyecekleri dondururken dondurucu bölümü termostat düğmesinin max konumuna ayarlanması gerekmez. Bu enerji tasarrufu yapmanızı sağlayacaktır.

- **Dondurulmuş yiyecekleri saklamak için;** dondurulmuş yiyecek paketlerinin üstündeki talimatlara dikkatle uyulmalıdır, yiyecek üzerinde bir talimat yoksa satın alınma tarihinden itibaren en fazla 3 ay saklanmalıdır.
- **Dondurulmuş yiyecek satın alırken** bunların uygun sıcaklıklarda dondurulduğundan ve paketlerinin bozulmadığından emin olun.
- Dondurulmuş yiyecekler, kalitenin korunması için uygun kaplarda taşınmalı ve mümkün olan en kısa zamanda cihazın dondurucu bölümüne yerleştirilmelidir.
- Dondurulmuş yiyeceğin paketinde nem ve anormal şişme işaretleri varsa, muhtemelen daha önce uygun olmayan bir sıcaklıkta saklanmıştır ve içeriği bozulmuştur.
- **Dondurulmuş yiyeceğin saklama ömrü** oda sıcaklığına, termostat ayarına, buzdolabı kapağının açılma sıklığına, yiyeceğin türüne ve yiyeceğin marketten eve taşınması için geçen süreye bağlıdır. Her zaman paket üzerindeki talimatlara uyun ve belirtilen saklama süresini hiçbir zaman geçirmeyin.
- Dondurulmuş et çözüldüğünde aynen taze et gibi pişirilmelidir. Etlar, çözüldükten sonra pişirilmemişse kesinlikle tekrar dondurulmamalıdır.
- Yumurta kabuklu olarak dondurulmamalıdır. Yumurtanın sarısı ve beyazı ayrı ayrı ya da iyice karıştırılmış şekilde dondurulmalıdır.
- Pişmiş yemeklerde bulunan bazı baharatların (anason, fesleğen, dereotu, sirke, baharat karışımı, zencefil, sarımsak, soğan, hardal, kekik, mercanköşk, karabiber vb.) uzun süre saklandığında tatları değişir ve kuvvetli bir tat kazanır. Bu yüzden dondurulacak yiyecekler az baharatlanmalı ya da arzu edilen baharat, yiyecek çözüldükten sonra eklenmelidir.
- Yiyeceklerin depolanma süresi kullanılan yağa bağlıdır. Uygun olan yağlar; margarin, dana yağı, zeytinyağı ve tereyağı, uygun olmayan yağlar ise yer fıstığı yağı ve domuz yağıdır.
- Sıvı şekilde olan yemekler plastik kaplarda, diğer yiyecekler ise plastik folyo veya torbada dondurulmalıdır.

Önemli Not:

- Buzdolabındaki derin dondurucudan çıkarılan donmuş yiyecekler, bir gün önceden alt bölmeye konulursa, orada çözülerek buzdolabında soğutmaya destek olur. Enerji tasarrufu sağlanır. Buzluktaki malzeme doğrudan açığa konulursa enerji kaybına sebep olur.

BÖLÜM - 4 TEMİZLİK VE BAKIM

- Temizliğe başlamadan önce fişi mutlaka prizden çekin.



- Buzdolabınızı su dökerek yıkamayın.



- Cihazınızın iç ve dış kısmını ılık ve sabunlu su ile yumuşak bir bezle veya süngerle silin.

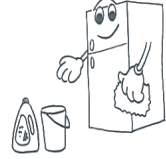

- Parçaları tek tek çıkarıp sabunlu su ile temizleyin. Bulaşık makinesinde yıkamayın.

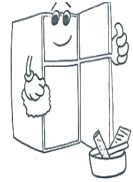

- Temizlik için tiner, benzin, asit gibi yanıcı, parlayıcı ve eritici malzemeler asla kullanmayın.

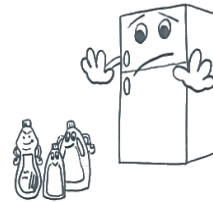

- Yılda en az bir kere kondenser (arkada siyah kanatlı kısım) elektrikli süpürge ya da kuru bir fırça kullanılarak temizlenmelidir. **Bu, buzdolabınızın daha verimli çalışmasını ve enerji tasarrufu yapmanızı sağlayacaktır.**

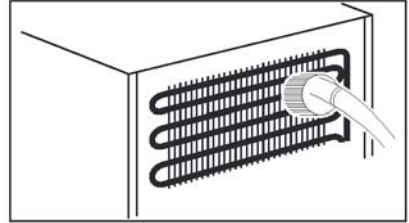

Ampulün Deđiştirilmesi

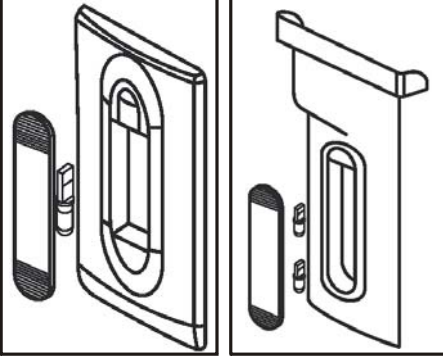

Dondurucu Bölme

Sođutucu Bölme

Dondurucu ve sođutucu bölmesindeki ampulün deđiştirilmesi için:

- 1- Buzdolabınızın fişini prizden çıkarın.
- 2- Kutunun kapađını, altaki tırnaklardan bir tornavida yardımı ile çıkarın.
- 3- Gücü **15 Watt**'tan fazla olmayan yeni bir ampul ile deđiştirin.
- 4- Kapađı yerine takın.

Not: Bazı modellerde dondurucu bölme lambası yoktur.

BÖLÜM - 5 TAŞINMA VE YER DEĐİŞTİRME

- Orijinal ambalaj ve köpükler, tekrar taşınma için (isteđe bađlı olarak) saklanabilir.
- Tekrar taşınma durumunda buzdolabınızı kalın ambalaj, bant veya sağlam iplerle bađlamalı ve ambalaj üzerindeki taşıma kurallarına mutlaka uymalısınız.
- Yer deđiştirme ve taşınma sırasında önce buzdolabınızın içindeki hareket edebilen parçaları (raflar, aksesuarlar, sebzelik vs.) çıkarın veya dolap içine bantlayıp sarsıntıya karşı sađlamlaştırın.

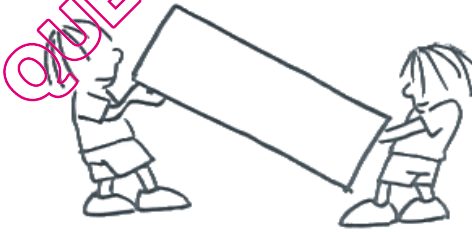

Buzdolabınızın dik şekilde taşınmasına özen gösterin.

Kapının Açılıř Yönlünün Deđiştirilmesi

- Buzdolabınızın kapaklarındaki kapı kollarının montajı buzdolabınızın ön yüzeyinden yapılmıřsa, buzdolabınızın kapısının açılıř yönü deđiřemez.
- Ayrıca kapı kolu bulunmayan modellerde de kapı açılıř yönü deđiřimi mümkündür.
- Eđer sahip olduđunuz buzdolabının kapısının açılma yönü deđiřebiliyorsa, kapı yönü deđiřimi için en yakın Yetkili Teknik Servise bařvurmanız gerekmektedir.

BÖLÜM - 6 SERVİS ÇAĞIRMADAN ÖNCE

Buzdolabınız çalışmıyorsa

- Elektrik arızası var mı?
- Fiş prize doğru takılmış mı?
- Fişin takıldığı prizin sigortası ya da ana sigorta atmış mı?
- Termostat ayarı “0” konumunda mı?
- Prizde arıza var mı? Bunun için buzdolabınızın fişini, çalıştığına emin olduğunuz bir prize takarak deneyin.

Buzdolabınız yeterli soğutma yapmıyorsa

- Termostat ayarı doğru yapılmış mı?
- Buzdolabınızın kapıları sık açılıyor veya uzun süre açık kalıyor mu?
- Buzdolabınızın kapıları tam olarak kapanıyor mu?
- Buzdolabınıza, hava dolaşımını engelleyecek şekilde arka duvarına temas eden kap veya yiyecek yerleştirilmiş mi?
- Buzdolabınız aşırı derecede dolu mu?
- Buzdolabınız ile arka ve yan duvarlar arasında yeterli mesafe var mı?
- Çalışma ortam sıcaklığı kullanma kılavuzunda belirtilen limitlerin içinde mi?

Soğutucu bölmesindeki yiyecekler gereğinden fazla soğuyorsa

- Termostat ayarı doğru yapılmış mı?
- Derin dondurucu bölümünde çok miktarda yeni yerleştirilmiş yiyecek var mı? *Eğer varsa, onları dondurmak için kompresör daha uzun çalışacağından soğutma bölümündeki yiyecekleri de gereğinden fazla soğutması mümkün olabilir.*

Soğutma bölümünün tabanında ıslaklık varsa

- Su tahliye deliği tıkanmış olabilir.

Buzdolabınız sesli çalışıyorsa

Ayarlanan soğukluk seviyesinin sabit kalabilmesi için, kompresör zaman zaman devreye girecektir. Bu sırada buzdolabınızdan gelecek sesler fonksiyon gereği normaldir. Gereken soğukluk seviyesine ulaştığı zaman, sesler otomatik olarak azalacaktır. Yine de ses varsa:

- Cihazınız dengede mi? Ayakları ayarlanmış mı?
- Cihazınızın arkasında bir şey var mı?
- Cihazınızdaki raflar veya raflardaki tabaklar titreşiyor mu? Bu durum söz konusu ise rafları ve/veya tabakları yeniden yerleştirin.
- Cihazınızın üstüne konan eşyalar titreşiyor mu?

Normal sesler

Çıtırıtı (buz kırılma) sesi:

- Otomatik buz çözme işlemi esnasında gerçekleşebilir.
- Cihaz soğuduğu veya ısındığı zaman (cihaz malzemesindeki genleşmeler) gerçekleşebilir.

Kısa çıtlama

Kompresör açılıp kapandığı zaman duyulur.

Kompresör sesi

Normal motor sesi: Bu ses, kompresörün normal çalıştığı anlamına gelir. Kompresör devreye girerken kısa süreli olarak biraz daha sesli çalışabilir.

Fokurtu ve şırıltı sesi:

Bu ses, sistem içerisindeki soğutucu akışkanın borular içinde akması esnasında oluşur.

Su akış sesi: Buz çözme işlemi esnasında, buharlaştırma kabına akan suyun normal sesidir. Cihazda buz çözme işlemi yapılırken bu ses duyulabilir.

Hava üfleme sesi

Normal fan sesi: No-Frost buzdolaplarında sistem normal çalışırken hava sirkülasyonundan dolayı bu ses duyulabilir.

Buzdolabınızın iç kısımlarında nem oluşuyorsa

- Yiyecekler düzgün ambalajlanmış mı? Buzdolabına koymadan önce kaplar iyice kurulandı mı?
- Buzdolabının kapıları çok sık açılıyor mu? Kapı açıldığında, odadaki havada bulunan nem buzdolabına girer. Özellikle odanın nem oranı çok yüksek ise, kapıyı ne kadar sık açarsanız nem birikimi o kadar hızlı olur.
- Otomatik buz çözme işleminden sonra arka duvarda su damlalarının oluşması normaldir (statik modellerde).

Kapılar düzgün bir şekilde açılıp kapanmıyorsa

- Yiyecek paketleri kapıların kapanmasını engelliyor mu?
- Kapı bölmeleri, raflar ve çekmeceler düzgün yerleştirilmiş mi?
- Kapı contaları bozuk mu veya yırtılmış mı?
- Buzdolabınız düz bir zeminde mi?

Kapı contasının temas ettiği buzdolabı kabininin kenarları sıcak ise

Özellikle yaz aylarında (sıcak havalarda) kompresör çalışması esnasında dolap üzerinde contanın temas ettiği yüzeylerde ısınma oluşabilir, bu normaldir.

ÖNEMLİ NOTLAR:

- Ani elektrik kesilmesinde herhangi bir sorun yaşamamak için fişi prizden çıkarın. Elektrikler geldikten sonra fişi prize takın.
- Herhangi bir sebepten dolayı fişi prizden çıkardığınızda, buzdolabınızın soğutma sistemine zarar vermemek için yaklaşık 5-10 dakika bekledikten sonra tekrar fişi prize takabilirsiniz.
- Buzdolabınızın « soğutma ünitesi » dolabınızın arka duvarına gizlenmiştir. Bu yüzden buzdolabınızın iç gövdesinin arka yüzeyinde, kompresörün çalışma süresine göre, su damlacıkları veya karlanma olabilir. Bu normaldir. Karlanma fazla olmadığı sürece buz çözme işlemi yapmaya gerek yoktur.
- Buzdolabınızı uzun bir süre kullanmayacaksanız (yaz tatillerinde gibi) termostatı « 0 » konumuna getirin. Buz çözme işleminden sonra temizleyip nem ve koku oluşmasını engellemek için kapıyı açık bırakın.
- **Bu uyarıların hepsini yerine getirdiğiniz halde buzdolabınızda hala sorun varsa, lütfen size en yakın Yetkili Teknik Servis Yetkilisi'ne başvurun.**
- **Aldığınız cihaz, ev tipi kullanım için üretilmiş olup, sadece evde ve belirtilen amaçlar için kullanılabilir. Ticari ya da toplu kullanıma uygun değildir. Tüketicinin buna aykırı kullanımında, TKHK hükümlerinde belirlenmiş ücretsiz onarım ve garanti süresi içindeki arızalardan üretici ve satıcının sorumluluğunun kalktığını önemle belirtiriz.**
- Cihazınızın T.C. Gümrük ve Ticaret Bakanlığı tarafından tespit ve ilan edilen kullanım ömrü (cihazınızın fonksiyonlarını yerine getirebilmesi için gerekli yedek parça bulundurma süresi) **10** yıldır.

QUELFRIGOR.COM

Enerji Tasarrufu İçin Öneriler

- 1- Cihazı serin, havalandırması iyi bir odaya yerleştirin, direkt güneş ışığına maruz kalmasından ve ısı kaynaklarının (radyatör, fırınvb.) yakınına koymaktan sakının. Aksi takdirde yalıtım plakası kullanın.
- 2- Sıcak yiyecek ve içeceklerin cihaz dışında soğumasını bekleyin.
- 3- Donmuş gıdaları, çözülmesi için buzdolabına koyun. Donmuş bir gıda çözülürken mevcut düşük ısı buzdolabının soğumasına yardımcı olur. Böylece enerjiden tasarruf edilmiş olur. Donmuş gıdanın dışarıya konulması enerji israfına neden olur.
- 4- İçecekleri ve sulu yemekleri buzdolabına koyarken kapalı bir kaptaki olmalarına dikkat edin. Aksi takdirde cihaz içindeki nem artacaktır. Bu ise çalışma süresini uzatır. İçeceklerin ve sulu yemeklerin kapalı kaplarda muhafaza edilmeleri ayrıca kokularının ve tatlarının bozulmasını engeller.
- 5- İçecekleri ve gıdaları buzdolabına koyarken cihazın kapısını mümkün olduğunca kısa süre açık tutun.
- 6- Cihaz içinde farklı sıcaklık değerlerine sahip bölümleri kapalı tutun (sebzelik, 0°C bölümüvb.).
- 7- Kapı contası temiz ve esnek olmalıdır. Eskimis contaları değiştirin.
- 8- Enerji tüketiminin artmasını önlemek için, arada sırada cihazın arkasını bir elektrikli süpürge veya boya fırçası yardımıyla temizleyin.



Ürün veya ürünün ambalajı üzerindeki  sembolü, bu ürünün normal ev atığı gibi işlem göremeyeceğini belirtir. Bunun yerine ürün, elektrikli ve elektronik ekipmanların geri dönüşümü için belirlenen toplama noktalarına teslim edilmelidir.

Ürünün hatalı bir şekilde atılması veya imha edilmesi çevre ve insan sağlığı açısından olumsuz sonuçlara yol açabilir. Bu nedenle, bu ürünün doğru bir şekilde elden çıkarılmasını sağlayarak potansiyel olumsuz sonuçları önlemeye yardımcı olursunuz.

Bu ürünün geri dönüşümü hakkında daha detaylı bilgi için lütfen mahalli idareyle, ev çöpü toplama servisleriyle ya da ürünü satın aldığınız mağaza ile temasa geçin.

BÖLÜM - 7 BUZDOLABI PARÇALARI VE BÖLÜMLERİ

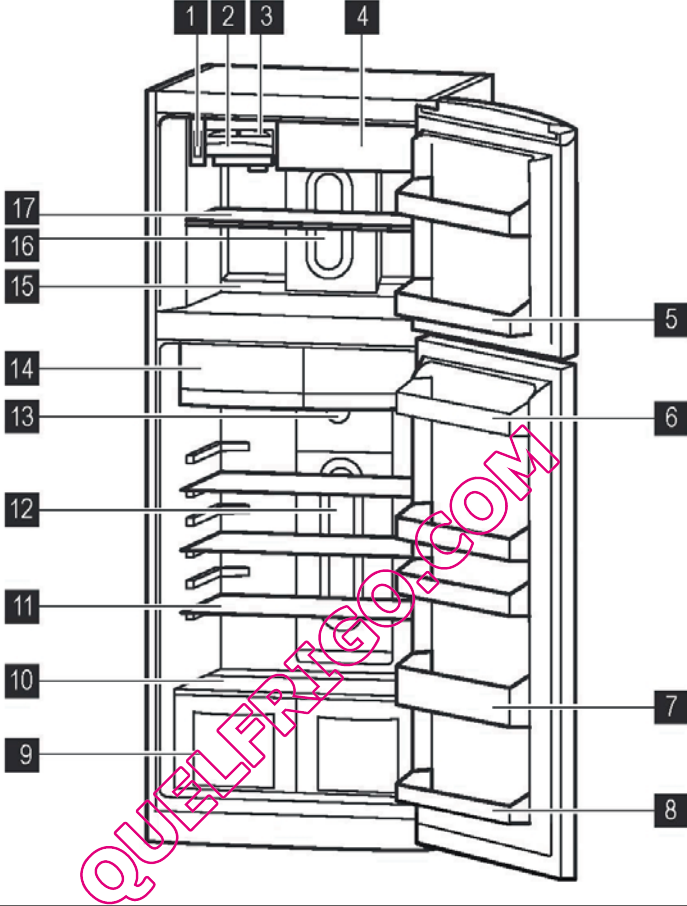

Bu sunum yalnızca cihazın parçaları hakkında bilgilendirme amaçlıdır.
Parçalar cihaz modeline göre farklı olabilir.

- 1) Dondurucu termostat düğmesi
- 2) Buz kabı
- 3) Buzmatik
- 4) Hızlı dondurma rafı
- 5) Dondurucu kapı rafları
- 6) Üst raf
- 7) Şişelik rafı
- 8) Alt raf
- 9) Sebzelik
- 10) Sebzelik üstü cam raf
- 11) Soğutucu bölme rafı
- 12) Soğutucu bölme lambası ve kapağı
- 13) Soğutucu termostat düğmesi
- 14) Sıfır derece rafı
- 15) Dondurucu bölme
- 16) Dondurucu bölme lambası ve kapağı
- 17) Dondurucu bölme rafı

QUELFRIGO.COM

QUELFRIGO.COM

www.electrolux.com/shop



PNC CODE: 925992030

QUELFRIGO.COM

52066680