



CONSIGNES DE SECURITE (uniquement pour les appareils utilisant le R600a)

Cet équipement contient une certaine quantité de gaz réfrigérant ISOBUTANE(R600a) un gaz naturel compatible avec l'environnement qui, cependant, est combustible, voire explosif. Des précautions doivent être prises pendant le transport et l'installation pour éviter la détérioration du circuit de refroidissement, car le gaz en s'échappant peut s'enflammer ou causer des dommages aux yeux.

Si une fuite est détectée, évitez absolument toute flamme ou autres sources de chaleur et aérer le local où se trouve le réfrigérateur pendant plusieurs minutes.

Si une fuite est détectée, évitez absolument toute flamme ou autres sources de chaleur et aérer le local où se trouve le réfrigérateur pendant plusieurs minutes.

- Pour éviter un mélange explosif en cas de fuite de gaz, le volume de la pièce où se trouve l'appareil doit être proportionnel à la quantité de gaz contenu, dans les proportions suivantes : 1m³ d'air pou 8 gr de gaz R600a. La quantité de gaz dans l'appareil figure sur la plaque signalétique à l'intérieur du réfrigérateur.
- Ne jamais mettre en marche un appareil présentant des dommages.
En cas de doute consultez votre vendeur ou réparateur



Conforme RoHS (Directive 2002/95/EC)

Ce produit est écologique et ne contient pas de Pb, Cd, Cr+6, Hg, PBB et PBDE interdits en accord avec la Directive.

Informations sur le réfrigérant (modèle avec RF-420N..)

Réfrigérant	R-134a
Charge	0.095kg
Potentiel de réchauffement de la planète	1300
Contiens des gaz à effet de serre au lluor couverts par le Protocole de Kyoto et est hermétiquement fermé.	

AVERTISSEMENT / MESURES DE SÉCURITÉ

Pour empêcher tout danger de blessures personnelles, de dommages matériels ou d'utilisation inappropriée de l'appareil, assurez-vous de respecter les mesures de sécurité suivantes : (Après avoir lu ces instructions de propriétaire, veuillez les conserver pour référence future.)



AVERTISSEMENT

Indique la présence d'un danger de mort ou de blessure grave



ATTENTION

Indique la présence d'un danger de blessures personnelles ou de dommages matériels



AVERTISSEMENT

Ne branchez pas plusieurs appareils à une même prise.

- Ceci peut entraîner la surchauffe et le danger d'incendie.

Eloignez la fiche d'alimentation de l'arrière du réfrigérateur / congélateur.

- Une fiche d'alimentation endommagée peut engendrer le feu à cause de la surchauffe.

Ne vaporisez pas directement de l'eau à l'intérieur ou extérieur du réfrigérateur / congélateur.

- Il y a un danger de feu ou de choc électrique.

Ne vaporisez pas de l'eau à l'intérieur ou extérieur du réfrigérateur / congélateur.

- Il y a un danger d'explosion ou de feu.

Ne pliez pas le cordon d'alimentation de manière excessive et ne placez pas d'objets lourds dessus.

- Ceci constitue un danger de feu. Si le cordon d'alimentation est endommagé, il doit immédiatement être remplacé par le fabricant, son agent de service ou une personne qualifiée similairement.

N'insérez pas la prise d'alimentation avec des mains mouillées.

- Vous pouvez recevoir un choc électrique.

Ne placez pas de récipient rempli d'eau au-dessus de l'appareil.

Si de l'eau se déverse sur des pièces électroniques, ceci peut causer le feu ou le choc électrique.

N'installez pas le réfrigérateur / congélateur dans un endroit humide, où il peut être éclaboussé avec de l'eau.

- Une isolation incorrecte des pièces électriques peut causer le choc électrique ou le feu.

Ne stockez pas de substances inflammables dans le réfrigérateur.

- Le stockage de benzène, diluant, alcool, éther, gaz de pétrole liquéfié ou autres substances peut causer une explosion

N'essayez pas de démonter, réparer ou altérer l'appareil.

- Ceci peut causer le feu ou des opérations anormales qui peuvent entraîner des blessures.

Débranchez la fiche d'alimentation de la prise avant de remplacer la lumière intérieure dans le réfrigérateur.

- Autrement, il existe un danger de choc électrique.

- Seul le service à la clientèle peut changer le cordon d'alimentation et réaliser toute autre réparation.

Des installations et réparations inappropriées peuvent mettre en danger l'utilisateur.

Assurez-vous de mettre à la terre l'appareil.

- Autrement, ceci peut causer des dommages matériels et le choc électrique.

Si vous voulez mettre au rebut le réfrigérateur / congélateur, faites-le après avoir retiré les portes ou ses verrous.

- De cette manière, il n'est pas possible pour un enfant de rester bloqué à l'intérieur.

N'obstruez pas les orifices de ventilation dans l'encastrement de l'appareil ou dans la structure intégrée.

N'utilisez pas de dispositif mécanique ou d'autres moyens d'accélérer le processus de dégivrage, autre que ceux recommandés par le fabricant.

N'endommagez pas le circuit réfrigérant.

N'utilisez pas d'appareil électrique à l'intérieur des compartiments de stockage des aliments de l'appareil, sauf s'ils sont de types recommandés par le fabricant.



Attention

Ne stockez pas trop d'aliments dans l'appareil.

- Lorsque vous ouvrez la porte, un élément peut tomber et causer des blessures personnelles ou des dommages matériels.

Ne placez de bouteilles ni aucun type de verre dans le congélateur.

- Le récipient peut se briser et causer des blessures personnelles.

Si la prise murale est lâche, n'insérez pas la fiche d'alimentation.

- Ceci peut causer le choc électrique ou le feu.

Ne déconnectez pas le cordon d'alimentation en tirant dessus.

- Vous pouvez déconnecter un fil et causer un court-circuit.

Ne stockez pas d'articles au-dessus de l'appareil.

- Lorsque vous ouvrez ou fermez la porte, les articles peuvent tomber et causer des blessures personnelles ou des dommages matériels.

Ne stockez pas de produits pharmaceutiques, matériels scientifiques ou autres produits sensibles à la température dans le réfrigérateur.

- Les produits nécessitant des contrôles de température stricte ne doivent pas être stockés dans le réfrigérateur.

Ne laissez pas les enfants s'accrocher à la porte.

Ne touchez pas de récipient ni d'aliment dans le congélateur avec des mains mouillées.

- Ceci peut causer des gelures de la peau.

Retirez toute matière étrangère des broches de la fiche d'alimentation.

- Otherwise, there is a risk of fire.

Do not insert your hand into the bottom area of appliance.

- Autrement, il existe un danger de feu.

N'insérez pas vos mains en bas dans la zone inférieure de l'appareil.

- Tout bord tranchant peut causer des blessures personnelles.

Après avoir débrancher l'appareil, attendez au moins cinq minutes avant de le rebrancher à la prise murale.

- Un fonctionnement anormal du congélateur peut causer des dommages matériels.

Si l'appareil ne va pas être utilisé pendant une période prolongée, retirez la fiche d'alimentation.

- Toute détérioration dans l'isolation peut causer le feu.

Ne laissez pas les enfants toucher ou jouer avec le panneau de contrôle à l'avant de l'appareil.

- Ne permettez pas à enfants de jouer avec cet appareil
- N'essayez pas de vous tenir debout ou de vous appuyez sur le panneau de base, les pièces détachable, la porte etc...
- Les réparations et l'entretien de l'appareil ne doivent être effectués que par un personnel d'entretien qualifié.

Les réparations incorrectes par une personne non qualifiée sont une source potentielle de danger qui peut avoir de graves conséquences pour l'utilisateur de l'appareil.

- Ne placez jamais de glaçons ou glace à l'eau du congélateur directement dans votre bouche.

(La basse température peut causer des "brûlures froides".)



Attention

Le réfrigérant utilisé dans le réfrigérateur / congélateur et les gaz dans le matériel d'isolation nécessitent des procédures de mises au rebut spéciales.

Assurez-vous qu'aucun des tuyaux à l'arrière de l'appareil n'est endommagé avant la mise au rebut.

MISE AU REBUT

Installation du réfrigérateur / congélateur

1. Laissez un espace adéquat et installez le réfrigérateur / congélateur sur un sol solide nivelé.

- Si l'appareil n'est pas nivelé, cela peut causer des bruits inhabituels et un refroidissement médiocre.

2. Nettoyez le réfrigérateur / congélateur

- Essuyez et nettoyez l'intérieur et l'extérieur de l'appareil avec un chiffon humide.

3. Branchez le réfrigérateur / congélateur à une prise murale utilisée exclusivement par cet appareil.

- Cet appareil doit être correctement mis à la terre.

4. Placez les aliments dans le réfrigérateur / congélateur.

- Il est recommandé d'attendre que l'appareil refroidisse pendant 3 à 4 heures avant de stocker des aliments dedans.

5. Laissez 60mm d'espace entre le réfrigérateur et le mur arrière.

- Un espace insuffisant entraîne le bruit de vibration, la réduction de l'alimentation de réfrigération et la perte d'électricité.
- Espace globale requis pour l'utilisation.

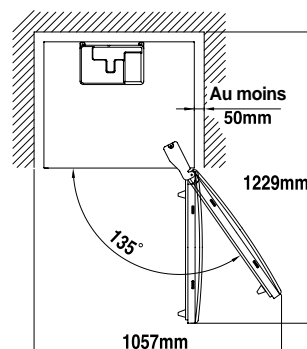

6. La fiche électrique doit être accessible sans déplacer l'unité.

7. Pour une température ambiante inférieure à 10 °C, il est impossible d'atteindre la performance parfaite de notre réfrigérateur.



Attention

Utilisation d'une prise mise à la terre exclusivement

Pour l'appareil :

- Si vous utilisez une prise avec une borne mise à la terre, vous n'avez pas besoin d'une connexion mise à la terre séparée.

Utilisation d'une prise non mise à la terre :

- Connectez le "fil mis à la terre" à la plaque en acier et enterrez-le à au moins 25cm dans le sol.

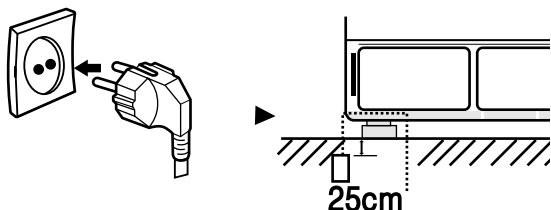

NIVELLEMENT

Si l'avant de l'appareil est légèrement plus élevé que l'arrière, la porte peut être ouverte et fermée plus facilement.

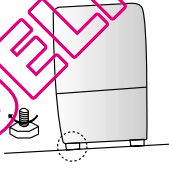
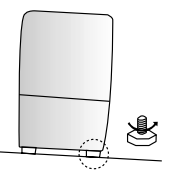
<p>1. L'appareil s'incline vers la gauche. Tournez le pied de réglage gauche dans le sens de la flèche jusqu'à ce que l'appareil soit nivelé.</p>	
<p>2. L'appareil s'incline vers la droite. Tournez le pied de réglage droit dans le sens de la flèche jusqu'à ce que l'appareil soit nivelé.</p>	

Préparation du réfrigérateur / congélateur

Pour préparer votre appareil à l'utilisation et vérifier qu'il fonctionne correctement, procédez comme suit.

1. Installez tous les compartiments et étagères retirés durant le transport dans les correctes positions.
2. Nettoyez le réfrigérateur / congélateur et les accessoires pour supprimer toute poussière accumulée durant l'emballage et l'expédition.
3. La lumière interne doit être allumée lorsque la porte du réfrigérateur s'ouvre
4. Réglez le contrôle de température sur la température la plus froide et laissez le réfrigérateur fonctionner pendant une heure. Le réfrigérateur doit être légèrement refroidi et le moteur doit fonctionner de manière fluide avec un léger bourdonnement et sans bruit. Votre réfrigérateur / congélateur est actionné par un compresseur qui bascule de "marche à arrêt" pour maintenir la température interne. Lorsque le compresseur est neuf, il nécessite un fonctionnement pendant une période allant jusqu'à cinq mois. Durant cette période, il peut être légèrement bruyant. Ceci est normal et ne représente pas un défaut.
5. Stockez les aliments une fois que la température dans le réfrigérateur est assez basse. La température appropriée est atteinte après quelques heures après avoir démarré le réfrigérateur. Si l'appareil ne fonctionne pas correctement, vérifiez l'alimentation électrique. Si le problème persiste, contactez votre revendeur.

CE

Ce produit a été conçu, construit et commercialisé selon les directives EEC 2006/95/CE, 2004/108/CE, et 96/57

Veuillez lire ce manuel soigneusement pour garantir une satisfaction maximale pour votre appareil.

Conserver le manuel pour référence future.

Pour les illustrations référencées dans le texte ci-dessous, consultez le volet au dos du manuel.

À PROPOS DE CE PRODUIT

- Ce produit est conçu pour le l'utilisation domestique uniquement.
- Utilisez le compartiment de réfrigérateur à 4 étoiles
 - pour congeler des aliments frais et cuits,
 - pour stocker des produits surgelés et congelés,
 - pour faire des glaçons.
- Utilisez le compartiment du réfrigérateur
 - pour stocker les aliments frais,
 - pour refroidir les boissons.
- Le compartiment du réfrigérateur et congélateur se dégivre automatiquement.
- Grâce à la circulation d'air froid (système de flux d'air multiple) une température uniforme est maintenue sur chaque étagère du compartiment de réfrigérateur.
- Le panneau de contrôle électronique ou le bouton de contrôle vous permet de contrôler la température du compartiment de réfrigérateur.

AVANT LA CONNEXION AU SECTEUR

1. Attendez 2 heures après la livraison avant de connecter l'appareil à l'alimentation électrique, afin de garantir un fonctionnement sans problème.
2. Vérifiez l'étiquette de produit située dans le compartiment de réfrigérateur pour les informations de tension, réfrigérant et autres.
3. La prise secteur doit être facilement accessible et ne pas se situer directement derrière l'appareil.
4. Les connexions électriques doivent être effectuées selon les réglementations locales.
L'appareil doit être mis à la terre comme décrit par la loi (connecté à travers une fiche et prise correctement mises à la terre).
Le fabricant rejette toute responsabilité pour les blessures aux personnes et animaux ou dommages à la propriété engendrés par le non respect de cette condition.
5. Un fusible de 10A ou de valeur plus élevée doit être utilisé dans le circuit de prise secteur.
6. Si la fiche d'appareil et la prise murale sont incompatibles, la prise doit être remplacée par un électricien qualifié.
7. Si le cordon d'alimentation est endommagé, il doit être remplacé par le fabricant, son agent de service ou une personne qualifiée similairement.
8. N'utilisez pas de rallonges ou plusieurs adaptateurs etc...

QUELFRIGO.COM

DESCRIPTION DE LA VOTRE RÉFRIGÉRATEUR

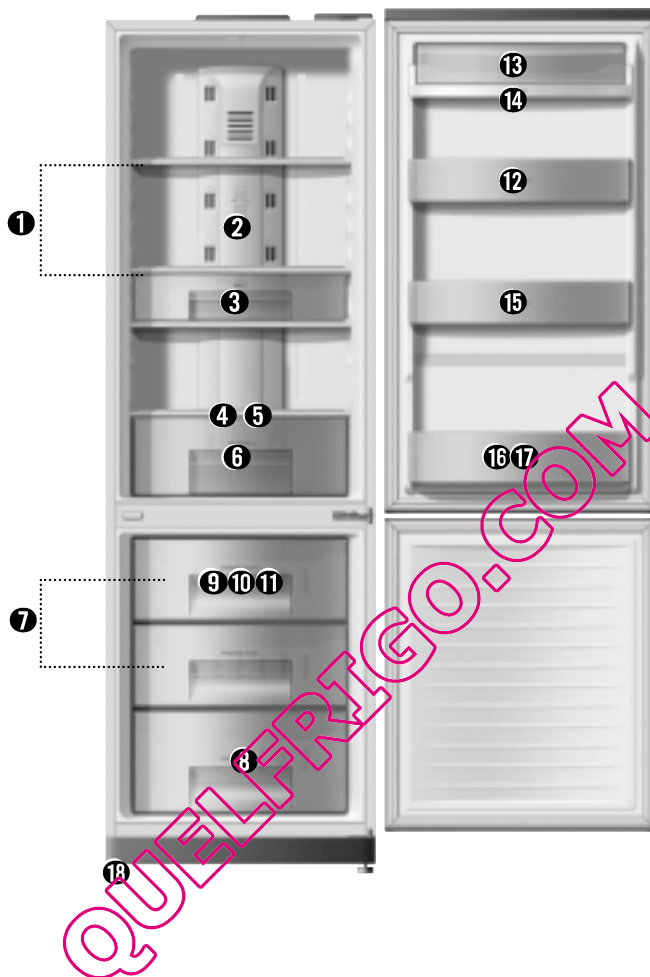

❶ Étagères

❷ Colonne de ventilation

❸ Tiroir 0 - 3°C
(compartiment produits frais)

❹ Étagère du bac à légumes

❺ Bouton de réglage
d'humidité

❻ Bac à légumes

❼ Tiroir F "B" (2)

❽ Tiroir F "C"

❾ Guide du tiroir F
(dans casier F "B", 1)

❿ Bac à glaçons

⓫ Tiroir de congélation

⓬ Casier à œufs

⓭ Couvercle du balconnet à
produits laitiers

⓮ Balconnet à produits laitiers

⓯ Balconnet à boissons

⓰ Guide de balconnet du
réfrigérateur

⓱ Maxi casier

⓲ Pied réglable

Nom de chaque pièce et fonction

ÉTAGÈRES

- Fournies pour stocker les aliments quotidiens.

Tiroir 0 - 3°C (compartiment produits frais)

- Préserve la fraîcheur des légumes. (EN OPTION) Ne placez pas le panier multiple sur d'autres étagères.

Si vous utilisez le panier multiple sur d'autres étagères, certains légumes placés à l'arrière du panier multiple peuvent se congeler.

Bac à légumes

- Préserve la fraîcheur des légumes.

TIROIR F B AS

TIROIR SUPÉRIEUR

- Placez le côté gauche du casier à glaçons dans le casier supérieur pour faire des glaçons rapidement.
- Stockez les aliments congelés.

TIROIR INTERMÉDIAIRE

- Stockez les aliments congelés.

COVERCLE AVANT

- Ne laissez pas les enfants marcher dessus car il peut se casser.

ÉTAGÈRES

Balconnet à produits laitiers

- Stockez les produits laitiers.

Balconnet à boissons

- Placez le casier à œufs sur la pochette ou stockez des aliments en petites boîtes, des boissons emballées et récipients à épices, etc...
- Stockage des bouteilles de bière, boissons en petites bouteilles, etc...

Guide de balconnet du réfrigérateur

- Stockage de boissons en grandes bouteilles, jus, etc...
- Disposez les boissons clairement à l'aide du "GUIDE BOUTEILLE".



TIROIR F C AS

- Stockez les aliments congelés.

DÉBRANCHEMENT

Remarque : Ne s'applique pas au R-U.

Débranchement électrique : retirez la fiche de la prise secteur, ou (si applicable) débranchez le disjoncteur à deux pôles en amont de la prise.

PROTECTION DE L'ENVIRONNEMENT

- L'emballage peut être entièrement recyclé, comme confirmé par le symbole de recyclage. Suivez les réglementations de mise au rebut locale.
- L'appareil est fabriqué à partir de matériaux réutilisables.
- Lorsque vous décidez de mettre au rebut ce produit, vérifiez que le câble à débrancher de la prise secteur. Puis coupez le câble et mettez au rebut le produit selon les lois de mise au rebut de déchets locales.
- Ce produit ne contient pas de CFC (le circuit de refroidissement contient du R134a ou R-600a). Ceci utilise le R-600a ou R134a comme réfrigérant. Vérifiez l'étiquette de compresseur à l'arrière de l'appareil ou l'étiquette de caractéristiques nominales à l'intérieur du réfrigérateur pour voir quel réfrigérant est utilisé pour votre réfrigérateur.

IMPORTANT

1. Bien que ce produit soit contrôlé avec précaution avant l'emballage, veuillez vérifier que le produit ne contient pas de dommages et que les portes se ferment correctement. Les plaintes doivent être rapportées à votre revendeur dans les 24 heures suivant la livraison.
2. Instructions d'installation (7 illustrations ci-dessous)
3. Gardez les matériaux d'emballage potentiellement dangereux (sac en plastique, etc.) hors de portée des enfants pour empêcher le risque d'être piégé et de suffoquer.

RECOMMANDATION GÉNÉRA

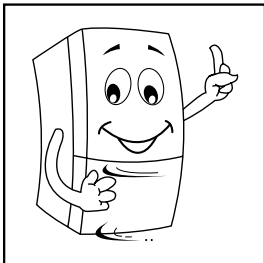

Vérifiez les dommages et la fermeture correcte des portes.

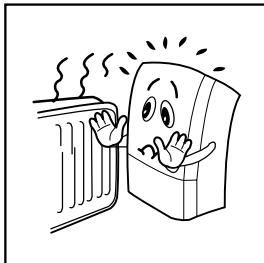

Pas dans le voisinage d'une source de chaleur.

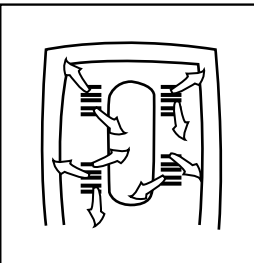

Gardez les orifices d'aération ouverts.

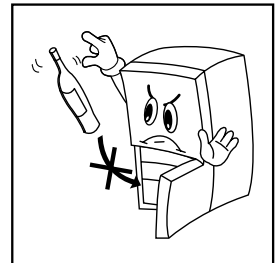

Aucune bouteille en verre dans les compartiments du congélateur. Les bouteilles peuvent éclater.

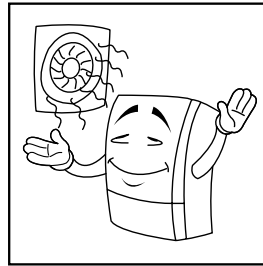

Gardez la pièce sèche et bien aérée.

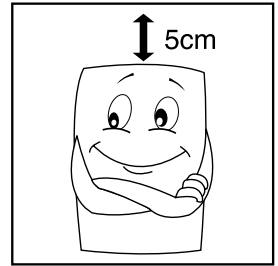

Gardez 5cm au minimum en haut de l'appareil pour l'aération.

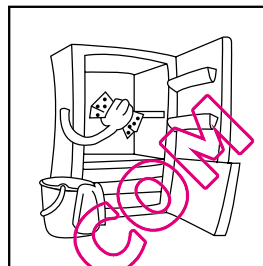

Nettoyez l'intérieur avec un chiffon humide.

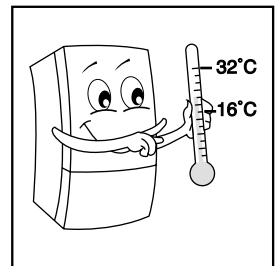

Meilleure plage de température ambiante +16 °C à 32 °C

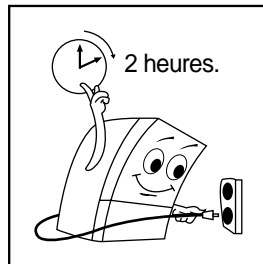

- Attendez 2 heures avant de brancher à la prise secteur

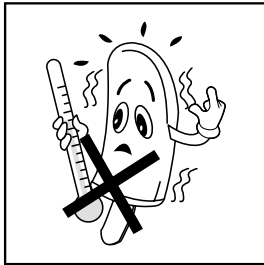

Les glaçons et glaces à l'eau sortant directement du congélateur sont trop froids pour la consommation. Ils peuvent causer des "brûlures froides"

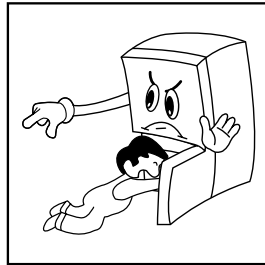

Ne laissez pas les enfants jouer ou se cacher dans le réfrigérateur pour empêcher le risque d'être piégé et de suffoquer.

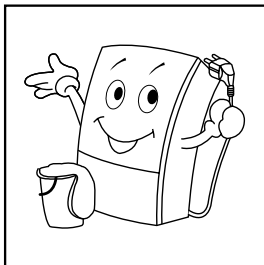

Débranchez toujours avant le nettoyage et la réparation.

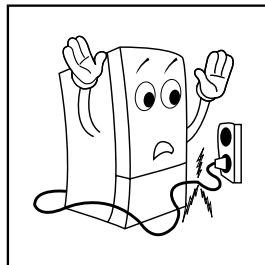

Si le cordon d'alimentation est endommagé, il doit être remplacé par le fabricant, son agent de service ou une personne qualifiée similairement afin d'éviter tout danger.

MODE D'UTILISATION DU COMPARTIMENT DU RÉFRIGÉRATEUR ET DU COMPARTIMENT DU CONGÉLATEUR.

Connectez le cordon à l'alimentation secteur (attendez au moins 2 heures après la livraison ; reportez-vous à la section "Avant la connexion au secteur")

Les aliments peuvent être stockés après 3 à 4 heures de refroidissement.

- La lumière interne s'allume lorsque la porte s'ouvre.
- Le compresseur fonctionne et commence à refroidir.

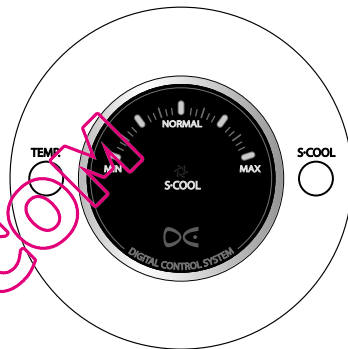

PANNEAU DE CONTRÔLE DE LA TEMPÉRATURE

OBSERVER LA TEMPÉRATURE AMBIANTE

Ce réfrigérateur est conçu pour fonctionner dans la température ambiante spécifiée par sa catégorie, ce qui est marqué sur la plaque de caractéristiques nominales.

Catégorie climatique	Température ambiante de ... à
SN	+10°C à +32°C
N	+16°C à +32°C
ST	+16°C à +38°C
T	+16°C à +43°C

REMARQUE

La température interne peut être affectée par des facteurs tels que l'emplacement du réfrigérateur, la température ambiante et la fréquence d'ouverture de la porte.

"S-COOL"	Refroidissement instantané avec une alimentation en air froid puissante.
"5 (HIGH)"	Signifie que les températures des deux compartiments sont inférieures à celle de la position "3"
"3 (MID)"	Signifie les températures de stockage normales.
"1 (LOW)"	Signifie que la température du compartiment du congélateur et du réfrigérateur est supérieure à celle de la position "MID"
Bouton gauche	Bouton qui contrôle la température
Bouton droit	Bouton qui contrôle "S-COOL"

- La lumière interne s'allume lorsque la porte s'ouvre.
- Le compresseur fonctionne et commence à refroidir.

1. Si vous voulez changer la température du compartiment, appuyez sur le "Bouton gauche".
Si vous appuyez sur ce bouton, les voyants de position changeront dans l'ordre suivant.

3 → 4 → 5 → 1 → 2 → 3

2. Lorsque vous appuyez sur le "Bouton droit", le voyant de "S-cool" clignotera avec un bip.
Si vous appuyez de nouveau sur le bouton, le voyant de l'étape mémorisée s'allumera.

3. Lorsque le voyant de température désirée s'allume, attendez environ 5 secondes.
Vous pouvez définir la température comme suit.

(Unité : °C)

PAS	1	2	3	4	5
TEMP	5	4	3	1	-1

Table.

- 1 : basse, 2 : basse-moyenne, 3 : moyenne, 4 : élevée-moyenne, 5 : élevée,
- Température de chaque compartiment définie par pas.
- Le réfrigérateur est contrôlé par 5 pas.

4. La température de stockage appropriée pour les aliments frais est fournie à la position "3" à une température ambiante de 16 °C à 32 °C.

Remarque : Initialement les températures des deux compartiments sont automatiquement définies sur la position "3".

5. Contrôle du dégivrage Votre appareil est antigivre, ce qui signifie qu'il n'est pas nécessaire de dégivrer manuellement. Le dégivrage sera effectué automatiquement.
Pour empêcher une augmentation indésirable de la température des aliments congelés lors du dégivrage de l'appareil, veuillez envelopper les aliments congelés dans plusieurs couches de papier tels que des journaux.

REMARQUES SUR LA CONGÉLATION ET LE STOCKAGE

1. Suivez les durées de stockage indiquées par le fabricant d'aliment.
Assurez-vous que l'emballage n'est pas endommagé.
2. Économiser l'énergie : Réduisez l'ouverture de porte en stockant les articles alimentaires identiques ensemble.
3. Articles appropriés pour la congélation : viande, volaille, chair, poisson, légumes, fruits, produits laitiers, pain, pâtisserie, repas pré-cuisinés.

4. Articles inappropriés pour la congélation : laitues, radis, raisins, pommes et poires entières, viandes grasses.

5. Lorsque vous congelez les aliments vous même, emballez-les en quantités appropriées.
Afin de congeler les aliments directement, ne dépassez pas les quantités suivantes pour mieux préserver la qualité :
- fruits et légumes : jusqu'à 1 kg.
- viande : jusqu'à 2,5 kg.

6. Blanchissez les légumes après les avoir lavés et coupés. (2-3 minutes dans de l'eau bouillante ; puis refroidissez-les rapidement dans de l'eau froide. Lorsque vous utilisez un cuiseur à vapeur ou un four microondes, suivez les instructions de fonctionnement).

7. Gardez les paquets secs afin d'éviter de les congeler ensemble.

8. Congelez les aliments frais séparément des aliments déjà congelés.

9. Ne salez et n'assaisonnez pas les aliments frais ou les légumes blanchis avant de les congeler.
Les autres aliments peuvent être légèrement salés ou assaisonnés.
L'intensité de l'arôme de certaines épices peut changer.

10. Utilisez les matériaux ou récipients spécialement appropriés pour la congélation afin d'éviter de perdre la qualité.

11. Écrivez le contenu et la date de congélation sur les paquets. Ne dépassez la durée de stockage indiquée afin de préserver la qualité.

12. Ne congelez pas les bouteilles ou cannettes contenant des boissons gazeuses, car elles peuvent éclater.

13. Retirez la quantité d'aliments nécessaire immédiatement pour décongeler. Préparez-la dès que possible après le dégel.

14. Si vous ouvrez la porte plus d'une minute, l'alerte sonore bip à chaque minute durant cinq minutes

15. N'obstruez pas les orifices d'aération avec des aliments. Ne remplissez pas entièrement l'intérieur. Ceci peut interférer avec la circulation d'air froid.

16. Il peut être nécessaire de réduire la quantité à congeler si la congélation journalière est anticipée.

17. Les aliments à congeler ne doivent pas être placés en contact direct avec les aliments en stockage.

18. Ne place pas des aliments aqueux à proximité de conduits d'air froid.

19. La corbeille du congélateur (Casier F "C") est essentiellement destiné à la performance de réfrigération. Ne la retirez pas du réfrigérateur.

LORS DE L'ACHAT DES ALIMENTS CONGELÉS

1. Assurez-vous que l'emballage n'est pas endommagé (des dommages peuvent avoir causé la détérioration des aliments). Les paquets bombés ou qui sont marqués avec des tâches de liquide peuvent avoir été stockés de manière inappropriée et peuvent avoir été partiellement dégelés.
2. Laissez les achats d'aliments gelés pour la fin et transportez les articles dans des sacs isolés.
3. Placez les articles dans le congélateur dès que possible.
4. Ne recongelez pas les aliments partiellement dégelés. Consommez-les dans les 24 heures.
5. Respectez la date de consommation et les informations de stockage.

NETTOYAGE

1. Débranchez toujours l'appareil de l'alimentation secteur.
2. N'utilisez pas d'abrasifs. Nettoyez périodiquement avec une éponge mouillée dans de l'eau tiède. Un détergent à pH neutre peut être utilisé. Lavez et séchez un chiffon doux.
3. Essuyez l'extérieur avec un chiffon doux légèrement mouillé dans de l'eau.
4. Nettoyez périodiquement la grille avant et le radiateur à l'arrière avec un aspirateur ou une brosse.
5. Toute augmentation dans la température des aliments congelés durant le nettoyage du réfrigérateur peuvent réduire sa durée de vie de stockage.

INUTILISATION PROLONGÉE

1. Videz les compartiments de réfrigérateur et de congélateur.
2. Débranchez l'appareil de la prise secteur.
3. Nettoyez et séchez les deux compartiments.
4. Laissez les portes ouvertes pour empêcher la formation d'odeurs désagréables.

SERVICE APRÈS-VENTE

Avant de contacter notre département de service après-vente :

1. Essayez de résoudre le problème (veuillez lire la section "guide de dépannage").
2. Redémarrez l'appareil pour vérifiez si la panne se répète. Si le dysfonctionnement persiste, éteignez l'appareil et réessayez après une heure.
3. Si le dysfonctionnement persiste encore, contactez notre Service à la clientèle en spécifiant :
 - la nature du problème,
 - le numéro de modèle de l'appareil,
 - votre adresse complète, numéro de téléphone et code postal.

Remarque : Les modifications de sens d'ouverture des portes effectuées par notre Service à la clientèle ne sont pas couvertes par la garantie.

GUIDE DE DEPANNAGE

1. L'appareil ne fonctionne pas. Vérifiez :
 - panne d'électricité,
 - fiche correctement insérée,
 - (si applicable) la connexion de disjoncteur à deux pôles,
 - dommages au cordon d'alimentation,
 - réglage correct des contrôles de température.
2. La température à l'intérieur des compartiments n'est pas assez basse, vérifiez :
 - la fermeture des portes,
 - l'installation à côté d'une source de chaleur,
 - réglage correct du bouton de contrôle du réfrigérateur / congélateur.
 - circulation d'air inhibée.
3. La température du compartiment du réfrigérateur est trop basse. Vérifiez :
 - réglage correct des contrôles de température.
4. La lumière interne ne fonctionne pas.
Reportez-vous au point 1 puis :
 - débranchez l'appareil de la prise secteur.
 - vérifiez l'ampoule et remplacez-la si nécessaire (max. 25W)
 - pour changer la lampe, retirez d'abord la fenêtre de la lampe en tirant la partie supérieure vers l'avant.
 - retirez la lampe et remplacez-la par une nouvelle.
 - enfin remettez en place la fenêtre de lampe.

INFORMATIONS D'EMBALLAGE DE L'APPAREIL

Tous les matériaux sont écologiques !

Ils peuvent être jeté ou brûler dans une usine d'incinération sans danger !

À propos des matériaux : Les plastiques peuvent être recyclés et sont identifiés comme suit :

- PE : pour polyéthylène, c.à.d. la couverture externe et les sacs à l'intérieur.
- PS : Pour mousse polystyrène, c.à.d. les rembourrages, qui sont tous sans chlorofluorocarbone.

Les parties en carton sont construites à partir de papier recyclé et doivent être mises au rebut dans un emplacement de collecte de papier recyclable.

MISE AU REBUT DES ANCIENS APPAREILS

Pour des raisons écologiques, les appareils de réfrigération doivent être mis au rebut de manière appropriée. Ceci s'applique à votre ancien appareil, et – à la fin de sa durée de fonctionnement-pour votre nouvel appareil également.

Avertissement ! Avant de mettre au rebut les anciens appareils retirez tout loquet ou verrou.

Ceci élimine le danger que des enfants jouant s'enferment à l'intérieur de l'appareil (danger de suffocation !) ou se trouve dans d'autres situations mettant en danger leur vie.

Mise au rebut :

- L'appareil ne doit pas être mis au rebut avec les déchets ménagers ou les poubelles volumineuses.
- Le circuit réfrigérant, en particulier l'échangeur de chaleur à l'arrière de l'appareil, ne doit pas être endommagé.
- Les informations concernant les programmes ou les emplacements de collecte peuvent être obtenues auprès des autorités de mise au rebut locales ou de la mairie.



AVIS

La lampe et l'alarme du réfrigérateur peut être désactivé même si les portes ne sont pas complètement fermées

Remarque : Le bord de la porte du réfrigérateur et le côté avant de l'armoire du réfrigérateur peut être chaud. Ceci est normal et destiné à empêcher la formation de condensation. Les gargouillements etc... à l'intérieur du circuit de réfrigération sont normaux.



Mise au rebut des équipements électriques et électroniques usagés

La signification du symbole sur le produit, ses accessoires ou son emballage indique que ce produit ne peut pas être traité comme déchet ménager.

Veillez mettre au rebut cet équipement à votre point de collecte pour les gaz les produits contenant des gaz à effet de serre au fluor couvert pas le Protocole de Kyoto et fermez-le hermétiquement.

Recyclage des déchets d'équipements électriques et électroniques usagés L'Union Européenne et les autres pays européens disposent de systèmes de ramassages séparés pour les produits usés électriques et électroniques.

En s'assurant que ce produit est mis au rebut correctement, vous aidez à empêcher des conséquences négatives potentielles pour l'environnement et la santé, qui pourraient autrement être causées par un traitement de déchets inapproprié de ce produit.

Le recyclage des matériaux aidera à conserver les ressources naturelles.

Veillez par conséquent ne pas mettre au rebut vos anciens équipements électriques et électroniques avec vos déchets ménagers.

Pour des informations plus détaillées sur le recyclage de ce produit, veuillez contacter votre bureau de ville local, votre service d'élimination de déchets ménagers ou le magasin où vous avez acheté le produit.

DAEWOO 
ELECTRONICS

Réfrigérateur "Froid Ventilé" sans givre

RF-420N..

RN-420N..

RN-420NP.



QUELFRIGO.COM