

KSR..

en Operating instructions
fr Notice d'utilisation
ar دليل الاستخدام



BOSCH

en Index

Information concerning disposal	3	Storing of food	8
Safety and warning information	3	Interior fittings	8
Connecting the appliance	5	of refrigerator compartment	8
Getting to know your appliance	5	Sticker "OK"	9
Fascia	6	Switching off the appliance	9
Note ambient temperature	6	Cleaning the appliance	9
and ventilation	6	Tips for saving energy	10
Switching on the appliance	7	Operating noises	10
Setting the temperature	7	Eliminating minor faults yourself	11
in the refrigerator compartment	7	Customer service	12
Usable capacity	7		

fr Table des matières

Prescriptions d'hygiène-alimentaire	13	Contenance utile	19
Conseils pour la mise au rebut	14	Rangement des aliments	20
Consignes de sécurité	15	Aménagement du compartiment	21
et avertissements	15	réfrigérateur	21
Branchement de l'appareil	17	Auto-collant « OK »	21
Présentation de l'appareil	17	Coupure de l'appareil	22
Bandeau de commande	18	Nettoyage de l'appareil	22
Consignes pour la température	18	Economies d'énergie	23
ambiante et l'aération	18	Bruits de fonctionnement	23
Enclenchement de l'appareil	19	Remédier soi-même	24
Régler la température	19	aux petites pannes	24
dans le compartiment réfrigérateur	19	Service après-vente	25

Information concerning disposal

Disposal of packaging

The packaging protects your appliance from damage during transit. All packaging materials are environmentally friendly and recyclable. Please contribute to a better environment by disposing of packaging materials in an environmentally-friendly manner.

Please ask your dealer or inquire at your local authority about current means of disposal.

Disposal of your old appliance

Old appliances are not worthless rubbish! Valuable raw materials can be reclaimed by recycling old appliances.



This appliance is labelled in accordance with European Directive 2002/96/EG concerning used electrical and electronic appliances (waste electrical and electronic equipment – WEEE). The guideline determines the framework for the return and recycling of used appliances as applicable throughout the EU.

Warning

Redundant appliances:

1. Pull out the mains plug.
2. Cut off the power cord and discard with the mains plug.

Refrigerators contain refrigerants and the insulation contains gases. Refrigerant and gases must be disposed of properly. Ensure that tubing of the refrigerant circuit is not damaged prior to proper disposal.

Safety and warning information

Before you switch ON the appliance

Please read the operating and installation instructions carefully.

They contain important information on how to install, use and maintain the appliance.

Keep all documentation for subsequent use or for the next owner.

Technical safety

- This appliance contains a small quantity of environmentally-friendly but flammable R600a refrigerant. Ensure that the tubing of the refrigerant circuit is not damaged during transportation and installation. Leaking refrigerant may cause eye injuries or ignite.

If damage has occurred

- Keep naked flames and/or ignition sources away from the appliance.
- Thoroughly ventilate the room for several minutes.
- Switch off the appliance and pull out the mains plug or switch off the fuse.
- Notify customer service.

The more refrigerant an appliance contains, the larger the room must be. Leaking refrigerant can form a flammable gas-air mixture in rooms which are too small.

The room must be at least 1 m³ per 8 g of refrigerant. The amount of refrigerant in your appliance is indicated on the rating plate inside the appliance.

- Only customer service may change the power cord and carry out any other repairs. Improper installations and repairs may put the user at considerable risk.

Important information when using the appliance

- Never use electrical appliances inside the appliance (e. g. heaters, electric ice makers, etc.). **Risk of explosion!**
- Never use a steam cleaner to defrost or clean the appliance. The steam may penetrate electrical parts and cause a short-circuit.
Risk of electric shock!
- Do not use pointed or sharp-edged implements to remove frost or layers of ice.
You could damage the refrigerant tubing. Leaking refrigerant may ignite or cause eye injuries.
- Do not store products which contain flammable propellants (e. g. spray cans) or explosive substances in the appliance. **Explosion hazard!**
- Do not stand or support yourself on the base, drawers or doors, etc.
- Before defrosting or cleaning the appliance, switch off the appliance, pull out the mains plug or switch off the fuse.
Pull on the mains plug, not on the power cord.
- Bottles which contain a high percentage of alcohol must be sealed and stored in an upright position.

- Keep plastic parts and the door seal free of oil and grease. Otherwise, parts and door seal will become porous.
- Never cover or block the ventilation openings for the appliance.
- People who have limited physical, sensory or mental abilities or inadequate knowledge must not use this appliance unless they are supervised or given meticulous instructions.

Children in the household

- Keep children away from packaging and its parts. Danger of suffocation from folding cartons and plastic film!
- Do not allow children to play with the appliance!
- If the appliance features a lock, keep the key out of the reach of children.

General requirements

The appliance is suitable

- for refrigerating food.

The appliance is designed for domestic use.

The appliance has been interference-suppressed in compliance with EU Directive 2004/108/EC.

The refrigerant circuit has been tested for leaks.

This product complies with the relevant safety regulations for electrical appliances (EN 60335/2/24).

Connecting the appliance

After installing the appliance, wait at least 1 hour until the appliance starts up. During transportation the oil in the compressor may have flowed into the refrigeration system.

Before switching on the appliance for the first time, clean the interior of the appliance (see chapter Cleaning).

The socket should be freely accessible. Connect the appliance only to 220–240 V/50 Hz alternating current via a correctly installed earthed socket. The socket must be fused with a 10 A to 16 A fuse.

If the appliance is to be operated in a non-European country, check on the rating plate whether the indicated voltage and current type correspond to the values of your mains supply. The rating plate is situated in the bottom left-hand side of the appliance. The power cord may be replaced by a technician only.

⚠ Warning

Never connect the appliance to electronic energy saver plugs or to power inverters which convert the direct current to 230 V alternating current (e.g. solar equipment, power supplies on ships).

Getting to know your appliance

Please fold out the illustrated last page. These operating instructions refer to several models.

The diagrams may differ.



Fig. 1

* not all models

1-4 Fascia

5 Light switch

6 Interior light

7 Shelf in the refrigerator compartment

8 Fruit container *

9 Vegetable container

10 Egg rack *

11 Butter and cheese compartment *

12 Shelf for tubes and small tins

13 Shelf for large bottles

Fascia

Fig. 2

1 On/Off button

Switches the whole appliance on and off.

2 Temperature selection button

The button sets the temperature in the refrigerator compartment.

3 Temperature display

The numbers correspond to the set refrigerator compartment temperatures in °C.

4 Super button

Switches super cooling on and off.

Note ambient temperature and ventilation

The climatic class can be found on the rating plate. It specifies the ambient temperatures at which the appliance may be operated. The rating plate is located at the bottom left-hand side inside the fridge.

Climatic category	Permitted ambient temperature
SN	+10 °C to 32 °C
N	+16 °C to 32 °C
ST	+16 °C to 38 °C
T	+16 °C to 43 °C

QUELFRIGO.COM

Ventilation

Fig. 3

The air at the back of the appliance will heat up. This warm air must be allowed to freely escape, otherwise the refrigerating machine must perform more. This raises electricity consumption. Hence, the air-inlet and outlet apertures should never be covered or blocked off!

Switching on the appliance

Switch on the appliance with the On/Off button. **Fig. 2/1**

The temperature display flashes, **Fig. 2/3**, until the appliance has reached the set temperature.

The appliance starts cooling, the interior light is switched on when the door is open.

When the appliance has been switched on, it may take several hours until the set temperature is reached. Do not put any food in the appliance beforehand.

Setting the temperature in the refrigerator compartment

Fig. 2

The temperature in the refrigerator compartment can be set from +2 °C to +8 °C.

Press button **2** until the required value on temperature display **3** is lit. The value last selected is stored.

The factory has recommended the following temperatures:

Refrigerator compartment: +4 °C

Operating tips

- It is quite normal for beads of water or frost to form on the rear of the refrigerator compartment. It is not necessary to scrape off the frost or wipe off the beads of water. The rear panel defrosts automatically. The condensation is conveyed down the drainage channel, **Fig. 7/A** to the refrigerating unit where it evaporates.
- If the air humidity is high, condensation may form in the refrigerator compartment, especially on the glass shelves. If this is the case, pack or wrap the food and select a lower temperature in the refrigerator compartment.

Usable capacity

Information on the usable capacity can be found inside your appliance on the rating plate.

Storing of food

Take note of the cold zones in the refrigerating zone!

Due to the air circulation in the refrigerating zone, zones with different temperatures are produced:

- **Coldest zones**
is between the arrow stamped on the side and the glass shelf situated below, **Fig. 4**.

Note: Store perishable food (e.g. fish, sausage, meat) in the coldest zones.

- **Warmest zone**
is at the very top of the door.

Note: Store the following in the warmest zone, e.g. cheese and butter. When serving, the cheese keeps its aroma and the butter remains spreadable.

When storing the food, note

that food is well wrapped or covered over. In this way, the aroma, colour and freshness remain. Apart from which, the transfer of taste and drying of plastic parts is avoided.

We recommend that you arrange the food inside the refrigerator as follows:

- **on the shelves in the main refrigerator section** (from the top down): bakery products, ready-to-eat items, dairy products, meat and salami
- **in the vegetable containers:** vegetables, lettuce, fruit
- **in the door racks** (from the top down): butter, cheese, eggs, tubes, small bottles, large bottles, milk and fruit-juice cartons.

Interior fittings of refrigerator compartment

You can vary the shelves inside the refrigerator compartment and the door shelves as and when required: Pull the shelf forwards, lower and swing out to the side, **Fig. 5**. Raise the door shelf and remove, **Fig. 6**.

Special features

not all models

Vegetable container with temperature and humidity regulator

Fig. 7/A/B

For long-term storage of vegetables, lettuce and fruit slide the regulator all the way to the right. Ventilation aperture is open – low air humidity – temperature drops.

For short-term storage slide the regulator to the left. Ventilation aperture is closed – high humidity – temperature rises.

Drawer for cold meats and cheese

Fig. 8

To remove the drawer, lift and pull out. The holder can be moved.

Bottle holder

Fig. 9

The bottle holder prevents bottles from falling over when the door is opened and closed.

Bottle shelf

Fig. 10 A/B

Bottles can be stored securely on the bottle shelf. The holder can be adjusted.

Sticker “OK”

not all models

The “OK” temperature monitor can be used to determine temperatures below +4 °C. Gradually reduce the temperature if the sticker does not indicate “OK”.

Note

When the appliance is switched on, it may take 12 hours until the temperature is reached.



Correct setting



Temperature too high, reduce temperature.

Switching off the appliance

Press On/Off button. **Fig. 2/1**
Temperature display goes out, refrigerating unit switches off.

Disconnecting the appliance

If you do not use the appliance for a prolonged period:

1. Switch off the appliance.
2. Pull out the mains plug or switch off the fuse.
3. Clean the appliance.
4. Leave the appliance door open.

Cleaning the appliance

Attention!

Do not use abrasive, chloride or acidic cleaning agents or solvents.

Do not use scouring or abrasive sponges. The surface of the rear panel could be damaged and corrosion could occur.

Never clean shelves and containers in the dishwasher. The parts may warp!

Proceed as follows:

- Before cleaning: Switch off the appliance.
- Pull out the mains plug or switch off the fuse.
- Clean the appliance with a soft cloth, lukewarm water and a little PH-neutral washing-up liquid. The rinsing water must not run into the light.
- Wipe the door seal with clear water only and then wipe dry thoroughly.
- Rinsing water must not run through the drainage hole into the evaporation area.
- After cleaning reconnect and switch on the appliance.

Note

Regularly clean condensation channels and drainage hole, **Fig. 7/A**, with cotton buds, etc. so that the condensation can run out.

Tips for saving energy

- Install the appliance in a dry, well ventilated room, but not in direct sunlight and not near a heat source (e.g. radiator, cooker, etc.). If required, use an insulating plate.
- Allow warm food and drinks to cool down before placing in the appliance!
- When thawing frozen products, place them in the refrigerator. The low temperature of the frozen products cools the food in the refrigerator.
- Open and close the door as briefly as possible.
- Observe required distance of 60 mm to the back wall.
The heated air can then escape without obstruction.

Operating noises

Normal noises

Humming – refrigerating unit is running.

Bubbling, gurgling or whirring noises – refrigerant is flowing through the tubing.

Clicking – motor is switching on or off.

Preventing noises

The appliance is not level

Please align the appliance with a spirit level. Use the height-adjustable feet or place something under the feet.

The appliance is not free-standing

Please move the appliance away from adjacent units or appliances.

Drawers or storage areas wobble or stick

Please check the removable parts and, if required, reinsert them.

Bottles or receptacles are touching each other

Please move bottles or receptacles away from each other.

Eliminating minor faults yourself

Before you call customer service:

Please check whether you can eliminate the fault yourself based on the following information.

Customer service will charge you for advice, even if the appliance is still under guarantee!

Fault	Possible cause	Remedial action
Temperature differs greatly from the set value.		<p>In some cases it is adequate to switch off the appliance for 5 minutes.</p> <p>If the temperature is too high, wait a few hours and check whether the temperature has approached the set value.</p> <p>If the temperature is too low, check the temperature again the next day.</p>
Interior light does not function.	<p>The bulb is defective.</p> <p>Light switch is sticking. Fig. 11/B</p>	<p>Replace bulb. Fig. 11/A</p> <ol style="list-style-type: none"> 1. Pull out the mains plug or disconnect the fuse. 2. Slide cover grille (A) forwards and remove. 3. Change the bulb; replacement bulb, 220–240 V ac, E14 lampholder, see defective bulb for wattage. (Attention! Krypton bulb available from customer service only.) <p>Check whether it can be moved.</p>
Floor of the refrigerator compartment is wet.	The outlet hole is blocked. Fig. 7/A	Clean the condensation channel and the outlet hole (see “Cleaning the appliance”).
Temperature display is flashing. Fig. 2/3	<p>Appliance door opened frequently.</p> <p>Too much food was placed in the refrigerator compartment at once.</p> <p>The ventilation openings have been covered.</p>	<p>Do not open the door unnecessarily.</p> <p>Before placing food in the refrigerator compartment, switch on the super cooling function.</p> <p>Remove obstacles.</p>

Fault	Possible cause	Remedial action
No temperature display is lit.	Appliance has been switched off.	Press the On/Off button. Fig. 2/1
	Power failure; the fuse has been switched off; the mains plug has not been inserted properly.	Check whether the power is on, check the fuses.

Customer service

Please check your telephone book or the customer-service list for your nearest customer-service facility. When contacting customer service, please ALWAYS quote the product number (E-Nr.) and production number (FD-Nr.) of your appliance.

These numbers can be found on the rating plate. **Fig. 12**

To prevent unnecessary call-outs, please assist customer service by quoting the product and production numbers. This will save you additional costs.

QUELFRIGO.COM

Prescriptions d'hygiène alimentaire

Cher Client,

Conformément à l'ordonnance française visant à éviter la prolifération des listéries, nous vous demandons de respecter s.v.p. les consignes suivantes.

- Nettoyez fréquemment le compartiment intérieur du réfrigérateur à l'aide d'un détergent non agressif, ne provoquant pas d'oxydation des pièces métalliques (utilisez par ex. de l'eau tiède additionnée d'un peu de produit à vaisselle).

Ensuite, une fois les surfaces ainsi nettoyées, désinfectez-les avec de l'eau additionnée de vinaigre ou de citron, ou à l'aide d'un produit germicide en vente habituelle dans le commerce et adapté aux appareils de réfrigération (avant d'appliquer ce produit sur les pièces métalliques, faites d'abord un essai de compatibilité à un endroit peu visible).

- Avant de déposer des produits alimentaires dans le compartiment réfrigérateur, enlevez leur emballage commercial (retirez par ex. le carton entourant les pots de yaourt.
- Pour éviter toute contamination entre les différents produits alimentaires, rangez-les séparés les uns des autres, bien emballés ou protégés dans des récipients.
- Au moment de préparer des plats, ne saisissez les aliments qu'après vous être lavé les mains. Avant de préparer d'autres plats, lavez-vous à nouveau les mains. De même, lavez-vous les mains avant les repas.
- Avant de réutiliser des ustensiles de cuisine qui viennent de servir, nettoyez-les (grandes cuillers, planches de découpe, couteaux de cuisine, etc.).

QUELFRIGO.COM

Conseils pour la mise au rebut

Mise au rebut de l'emballage

L'emballage protège votre appareil contre les dégâts qu'il pourrait subir en cours de transport. Tous les matériaux qui le constituent sont compatibles avec l'environnement et recyclables.

Aidez-nous à recycler l'emballage en respectant l'environnement.

Pour savoir comment vous débarrasser de l'emballage, veuillez consulter votre revendeur ou les services administratifs de votre mairie.

Mise au rebut de l'ancien appareil

Les appareils usagés ne sont pas des déchets sans valeur. Leur élimination dans le respect de l'environnement permet d'en récupérer de précieuses matières premières.



Cet appareil est marqué selon la directive européenne 2002/96/CE relative aux appareils électriques et électroniques usagés (waste electrical and electronic equipment – WEEE). La directive définit le cadre pour une reprise et une récupération des appareils usagés applicables dans les pays de la CE.



Attention

Avant de mettre au rebut l'appareil qui ne sert plus :

1. Débranchez la fiche mâle de la prise de courant.
2. Sectionnez le cordon d'alimentation puis enlevez-le avec la fiche mâle.

Les appareils frigorifiques contiennent des fluides frigorigènes et des gaz isolants qui nécessitent une mise au rebut adéquate. Veillez à ce que les tuyaux du circuit frigorifique de votre appareil ne soient pas endommagés jusqu'à son élimination dans les règles de l'art. Jusqu'à l'enlèvement de l'appareil, veillez bien à ce que son circuit frigorifique ne soit pas endommagé.

Consignes de sécurité et avertissements

Avant de mettre l'appareil en service

Veillez lire attentivement et entièrement les informations figurant dans les notices d'utilisation et de montage. Elle contiennent des remarques importantes concernant l'installation, l'utilisation et l'entretien de l'appareil.

Conservez toute la documentation pour pouvoir la consulter à nouveau ultérieurement ou si l'appareil doit changer un jour de propriétaire.

Sécurité technique

- Cet appareil contient une petite quantité d'un fluide réfrigérant écologique mais inflammable, le R 600a. Pendant le transport et la mise en place de l'appareil, veillez à ne pas endommager les tuyauteries du circuit frigorifique. Si le fluide réfrigérant jaillit, il peut provoquer des lésions oculaires ou s'enflammer.

Si l'appareil est endommagé

- De l'appareil, éloignez toute flamme nue ou source d'inflammation.
- Aérez bien la pièce pendant quelques minutes.
- Éteignez l'appareil, débranchez sa fiche mâle ou ramenez le disjoncteur en position éteinte.
- Prévenez le service après-vente.

Plus l'appareil contient du fluide réfrigérant et plus grande doit être la pièce dans laquelle il se trouve. Dans les pièces trop petites, un mélange gaz-air inflammable peut se former en cas de fuite.

Comptez 1 m³ de volume minimum de la pièce pour 8 g de fluide réfrigérant. La quantité de fluide présente dans l'appareil est indiquée sur la plaque signalétique située à l'intérieur de ce dernier.

- Le changement de cordon d'alimentation et d'autres réparations sont exclusivement réservées au service après-vente. Les installations et réparations inexpertes peuvent engendrer des risques considérables pour l'utilisateur.

Pendant l'utilisation

- N'utilisez jamais d'appareils électriques à l'intérieur de l'appareil (par ex. des appareils de chauffage, sorbetières électriques, etc.).

Risque d'explosion !

- Ne dégivrez ni ne nettoyez jamais l'appareil avec un nettoyeur à vapeur. La vapeur risque d'atteindre des pièces électriques et de provoquer un court-circuit.

Risques d'électrocution !

- Pour détacher le givre ou les couches de glace, n'utilisez jamais d'objets pointus ou présentant des arêtes vives. Vous risqueriez d'endommager les tuyaux de fluide réfrigérant. Le fluide réfrigérant en train de jaillir risque de s'enflammer ou de provoquer des lésions oculaires.

- Ne stockez dans l'appareil ni produits contenant des gaz propulseurs inflammables (par ex. bombes aérosols) ni produits explosifs.

Risque d'explosion !

- Ne vous servez pas des socles, clayettes et portes comme marche-pieds ou pour vous appuyer.
- Pour dégivrer et nettoyer, éteignez l'appareil, débranchez la fiche mâle de la prise de courant ou ramenez le fusible/disjoncteur en position éteinte. Pour débrancher, saisissez la fiche mâle, ne tirez jamais le cordon d'alimentation à vous.
- Stockez les boissons fortement alcoolisées en position verticale dans des récipients bien fermés.
- L'huile et la graisse ne doivent pas entrer en contact avec les parties en matières plastiques et le joint de porte. (ces derniers pourraient sinon devenir poreux).
- Ne recouvrez et n'obstruez jamais les orifices de ventilation de l'appareil.
- L'utilisation de cet appareil par des personnes présentant des capacités physiques, sensorielles ou psychiques restreintes, ou ne détenant pas les connaissances voulues, devra se dérouler sous surveillance ou après leur avoir fourni des instructions détaillées.

Les enfants et l'appareil

- Ne permettez jamais aux enfants de jouer avec l'emballage et ses pièces constitutives. Ils risquent de s'étouffer avec les cartons pliants et les feuilles de plastique !
- L'appareil n'est pas un jouet, éloignez les enfants.
- Si l'appareil est équipé d'une serrure : rangez la clé hors de portée des enfants.

Dispositions générales

L'appareil convient pour

- Réfrigérer des produits alimentaires

Cet appareil est destiné à un usage domestique.

L'appareil a été antiparasité conformément à la directive CE 2004/108/EC.

Le circuit frigorifique a subi un contrôle d'étanchéité.

Ce produit est conforme aux dispositions de sécurité applicables aux appareils électriques (EN 60335/2/24).

Branchement de l'appareil

Après l'installation de l'appareil en position verticale, attendez au moins une heure avant de le mettre en service. Il peut en effet arriver, pendant le transport, que l'huile présente dans le compresseur se déplace vers le circuit frigorifique.

Avant la première mise en service, nettoyez le compartiment intérieur de l'appareil. (Voir le chapitre Nettoyage).

La prise de courant doit rester facilement accessible. Branchez la fiche mâle de l'appareil dans une prise secteur en 220–240 V / 50 Hz, réglementairement reliée à la terre. La prise doit être protégée par un fusible/disjoncteur supportant de 10 A à 16 A.

Sur les appareils destinés aux pays non européens, vérifiez si la tension de branchement et le type de courant spécifiés sur la plaque signalétique concordent bien avec ceux offerts par le secteur du pays concerné. La plaque signalétique se trouve en bas à gauche dans l'appareil. Si un changement de cordon d'alimentation électrique s'impose, cette opération est réservée à un spécialiste.

Attention

Il ne faut en aucun cas raccorder l'appareil à des fiches d'économie d'énergie et à des onduleurs convertissant le courant continu (débité par exemple par des installations photovoltaïques ou le réseau de bord d'un bateau) en courant alternatif 230 volts.

Présentation de l'appareil

Veillez déplier la dernière page, illustrée, de la notice. La présente notice d'utilisation vaut pour plusieurs modèles.

Selon le modèle, l'appareil peut différer du contenu des illustrations.

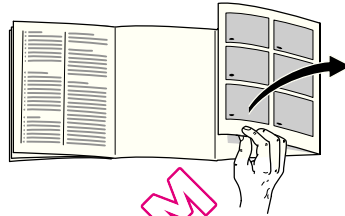

Fig. 1

* selon le modèle

- 1-4 **Bandeau de commande**
- 5 **Interrupteur d'éclairage**
- 6 **Eclairage intérieur**
- 7 **Clayettes du compartiment réfrigérateur**
- 8 **Bac à fruits ***
- 9 **Bac à légumes**
- 10 **Balconnet à œufs ***
- 11 **Casier à beurre et à fromage ***
- 12 **Support pour tubes et petites boîtes de conserve**
- 13 **Clayette à grandes bouteilles**

Bandeau de commande

Fig. 2

1 Touche Marche / Arrêt

Elle sert à allumer et éteindre l'ensemble de l'appareil.

2 Touche de réglage de la température

Cette touche sert à régler la température du compartiment réfrigérateur.

3 Indicateur de température

Les chiffres correspondent aux températures °C réglées dans le compartiment réfrigérateur.

4 Touche super

Pour allumer et éteindre la super-réfrigération.

Consignes pour la température ambiante et l'aération

La catégorie climatique est indiquée sur la plaque signalétique. Elle indique à quelles températures ambiantes l'appareil peut fonctionner. Le panneau signalétique se trouve en bas à gauche de la chambre froide.

Catégorie climatique	Température ambiante admissible
SN	de +10 °C à 32 °C
N	de +16 °C à 32 °C
ST	de +16 °C à 38 °C
T	de +16 °C à 43 °C

Aération

Fig. 3

L'air entrant en contact avec la paroi arrière de l'appareil se réchauffe et doit pouvoir s'évacuer librement, sinon le groupe frigorifique se trouverait sollicité plus fortement, ce qui augmenterait la consommation de courant.

Pour cette raison, ne recouvrez ou ne bouchez en aucun cas les orifices d'aération.

Enclenchement de l'appareil

Allumez l'appareil à l'aide de la touche Marche / Arrêt. **Fig. 2/1**

L'indicateur de température clignote, **Fig. 2/3**, tant que l'appareil n'a pas atteint la température réglée.

L'appareil commence à réfrigérer, l'éclairage intérieur reste allumé tant que la porte est ouverte.

Après l'allumage, l'appareil peut tarder plusieurs heures à atteindre la température réglée. Pendant cette période, ne rangez pas de produits alimentaires dans l'appareil.

Régler la température dans le compartiment réfrigérateur

Fig. 2

La température dans le compartiment réfrigérateur est réglable entre $+2^{\circ}\text{C}$ et $+8^{\circ}\text{C}$.

Appuyez sur la touche **2** jusqu'à ce que la valeur souhaitée de l'affichage de température **3** s'allume. L'appareil mémorise la valeur réglée en dernier.

Le fabricant recommande les températures suivantes :

Compartiment réfrigérateur : $+4^{\circ}\text{C}$

Remarques concernant le fonctionnement de l'appareil

- Des gouttelettes d'eau ou du givre se forment au dos du compartiment réfrigérateur. Ce phénomène est normal. Inutile de gratter le givre ou d'essuyer les gouttes d'eau. La paroi arrière se dégivre automatiquement. La paroi arrière se dégivre automatiquement. L'eau de dégivrage est récupérée dans la rigole d'écoulement, **Fig. 7/A**, puis coule jusqu'au groupe frigorifique où elle s'évapore.
- Si l'air est très humide, de l'eau de condensation peut se former dans le compartiment réfrigérateur et notamment sur les clayettes en verre. Si ce devait être le cas, rangez les aliments sans les déballer et abaissez la température du compartiment réfrigérateur.

Contenance utile

Vous trouverez les indications relatives à la contenance utile sur la plaque signalétique de votre appareil.

Rangement des aliments

Respectez les zones froides dans l'enceinte de l'appareil !

Du fait de la circulation de l'air dans l'enceinte de l'appareil, la température n'est pas la même partout :

- **Zone la plus froide**

Elle se trouve entre la flèche imprimée sur le côté et sur la clayette qui se trouve en dessous **Fig. 4**.

Remarque : dans la zone la plus froide, rangez les aliments délicats (par ex. le poisson, la charcuterie, la viande).

- **La zone la plus chaude**

elle se trouve complètement en haut, contre la porte.

Remarque : cette zone convient particulièrement bien pour les aliments tels que le fromage ou le beurre ; le fromage garde ainsi tout son parfum et le beurre, quant à lui, ne durcit pas trop et peut être facilement tartiné.

Précautions à prendre lors du rangement

Afin que les aliments puissent conserver tout leur arôme, leur couleur et leur fraîcheur, nous vous conseillons de les emballer ou de les couvrir soigneusement avant de les déposer dans l'appareil. De plus, ceci permet d'éviter tout transfert de goût entre les aliments ainsi que toute décoloration des pièces en matière plastique.

Nous recommandons de ranger les aliments de la manière suivante:

- **Sur les clayettes** du compartiment réfrigérateur (de haut en bas): pâtisseries, plats cuisinés, produits laitiers, viande et charcuterie.
- **Dans le bac à légumes:** légumes, salades, fruits.
- **Dans la contreporte** (de haut en bas): beurre, fromage, oeufs, tubes, petites bouteilles, grandes bouteilles, lait, blocs de jus de fruit.

Aménagement du compartiment réfrigérateur

Vous pouvez jouer sur l'emplacement des clayettes du compartiment réfrigérateur et des rangements en contre-porte : tirez la clayette vers l'avant, abaissez-la puis faites-la basculer latéralement pour le retirer **Fig. 5**. Soulevez le rangement en contre-porte puis extrayez-le **Fig. 6**.

Équipement spécial

selon le modèle

Régulateur de température et d'humidité pour le bac à légumes Fig. 7/B

Rangement longue durée:
amenez le régulateur à droite.

Les orifices d'aération sont ouverts,
la température diminue dans le bac.

Rangement de courte durée:
amenez le régulateur à gauche.

Les orifices d'aération sont fermés,
la température et le degré d'humidité
augmentent dans le bac.

Tiroir à charcuterie et fromage

Fig. 8

Soulevez le tiroir pour l'extraire. La fixation peut se déplacer.

Porte-bouteilles

Fig. 9

L'étrier à bouteilles empêche ces dernières de se renverser lorsque vous ouvrez et fermez la porte.

Clayette à bouteilles

Fig. 10 A/B

Cette clayette permet de ranger des bouteilles de manière sûre. La fixation est variable.

Autocollant « OK »

Sur certains modèles uniquement

Le contrôle de température « OK » permet de signaler les températures inférieures à +4 °C. Si l'autocollant n'affiche pas « OK », abaissez la température par palier.

Remarque

A la mise en service de l'appareil, ce dernier peut mettre jusqu'à 12 heures avant d'atteindre la température correcte.



Réglage correct



Température trop élevée. Abaissez la température.

Coupure de l'appareil

Appuyez sur la touche Marche / Arrêt.

Fig. 2/1

L'indicateur de température s'éteint.

Le groupe frigorifique s'éteint.

Remisage de l'appareil

Si l'appareil doit rester longtemps sans servir :

1. Eteignez l'appareil.
2. Débranchez la fiche mâle du secteur ou ramenez le disjoncteur en position éteinte.
3. Nettoyez l'appareil.
4. Laissez la porte de l'appareil ouverte.

Nettoyage de l'appareil

Attention !

N'utilisez aucun produit de nettoyage contenant du sable, du chlorure ou de l'acide, ni aucun solvant.

N'utilisez jamais d'éponges abrasives ou susceptibles de rayer. La surface de la paroi arrière risque de s'abîmer et la corrosion d'apparaître.

Ne nettoyez jamais les clayettes et les bacs au lave-vaisselle. Ces pièces pourraient se déformer !

Procédure :

- Éteignez l'appareil avant de le nettoyer.
- Débranchez la fiche mâle du secteur ou ramenez le disjoncteur en position éteinte !
- Ne nettoyez l'appareil qu'avec un chiffon doux, de l'eau tiède et du produit à vaisselle présentant un pH-neutre. L'eau de nettoyage ne doit pas pénétrer dans l'éclairage.
- N'essuyez le joint de porte qu'avec un chiffon et de l'eau propre ; ensuite, séchez-le à fond.
- Veillez à ce que l'eau de nettoyage ne traverse pas le trou d'écoulement et ne pénètre pas dans la zone d'évaporation.
- Après le nettoyage : rebranchez la fiche mâle de l'appareil puis réenclenchez-le.

Remarque

Avec un bâtonnet ouaté ou assimilé, nettoyez régulièrement les rigoles et le trou d'écoulement de l'eau de dégivrage, **Fig. 7/A**, afin que cette eau puisse bien s'écouler.

QUELFRIG.COM

Economies d'énergie

- Placez l'appareil dans un local sec et aérable. Veillez à ce qu'il ne soit pas directement exposé aux rayons solaires et qu'il ne se trouve pas à proximité d'une source de chaleur (par ex. radiateur, cuisinière). Utilisez le cas échéant une plaque isolante.
- Attendez que les boissons aient refroidi avant de les ranger dans l'appareil.
- Rangez les produits surgelés dans le compartiment réfrigérateur pour qu'ils dégèlent. Vous profitez ainsi de leur excédent de froid pour refroidir les aliments déjà présents dans ce compartiment.
- Ouvrez le moins possible les portes de l'appareil lorsque vous mettez ou prenez des aliments.
- Veillez au maintien d'un écart de 60 mm par rapport à la paroi arrière. Ceci permet à l'air qui s'est échauffé de s'échapper sans rencontrer d'obstacle.

Bruits de fonctionnement

Bruits parfaitement normaux

Bourdonnements étouffés : ces bruits normaux se font entendre pendant que le compresseur est en marche.

Gargouillis, clapotis légers ou bourdonnements – du fluide réfrigérant circule dans les serpentins.

Cliquetis – ils sont audibles lorsque le moteur se met en marche ou s'arrête.

Éviter la génération de bruits

L'appareil ne repose pas d'aplomb

Veillez mettre l'appareil d'aplomb à l'aide d'un niveau à bulle. Ajustez ensuite l'horizontalité par les pieds à vis ou placez un objet dessous.

L'appareil touche quelque chose

Eloignez l'appareil de meubles ou d'appareils voisins.

Les tiroirs ou surfaces de rangement vacillent ou se coincent

Vérifiez les pièces amovibles puis remettez-les en place correctement.

Des bouteilles ou récipients se touchent

Eloignez légèrement les bouteilles ou récipients les uns des autres.

Remédier soi même aux petites pannes

Avant d'appeler le service après-vente :

Vérifiez si, à l'aide des conseils ci dessous, vous ne pouvez pas remédier vous-même à l'incident.

Vous éviterez des dépenses inutiles car le déplacement du technicien du SAV vous sera facturé même pendant la période de garantie !

Dérangement	Cause possible	Remède
La température dévie fortement par rapport au réglage.		<p>Dans certains cas, il suffira d'éteindre l'appareil pendant 5 minutes.</p> <p>Si la température est trop élevée, vérifiez au bout de seulement quelques heures si un rapprochement de la température a eu lieu.</p> <p>Si la température est trop basse, vérifiez à nouveau la température le lendemain.</p>
L'éclairage intérieur ne fonctionne pas.	<p>L'ampoule est grillée.</p> <p>L'interrupteur de l'éclairage est coincé. Fig. 11/B</p>	<p>Changez l'ampoule. Fig. 11/A</p> <ol style="list-style-type: none"> 1. Débranchez la fiche mâle de la prise de courant et / ou ramenez le disjoncteur en position éteinte. 2. Tirez la grille (A) de recouvrement à vous. 3. Changez l'ampoule ; montez ampoule de rechange en 220–240 V alternatif, culot E14. Puissance : voir l'inscription sur l'ampoule défectueuse. (Attention ! L'ampoule au krypton n'est disponible qu'auprès du service après-vente). <p>Vérifiez s'il peut s'enfoncer.</p>

Dérangement	Cause possible	Remède
Le fond du compartiment de réfrigération est mouillé.	L'orifice d'écoulement de l'eau de dégivrage est bouché. Fig. 7/A	Nettoyez la rigole et le trou d'écoulement (voir « Nettoyage de l'appareil »).
Le voyant de température clignote. Fig. 2/3	Vous avez ouvert fréquemment la porte.	N'ouvrez pas la porte inutilement.
	Vous avez rangé une trop grande quantité de produits alimentaires d'un seul coup.	Avant de ranger des produits alimentaires, enclenchez la fonction super-réfrigération.
	Les orifices d'apport et d'évacuation d'air sont recouverts par des objets faisant obstacle.	Enlevez ces obstacles.
Aucun voyant de température allumé.	L'appareil est éteint.	Appuyez sur la touche Marche / Arrêt. Fig. 2/1
	Coupure de courant ; le fusible / disjoncteur a grillé / disjoncté ; la fiche mâle n'est pas correctement branchée dans la prise de courant.	Vérifiez s'il y a du courant, vérifiez les fusibles/disjoncteurs.

Service après-vente

Pour connaître le service après-vente situé le plus près de chez vous, consultez l'annuaire téléphonique ou le répertoire des services après-vente (SAV). Veuillez indiquer au SAV le numéro de série (E-Nr.) de l'appareil et son numéro de fabrication (FD-Nr.).

Vous trouverez ces indications sur la plaque signalétique **Fig. 12**.

Aidez-nous à éviter des déplacements inutiles: indiquez les numéros de série et de fabrication. Vous économiserez ainsi des suppléments de frais inutiles.

العطل	السبب المحتمل	إزالة الأعطال
البيان الضوئي الموضح يضيء بإضاءة متقطعة. بالصورة 2/3	باب الجهاز تم فتحه لمرة عديدة متتالية.	لا يجب فتح الباب إلا عند الضرورة.
	تم وضع كمية كبيرة من المواد الغذائية في الجهاز.	يتم تشغيل التبريد الشديد (سوبر) قبل وضع المواد الغذائية في الجهاز.
	فتحات التهوية وتصريف الهواء مغطاة.	يتم إزالة عوائق التهوية وتصريف الهواء.
كافة البيانات الضوئية الخاصة بدرجة الحرارة لا تضيء.	الجهاز تم إيقاف تشغيله.	يتم ضغط مفتاح التشغيل/الإبطال. بالصورة 1/2
	انقطاع التيار الكهربائي. مفتاح المنصهر الرئيسي ليس في وضع التشغيل. قد تم وضع القابس في المقبس بطريقة صحيحة.	يجب التأكد من وجود تيار كهربائي واختبار سلامة مفتاح المنصهر الرئيسي.

سوف تجد هذه البيانات بلوحة الطراز. الصورة 12

الرجاء مساعدة مركز خدمة العملاء على توفير نفقات غير ضرورية ذلك بذكر رقم المنتج ورقم التصنيع حيث يمكن بذلك توفير نفقات إضافية قد تنشأ نتيجة لعدم ذكر تلك البيانات.

مراكز خدمة العملاء

سوف تجد رقم الهاتف الخاص بأقرب مركز خدمة العملاء لك بدليل التليفون الرسمي أو في قائمة فهرس مراكز خدمة العملاء. رجاء ذكر رقم المنتج (E-Nr.) وكذلك رقم التصنيع (FD-Nr.) الخاص بالجهاز لمركز خدمة العملاء.

إزالة الأعطال البسيطة بنفسك

قبل استدعاء مركز خدمة العملاء:

اختبر بنفسك إذا ما كان من الممكن إزالة الأعطال بنفسك بناء على التعليمات التالية. يجب عليك أن تتحمل بتكاليف استشارة مركز خدمة العملاء بنفسك حتى أثناء فترة الضمان!

العطل	السبب المحتمل	إزالة الأعطال
تفاوت كبير بين درجة الحرارة الفعلية والدرجة الجارية الضبط عليها.		يمكن في بعض الحالات التغلب على هذا الخلل من خلال إيقاف تشغيل الجهاز لمدة 5 دقائق. إذا كانت درجة الحرارة عالية أكثر من اللازم فينبغي التأكد بعد مرور ساعات قليلة من حدوث تقارب بين مستوى درجتي الحرارة الفعلية والمفترضة. وإذا كانت درجة الحرارة منخفضة أكثر من اللازم فينبغي التأكد في اليوم التالي مرة أخرى من مستوى درجة الحرارة.
الإضاءة الداخلية لا تعمل.	المصباح التالف كما في.	استبدال المصباح التالف. الصورة 11/A
		1. يتم فصل التيار الكهربائي بسحب القابس من المقبس أو إغلاق مفتاح المنصهر. 2. يتم إخراج شبكة تغطية المصباح بسحبها نحو الأمام (A). 3. استبدال المصباح بمصباح بديل. المصباح البديل. 240-220 فولت تيار متردد. قاعدة المصباح E14. واظن أنظر المصباح التالف).
	مفتاح الإضاءة منحشر كما في الصورة 11/B	اختبر إذا أمكن خريكه.
أرضية حيز التبريد مبللة.	ماسورة تصريف ماء ذوبان الجليد مسدودة. الصورة 7/A	رجاء تنظيف مجاري ماء الذوبان وماسورة التصريف، أنظر تعليمات تنظيف الجهاز.

توفير الطاقة الكهربائية

- يجب نصب الجهاز في حجرة جافة قابلة للتهوية. وعدم تعريض الجهاز لأشعة الشمس المباشرة وعدم وضعه بالقرب من مصدر حراري (مثل جهاز التدفئة أو الموقد). وعند الاضطرار لذلك يفصل بينهما بلوح عازل.
- يجب ترك الأطعمة والمشروبات الساخنة حتى تبرد أولاً قبل وضعها في الثلاجة.
- يفضل وضع المواد الغذائية المجمدة في حيز التبريد حتى يذوب الثلج منها. وبهذا تستخدم البرودة المنبعثة من المواد المجمدة في تبريد المواد الغذائية الأخرى.
- الحرص على عدم فتح باب الثلاجة إلا لفترات قصيرة جداً بقدر الإمكان.
- يجب تنظيف الجانب الخلفي للجهاز من حين لآخر باستخدام المكنسة الكهربائية أو فرشاه حيث أن ذلك يساعد على تجنب زيادة معدل الاستهلاك للطاقة.
- يجب ترك مسافة بين الجهاز والخائط الخلفي تقدر ب 60 م حيث يساعد ذلك على تسرب الهواء الساخن بدون عائق.

الأصوات الصادرة أثناء عمل الثلاجة

الأصوات العادية تماماً

- الهدير - مجموعة محرك التبريد تعمل.
- أصوات الدمدمة والقرقرة والأزيز - مادة التبريد تنساب خلال مواسير التوصيل.
- صوت "كليك" - المحرك يبدأ العمل أو يتوقف عن العمل.

الأصوات التي يسهل إزالتها

- الجهاز ليس منصوب باستواء أفقي
- رجاء نصب الجهاز باستواء أفقي بالاستعانة بميزان ماء. وتستخدم لذلك الحوامل القلاووظ أو يمكن وضع شيء ما تحت الحوامل.
- الجهاز "مسنود"
- رجاء تحريك الجهاز بعيداً عن الأثاث أو الأجهزة المسنودة عليه.
- الأدرج أو السلال أو الأسطح الأخرى المخصصة لوضع الأطعمة عليها تهتز أو تنحشر
- رجاء فحص الأجزاء التي يمكن فصلها أو سحبها وإعادة تركيبها مرة أخرى عند اللزوم.
- الأواني تلامس بعضها البعض
- رجاء تحريك الزجاجات والأواني للفصل بينها قليلاً.

تنظيف الجهاز

انتبه!

منوع تماماً استخدام مواد التنظيف التي تحتوي على رمال أو كلوريد أو أحماض أو مواد إذابة كيميائية.

منوع تماماً استخدام قطع الاسفنج الخشنة أو قطع التنظيف المعدنية حيث أنها تلحق أضراراً وخدوش بالأسطح المعدنية.

منوع تماماً تنظيف الأرفف والأدراج بغسالة الأواني الكهربائية حيث أن ذلك يؤدي إلى تعرضها للانحناء.

قم باتباع الخطوات التالية:

- يجب إبطال عمل الجهاز قبل الشروع في تنظيفه.
- يجب فصل الكهرباء عن الجهاز. بسحب القابس من المقبس أو إبطال عمل المنصهر.
- ثم قم بتنظيف الجهاز باستخدام ماء دافئ مخلوط بقليل من مادة غسيل الأطباق. ويجب مراعاة عدم دخول ماء التنظيف إلى داخل واجهة المراقبة.
- يجب تنظيف حشية الباب عن طريق مسحها بالماء النظيف دون خلطه بأية مواد تنظيف وجفّفها بعد ذلك جيداً بقطعة جافة.
- يجب مراعاة عدم تسرب ماء الغسيل من خلال ثقب التصريف إلى وعاء التبخير.
- بعد الانتهاء من التنظيف قم بتوصيل الجهاز بالتيار الكهربائي وأعد تشغيله.

تنبيه:

يجب تنظيف الحزى المعد لسريان الماء والثقب بحيز التبريد، صورة 2/4. باستخدام عصية أو ما شابه ذلك لكي يتمكن الماء الخارج من ذوبان الطبقة الثلجية من الانسياب.

الملصق «OK»

لا يسري على كافة الطرازات

باستخدام مراقبة درجة الحرارة «OK» يمكن الكشف عن درجات الحرارة التي تقل عن +4 درجة مئوية. في حالة ما إذا كان الملصق لا يظهر «OK» يتم ضبط درجة الحرارة بصورة تدريجية على مستوى أدنى من البرودة.

تنبيه

عند البدء في تشغيل الجهاز فإن الوصول إلى درجة الحرارة المطلوبة يمكن أن يستغرق فترة قد يصل قدرها حتى 12 ساعة.

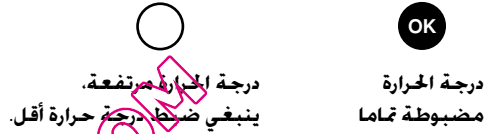

إبطال عمل الجهاز

اضغط على زر التشغيل/الإبطال. صورة 2/1 حينئذ يطفئ مؤشر درجة الحرارة وتتوقف ماكينة التبريد عن العمل.

عدم استخدام الجهاز لفترة طويلة

يجب إجراء ما يلي في حالة عدم استخدام الجهاز لفترة طويلة:

1. يتم أبطال عمل الجهاز.
2. فصل التيار الكهربائي بسحب القابس من المقبس.
3. تنظيف الثلاجة.
4. يترك باب الثلاجة مفتوحاً.

انتبه عند حفظ المواد الغذائية إلى التالي

قم بتغليف أو تغطية المواد الغذائية قبل إدخالها. حيث أن هذا يساعد على الحفاظ على نكهتها ولونها ونضارتها. وبالإضافة إلى ذلك فإن هذا يؤدي إلى تجنب انتقال الروائح إلى الأجزاء البلاستيكية [للجهاز] وحدوث تلون لها.

ننصح بترتيب المواد الغذائية بالثلاجة بالطريقة التالية:

- على رفوف قسم التبريد (من أعلى إلى أسفل):
المواد الغذائية المجمدة، الأطعمة الجاهزة، منتجات الألبان، اللحوم والأسماك.
- في وعاء الخضراوات:
خضراوات وسلطات وفواكه
- في الباب (من أعلى إلى أسفل):
الزبد، الجبن، البيض، الأنانيب، الزجاجات الصغيرة، الزجاجات الكبيرة، اللبن [الخليص] وعلم العصور.

التجهيزات الخاصة بحيز التبريد

يمكن تغيير وضع الأرفف الخاصة بالحيز الداخلي للجهاز هكذا: يسحب الرف للأمام، ثم تتم إمالاته إلى أسفل، ثم سحبه من الجانبين للخارج ولتخزين اللحوم يمكن أن يوضع الرف بشكل مائل. صورة 5

رف الباب يتم رفعه لأعلى وإخراجه. صورة 6

تجهيز خاص

لا يسري على كافة الطرازات

منظم درجة الحرارة والرطوبة لوعاء الخضراوات

صورة 7/B

عند الحفظ لمدة طويلة لخضراوات، سلطات، فاكهة يتم دفع المنظم وخرتيكه إلى اليمين. فتحة التهوية مفتوحة - درجة رطوبة هواء منخفضة - درجة الحرارة تصبح أكثر برودة.

عند الحفظ لمدة قصيرة يتم دفع المنظم وخرتيكه إلى اليسار. فتحة التهوية مغلقة - درجة رطوبة هواء عالية - درجة الحرارة تصبح أقل برودة.

الدرج الخاص بالجبن والتفانق

صورة 8

يمكنكم إخراج الدرج عند تعبئته وإفراغه. للقيام بذلك يتم رفع الدرج لأعلى بعض الشيء. الماسك الخاص بالدرج متقلب.

مسند الزجاجات

صورة 9

مسند الزجاجات يحمي الزجاجات من الانقلاب عند فتح أو إغلاق الباب.

رف الزجاجات

صورة 10 A/B

على رف الزجاجات يمكن حفظ زجاجات بصورة آمنة. الماسك الخاص بالرف متقلب.

الحجم المتاح للاستخدام

تتواجد الإيضاحات المتعلقة بالحجم الكلي المتاح للاستخدام على لوحة المواصفات الفنية الملصقة على الجهاز.

ترتيب المواد الغذائية

رجاء الانتباه إلى المناطق الأكثر برودة بحيز التبريد

تختلف درجات البرودة داخل حيز التبريد نتيجة لعملية دوران الهواء.

• المناطق الأكثر برودة

وتوجد المنطقة الأكثر برودة في المنطقة السفلية الواقعة بين السهمين المحفورين على جانبي الجهاز وكذلك منطقة الرف الزجاجي الموجود أسفلهما.

صورة 4

تنبيه هام: رجاء حفظ المواد سريعة الفساد (مثل الأسماك والسجق واللحوم) في المناطق الأكثر برودة.

• المناطق الأقل برودة

توجد المنطقة الأقل برودة في أعلى باب الثلاجة.

تنبيه هام: رجاء حفظ الجبن والزبد في المناطق الأقل برودة. حيث يحتفظ الجبن بنكهته ويظل الزبد لين وسهل الدهن.

ضبط درجة الحرارة لحيز التبريد

صورة 2

يمكن ضبط درجة الحرارة بحيز التبريد على درجة تتراوح بين 2+ درجة مئوية و 8+ درجة مئوية.

يتم تكرار الضغط على المفتاح 2 حتى تضيء قيمة البيان الضوئي الخاص بدرجة الحرارة 3 المرغوب فيها. يتم تسجيل آخر درجة تم ضبطها بالجهاز.

درجات الحرارة التالية المنصوح بها من قبل المصنع هي كما يلي:

حيز التبريد: 4+ درجة مئوية

تنبهات لتشغيل الجهاز

- أثناء دوران ماكينة التبريد تتكون على الجدار الداخلي لحيز التبريد قطرات من الماء أو طبقة ثلجية هشة ناتجة عن عملية التكثف وهو أمر يتعلق بالصفة المظيفية للجهاز ولا محال منه. ولا توجد هناك تمة ضرورة لإزالة هذه الطبقة الثلجية بالكحت أو لتجفيف قطرات الماء حيث أن الجهاز يذيب هذه الطبقة ذاتيا والماء الناتج عنها ينساب في مجرى تسريب الماء، صورة 7/A، ويتجه إلى ماكينة التبريد حيث يتبخر هناك، والماء الناتج عنها ينساب في مجرى لسريان الماء.
- عند كون درجة رطوبة الهواء عالية فإنه يمكن أن يحدث تكون لقطرات ماء متكثف في حيز التبريد، وعلى وجه الخصوص على الرفوف الزجاجية. في حالة حدوث ذلك يتم وضع المواد الغذائية وهي مغلفة ويتم اختيار درجة حرارة أكثر برودة.

التهوية

تهوية ماكينة التبريد يتم فقط من خلال شبكة التهوية الموجودة بالقاعدة. لذلك لا يجب بأية حال من الأحوال تغطية شبكة التهوية. عدم إتاحة ذلك يدفع ماكينة التبريد على العمل بقدرة أكبر مما يؤدي بالتالي لزيادة استهلاك الكهرباء.

تشغيل الجهاز

يتم تشغيل الجهاز بضبط زر التشغيل/الإبطال رقم، صورة 2/1، على وضع التشغيل.

البيان الضوئي الخاص بدرجة الحرارة يضيء بإضاءة متقطعة ويستمر في ذلك حتى تكون درجة الحرارة المطلوبة قد تم الوصول إليها. صورة 2/3

الجهاز يبدأ في التبريد. والإضاءة الداخلية تكون مشغلة عند كون الباب مفتوحا.

بعد إعمال تشغيل الجهاز فإنه قد يتم الاحتياج إلى ساعات متعددة حتى تكون درجة الحرارة التي تم الضبط عليها قد تم الوصول إليها. يجب عدم وضع مواد غذائية في الجهاز قبل أن تكون درجة الحرارة التي تم الضبط عليها قد تم الوصول إليها.

واجهة التشغيل

صورة 2

1 مفتاح التشغيل/الإبطال (الرئيسي)
يستخدم لتشغيل/إبطال عمل الجهاز.

2 مفتاح ضبط درجة الحرارة

بهذا المفتاح يتم ضبط درجة الحرارة الخاصة بحيز التبريد.

3 البيان الضوئي الخاص بدرجة الحرارة

الأعداد تشير إلى درجة حرارة التي تم ضبطها لحيز التبريد بالدرجة المئوية.

4 مفتاح التجميد الشديد "super"

يتم استخدامه لتشغيل وإبطال التبريد الشديد (سوبر).

يرجى مراعاة تصنيف الطراز

يمكنك طبقاً لتصنيف الطقس المذكور في لائحة الطراز تشغيل الجهاز تبعاً لدرجات حرارة الوسط المحيط .
لائحة الطراز توجد بأسفل الجهاز على الجهة اليسرى.

درجة حرارة الوسط	درجة تصنيف الطقس المحيط
SN	10° م حتى 32° م
N	16° م حتى 32° م
ST	16° م حتى 38° م
T	16° م حتى 43° م

تعرف على جهازك الجديد

افتح من فضلك الصفحة الأخيرة المطوية التي تتضمن الأشكال التوضيحية.
إن دليل الاستخدام هذا مُعدّ للفيديو من الأشرطة. وقد ينجم عن ذلك تفاوت بشأن الأشكال التوضيحية.

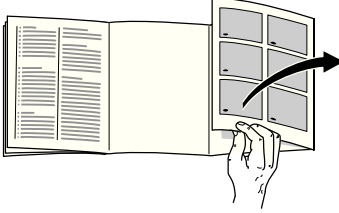

صورة 1

* لا توجد في جميع الطرازات.

- 1-4 واجهه التشغيل
- 5 مفتاح الإضاءة
- 6 مصباح الضوء الداخلي
- 7 الأرفف الخاصة بقسم التبريد
- 8 حاوية تخزين الفواكه *
- 9 وعاء الخضراوات
- 10 وعاء البيض *
- 11 الدرج الخاص بالخبز والزبد *
- 12 وعاء مخصص للأنايب والعلب الصغيرة
- 13 خزانة الزجاجات الكبيرة

توصيل الجهاز بالتيار الكهربائي

ينبغي بعد نصب الجهاز الانتظار لمدة ساعة على الأقل قبل تشغيل الجهاز لأول مرة. فمن الممكن أثناء النقل أن يحدث انتقال للزيت المتواجد بماكينه التبريد إلى شبكة التبريد. فمن الممكن أثناء النقل أن يحدث انتقال للزيت المتواجد بماكينه التبريد إلى شبكة التبريد.

يجب تنظيف الحيز الداخلي للجهاز قبل تشغيله لأول مرة (أنظر البند الخاص بالتنظيف).

يجب أن يكون من السهل الوصول إلى مصدر توصيل التيار الكهربائي (المقبس).

يجب توصيل الجهاز بتيار كهربائي متردد يتراوح جهده ما بين 220 إلى 240 فولت/50 هرتز وذلك عن طريق مركب حسب التعليمات المعمول بها.

ويجب أن يكون المقبس مؤمن بواسطة منسهر تصل قدرته من 10 إلى 16 أمبير.

بالنسبة للأجهزة التي تستخدم في دول غير أوروبية.

فيجب الرجوع إلى لوحة الطراز لمعرفة إذا ما كانت

البيانات المذكورة بها والخاصة بجهد التيار ونوعه تطابق

مع القيم الخاصة بشبكة التيار الكهربائي الخاصة بك.

توجد لوحة الطراز في داخل الجهاز بأسفل الجهة اليسرى.

وفي حالة الاضطرار إلى استبدال وسائل التوصيل

بالتيار الكهربائي، فلا يجب أن يتم ذلك إلا بواسطة فني

متخصص.

⚠ تحذير!

لا يجب بأي حال من الأحوال توصيل الجهاز عن طريق وصلة

مقبس إلكترونية لتوفير الطاقة وعن طريق محول تيار

متردد يقوم بتحويل التيار المستمر إلى تيار متردد جهده

230 فولت (مثل في حالة وحدات الطاقة الشمسية أو

شبكات التيار الكهربائي للسفن).

يجب مراعاة ما يلي عند الاستخدام

- لا يجب تلويث الأجزاء المصنوعة من البلاستيك أو حواشي إحكام غلق الباب بالزيت أو بالدهون. لأن ذلك يساعد على تكوين مسام في الأجزاء البلاستيكية وحواشي الباب.
- يجب عدم تغطية أو وضع أشياء على فتحات التهوية أو فتحات إخراج الهواء.
- ينبغي تجنب استعمال الأشخاص الذين يعانون من مشاكل في القدرات البدنية أو الحسية أو الذهنية قد تخول دون استخدامهم للجهاز على نحو آمن. بدون مساعدة أو رقابة شخص له القدرة والخبرة لمساعدتهم أو تقديم إرشادات وافية لهم لاستخدام الجهاز.

في حالة وجود أطفال بالبيت

- يجب عدم ترك مواد التغليف للأطفال حيث ذلك يعرضهم لخطر الاختناق بواسطة علب الورق المقوى ورقائق البلاستيك.
- الجهاز ليس لعبة بلهى بها الأطفال.
- بالنسبة للأجهزة ذات الأقفال يجب حفظ المفاتيح بعيداً عن متناول الأطفال.

قواعد عامة

- هذا الجهاز مخصص فقط لتجريب المواد الغذائية.
- هذا الجهاز مخصص للاستخدام المنزلي.
- تم اختبار الخوارج الكهربائي بالجهاز طبقاً للقواعد السارية بالمجموعة الأوروبية (2004/108/EC).
- قد تم فحص مسار توبة مادة التبريد للتأكد من عدم حدوث تسرب.
- تم تصنيع هذا الجهاز طبقاً لقواعد الأمان السارية لتصنيع الأجهزة الكهربائية (EN 60335/2/24).
- منوع تماماً استخدام أية أجهزة كهربائية في داخل الثلاجة (مثل أجهزة التسخين أو التدفئة أو أجهزة إعداد الثلج الكهربائية وما إلى ذلك). **خطر الانفجار!**
- منوع تماماً استخدام جهاز تنظيف بالبخار من أجل إذابة الجليد بالثلاجة أو تنظيفها! فمن الممكن أن يصل البخار إلى بعض الأجزاء الكهربائية ويسبب بها ماس كهربائي أو يتسبب في إصابة أحد الأشخاص بالصعق الكهربائي. **خطر الصعق بالتيار الكهربائي!**
- منوع تماماً حك طبقات الجليد المتراكمة أو محاولة نزع المواد الغذائية المجمدة الملتصقة بالجهاز باستخدام سكين أو أية آلة حادة حيث قد يؤدي ذلك إلى إصابة مواشير مسار دورة التبريد بأضرار. من الممكن أن تتسبب الرذاذ المتناثرة من مادة التبريد في إحداث إصابات بالعين كما أنه من الممكن أن يشتعل!
- لا يجب تخزين أية منتجات تحتوي على غازات قابلة للاشتعال (مثل عبوات الرش) في الثلاجة أو أية مواد قابلة للانفجار. **خطر الانفجار!**
- لا يجب إساءة استخدام الحوامل أو الأجزاء القابلة لل سحب الخارج أو الأبواب أو ما إلى ذلك. فلا يصح الوقوف أو الاستناد عليها.
- يجب عند القيام بإذابة الجليد أو بتنظيف الجهاز فصل الكهرباء عن الجهاز. بسحب القابس من المقبس أو إبطال عمل المنصهر. ويراعى سحب القابس نفسه وعدم جذب السلك.
- لا يجب تخزين سوائل تحتوي على نسبة عالية من الكحول في الثلاجة إلا إذا كانت في عبوات مغلقة بإحكام وفي الوضع القائم.

إرشادات وتحذيرات خاصة بالأمان

قبل أن تبدأ في تشغيل الجهاز لأول مرة

يجب قراءة تعليمات الاستخدام وتعليمات التركيب كاملة وبغناية واهتمام!
فهذه التعليمات تحتوي على معلومات هامة خاصة بنصب الجهاز وطريقة استخدامه وصيانته
لذا نرجو بالاحتفاظ بتعليمات الاستخدام وتعليمات التركيب وإعطاء تلك التعليمات لمن يؤول له الجهاز فيما بعد.

إرشادات أمان تقنية

- يحتوي الجهاز على كمية قليلة من مادة التبريد R600a وهي لا تضر البيئة ولكنها قابلة للاشتعال. نرجو الانتباه إلى عدم إصابة مواسير مسار دورة مادة التبريد بأية أضرار أثناء نقل الجهاز أو تركيبه. من الممكن أن تتسبب الرذاذ المتناثر من مادة التبريد في إحداث إصابات بالعين كما أنه من الممكن أن يشتعل.

في حالة إصابة الجهاز بأضرار يجب:

- ألا تكون أية نيران مكشوفة أو مصادر لإشعال النار قريبة من المكان.
- فصل التيار الكهربائي بسحب القابس من المقبس.
- افصل الجهاز عن التيار الكهربائي بسحب القابس من المقبس.
- إخبار مركز الخدمة بالحادث.

كلما زادت كمية مادة التبريد في أي جهاز، كلما كان من الضروري أن يتسع حجم المكان الذي يتواجد فيه هذا الجهاز. من الممكن في حالة الغرف الصغيرة أكثر ما ينبغي أن يتكون خليط من الغاز والهواء قابل للاشتعال عند حدوث تسرب لمادة التبريد.

يجب أن يكون هناك تناسب بين حجم الحجره وكمية مادة التبريد بحيث يكون متاحاً لكل ٨ غرام من مادة التبريد حيز لا يقل عن متر مكعب واحد. كمية مادة التبريد الموجودة في الجهاز الخاص بكم مدونة على لوحة الطراز المثبتة بالحيز الداخلي للجهاز.

- لا يجب إجراء تغيير وصلات التيار الكهربائي أو عمل إصلاحات بالجهاز إلا بواسطة أشخاص متخصصون. أية إصلاحات تتم بطريقة تخالف الأصول قد تعرض مستخدمي الجهاز إلى مخاطر جسيمة.

إرشادات التخلص من الفضلات

التخلص من تغليف الجهاز الجديد

يعمل التغليف على حماية جهازك الجديد من التعرض لأي تلف في الطريق حتى يصل إليك. جميع المواد المستخدمة في التغليف غير ضارة بالبيئة ويمكن إعادة استخدامها. لذلك نرجو منك المساهمة معنا: التخلص من مواد التغليف بطريقة تحافظ على البيئة.
رجاء الاستفسار عن أحدث طرق التخلص من الفضلات لدى المتجر المتخصص الخاص بمنطقتك أو لدى إدارة البلدية المختصة بك.

التخلص من الجهاز القديم

الأجهزة القديمة ليست مجرد نفايات عديمة القيمة! فعن طريق التخلص من النفايات بأسلوب يحافظ على البيئة يمكن الحصول مرة أخرى على مواد أولية ذات قيمة عالية.

هذا الجهاز مصنف طبقاً للتعليمات الأوروبية 2002/96/EG المتعلقة بالأجهزة الكهربائية



والإلكترونية المستهلكة

(waste electrical and electronic equipment – WEEE)

وحدد هذه التعليمات الإطار المتعلق باسترجاع الأجهزة المستهلكة والاستفادة من خاماتها في كل أنحاء الاتحاد الأوروبي. يمكن الحصول على المعلومات المتعلقة بأحدث الأساليب الجارية للتخلص من الأجهزة المستهلكة عند أحد المحلات التجارية المتخصصة أو لدى إدارة المدينة.

تحذير

جعل الجهاز القديم غير صالح للاستخدام:

1. فصل التيار الكهربائي بسحب القابس من المقبس.
2. قطع سلك التوصيل الكهربائي واستعباده مع القابس.

تحتوي أجهزة التبريد على مواد تبريد كما تحتوي على غازات في الأجزاء العازلة. يجب تصريف مواد التبريد والغازات بطريقة تقنية صحيحة. لذلك يجب الحرص على عدم الإضرار بالمواسير الخاصة بمسار دورة مادة التبريد وذلك حتى يتم تصريفها بالطريقة التقنية الصحيحة.

7	ترتيب المواد الغذائية	3	إرشادات التخلص من الفضلات
8	التجهيزات الخاصة بحيز التبريد	3	إرشادات وتحذيرات خاصة بالأمان
9	الملصق «OK»	5	توصيل الجهاز بالتيار الكهربائي
9	إبطال عمل الجهاز	5	تعرف على جهازك الجديد
9	تنظيف الجهاز	6	واجهة التشغيل
10	توفير الطاقة الكهربائية	6	يرجى مراعاة تصنيف الطقس
10	الأصوات الصادرة أثناء عمل الخلاجة	6	تشغيل الجهاز
11	إزالة الأعطال البسيطة بنفسك	7	ضبط درجة الحرارة لحيز التبريد
12	مراكز خدمة العملاء	7	الحجم المتاح للاستخدام

QUELFRIGO.COM

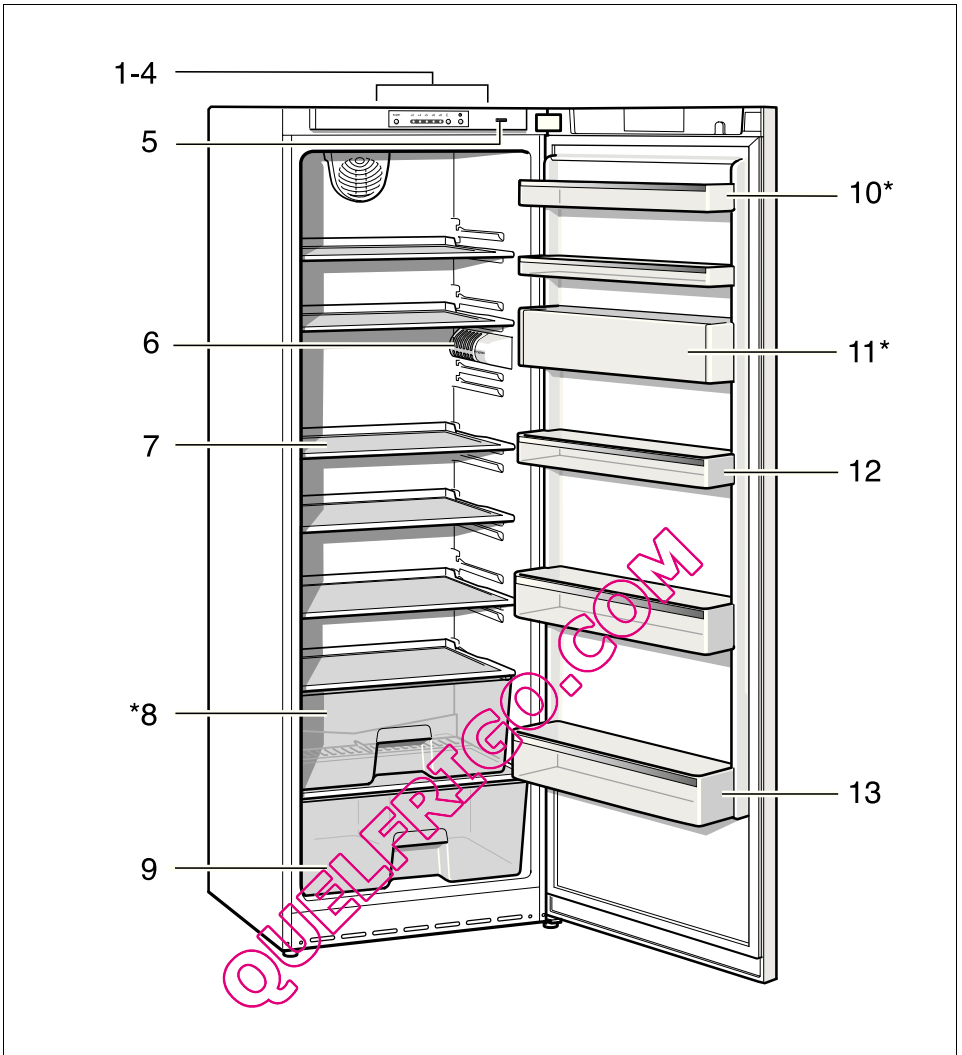

1

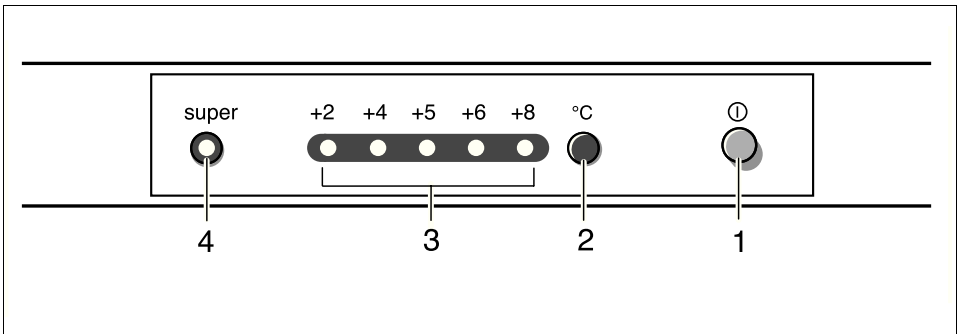

2

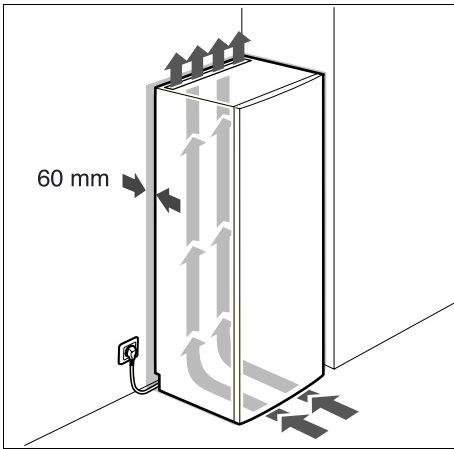

3

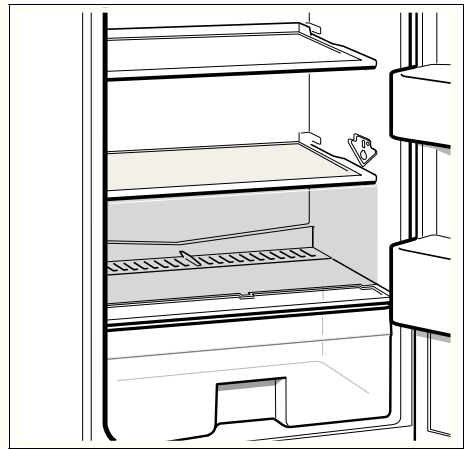

4

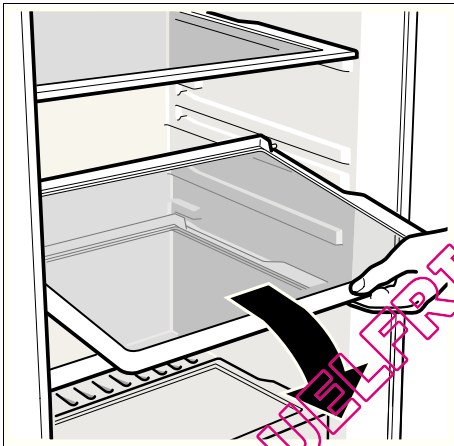

5

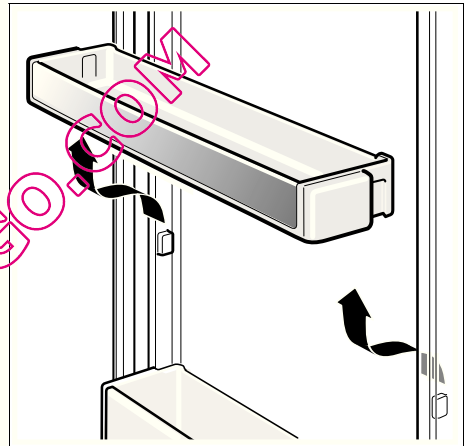

6

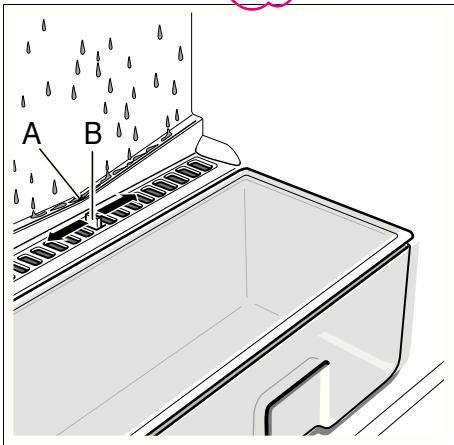

7

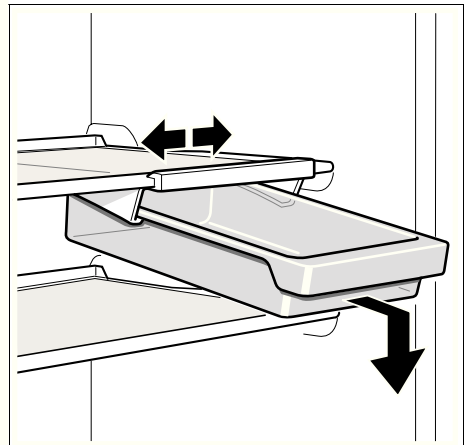

8

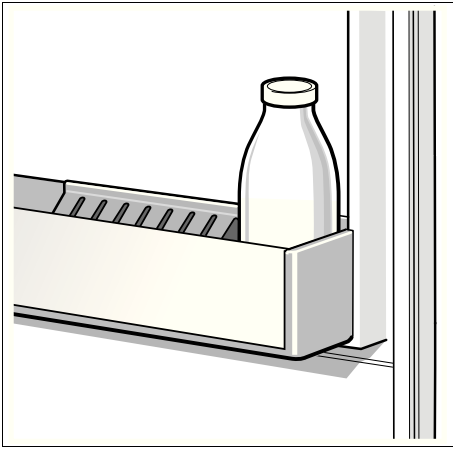

9

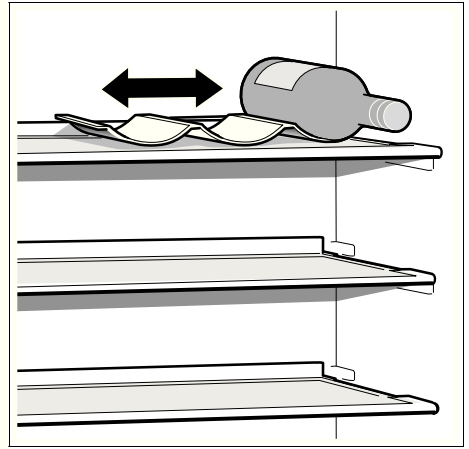

10/A

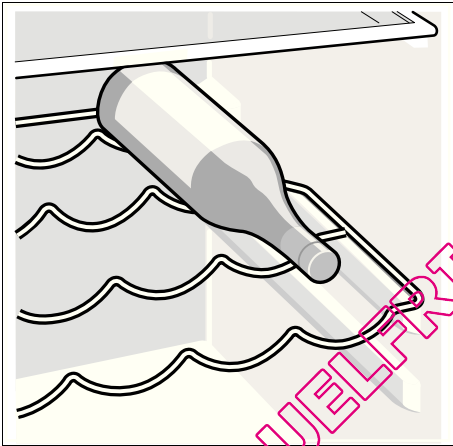

10/B

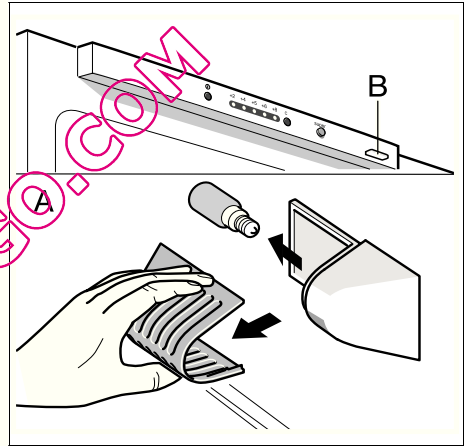

11

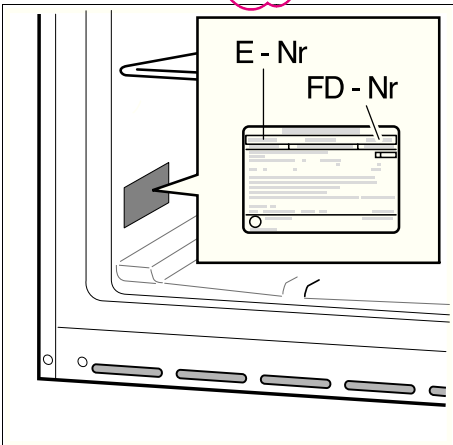

12

QUELFRIGO.COM

Subject to alterations.

Sous réserve de modifications.

نحتفظ بحق إدخال التعديلات.

