

ÖKO_SANTO

SANTO



Einbau-Kühlschränke

Built-In Refrigerators

Réfrigérateurs encastrables

Aparatos frigoríficos integrables

Frigoriferi integrabili

Inbouw koelkasten

QUELFRIGO.COM

- Ⓚ Gebrauchsanweisung
- Ⓜ Operating Instructions
- Ⓧ Mode d'emploi
- Ⓨ Instrucciones para el uso
- Ⓡ Istruzioni per l'uso
- Ⓝ Gebruiksaanwijzing

Chère Cliente, Cher Client

Avant de mettre votre nouvel appareil en marche, veuillez lire attentivement le présent mode d'emploi. Vous y trouverez des informations importantes sur la sécurité d'utilisation, l'installation et l'entretien de l'appareil.

Conservez le mode d'emploi de manière à pouvoir le consulter par la suite. Remettez-le à un éventuel nouveau propriétaire de l'appareil.

Ce mode d'emploi s'applique à plusieurs modèles techniquement comparables, qui diffèrent par leur équipement. Observez uniquement les indications qui correspondent à votre modèle.



Le triangle d'avertissement et/ou des indications correspondantes (**Avertissement ! Prudence ! Attention !**) signalent les informations importantes pour votre sécurité ou le bon fonctionnement de l'appareil. Observez impérativement ces indications.



1. Ce symbole et des indications numérotées vous guident pas à pas pour l'utilisation de l'appareil.

2.



Ce symbole précède des informations complémentaires sur l'utilisation et l'application pratique de l'appareil.



La feuille de trèfle signale les conseils et informations relatifs à une utilisation économique et non polluante de l'appareil.

Vous trouverez les explications des termes spécifiques utilisés dans le mode d'emploi tout à la fin, au chapitre "Termes spécifiques".

Le mode d'emploi contient des indications qui permettent de remédier soi-même à d'éventuels dérangements. Voir "Que faire si ...". Si ces indications ne suffisent pas, notre service après vente se tient à votre disposition.

Imprimé sur du papier protégeant l'environnement
il ne suffit pas de penser écologique il faut agir en conséquence ...

Contenu

Sécurité	57
Elimination	59
Information sur l'emballage de l'appareil	59
Elimination des vieux appareils	59
Retrait de la protection pour le transport	60
Installation	60
Lieu d'installation	60
L'appareil frigorifique a besoin d'air	61
Encastrement	62
Raccordement électrique	63
Description de l'appareil	64
Vue de l'appareil	64
Avant la mise en service	65
Mise en service - Réglage de la température	65
Mettre l'appareil hors service	66
Equipement intérieur	67
Tablettes en verre/grilles de rangement	67
Régulation d'humidité	67
Porte intérieure réglable	68
Support de bouteille/boîte	68
Boîte variable	69
Porte-bouteille	69
Correctement entreposer	70
Surgeler et maintenir à température de surgélation	70
Préparer des glaçons	71
Stockage des denrées les réfrigérateurs et règles d'hygiène alimentaire	72
Dégivrage	73
Le compartiment frigo dégivre automatiquement	73
Dégivrage du compartiment surgélateur	73

Nettoyage et entretien	74
Conseils d'économie d'énergie	75
Que faire si	76
Remèdes en cas de dérangements	76
Remplacement de la lampe	78
Bruits de fonctionnement	79
Règlements, normes, directives	79
Terminologie spécifique	80
Service après vente	81

QUELFRIGO.COM



Sécurité

La sécurité de nos appareils est conforme aux règles reconnues de la technique et à la loi sur la sécurité des appareils. Nous nous voyons cependant obligés de vous familiariser avec les conseils de sécurité suivants :

Utilisation conforme à la destination

- L'appareil de congélation est conçu pour une utilisation domestique. Il est adapté à la réfrigération, à la congélation de produits alimentaires, au stockage des aliments surgelés, ainsi qu'à la préparation de glaçons. En cas d'emploi non conforme de l'appareil, le fabricant ne peut endosser aucune responsabilité en cas de dommages éventuels.
- Pour des raisons de sécurité, il est interdit de modifier ou de transformer l'appareil frigorifique.
- Si l'appareil frigorifique est utilisé pour un usage professionnel ou dans des buts autres que la réfrigération, la conservation et la congélation d'aliments, observer les dispositions légales correspondantes en vigueur.

Avant la première mise en service

- Contrôlez l'appareil pour dégâts de transport éventuels. Ne brancher en aucun cas un appareil endommagé ! En cas de dommage, veuillez vous adresser au fournisseur.

Frigorigène

Le circuit frigorifique de l'appareil contient un frigorigène, l'isobutane (R600a), un gaz naturel peu polluant mais inflammable.

- Lors du transport et de l'installation de l'appareil, veiller à n'endommager aucune partie du circuit frigorifique.
- En cas d'endommagement du circuit frigorifique :
 - éviter impérativement les flammes ouvertes et les sources d'inflammation ;
 - bien ventiler la pièce dans laquelle se trouve l'appareil.

Sécurité des enfants

- Les matériaux d'emballage (p. ex. films, mousse de polystyrène) peuvent être dangereux pour les enfants. Danger de suffocation ! Maintenir les matériaux d'emballage hors de portée des enfants.
- Veuillez rendre inutilisables les appareils arrivés en fin de vie avant de les éliminer. Enlever la fiche de la prise de courant, couper le cordon d'alimentation, enlever ou détruire les fermetures à coulisse ou à verrou éventuellement présentes. Vous évitez de la sorte que des enfants

qui jouent puissent s'enfermer dans l'appareil (Danger de suffocation !) ou ne se mettent dans d'autres types de situation de danger mortel.

- Les enfants ne peuvent souvent pas reconnaître les dangers inhérents à la manipulation d'appareils ménagers. Veillez pour cette raison à la surveillance nécessaire et ne laissez jamais les enfants jouer avec l'appareil !

Dans le cadre du fonctionnement quotidien

- Les récipients contenant des gaz ou des liquides sous pression peuvent devenir inétanches sous l'effet du froid. Danger d'explosion ! N'entreposez pas de récipients contenant des substances inflammables tels que bombes, briquets, cartouches de recharge, etc. dans l'appareil.
- Les bouteilles et boîtes n'ont pas leur place dans le compartiment surgélateur. Elles peuvent éclater lorsque le contenu gèle – en cas de liquide chargé en gaz carbonique, même exploser ! Ne placez jamais de limonade, jus, bière, vin, mousseux, etc. dans le compartiment surgélateur. Exception: les spiritueux à teneur élevée en alcool peuvent être entreposés dans le compartiment surgélateur.
- Ne pas placer de crème glacée ni de glaçons directement dans le compartiment surgélateur. La glace très froide peut coller à la langue ou aux lèvres et provoquer des gelures.
- Ne pas toucher les aliments congelés à mains nues. Les mains pourraient y coller par le froid.
- Ne pas faire fonctionner d'appareils électriques (par ex. de sorbetières électriques, de mélangeurs, etc.) à l'intérieur de l'appareil frigorifique.
- Avant tous travaux de nettoyage, mettre par principe l'appareil hors service et tirer la fiche de la prise ou couper le fusible ou le tirer.
- Tirer toujours sur la fiche pour débrancher celle-ci, jamais sur le câble.

En cas de dérangement

- Si votre appareil devait un jour présenter un défaut, veuillez consulter d'abord ce mode d'emploi à la section "Que faire si ...". Si les indications qui y sont mentionnées ne vous aident pas, n'exécutez pas de travaux par vous-même.
- Les appareils frigorifiques peuvent uniquement être réparés par des spécialistes. Des réparations incorrectes peuvent être source de dangers très graves. En cas de réparation, adressez-vous à votre revendeur spécialisé ou à notre service après-vente.

Elimination

Information sur l'emballage de l'appareil

Tous les matériaux utilisés sont non polluants ! Ils peuvent être déposés sans danger à une déchèterie ou incinérés !

Matériaux : Les matières plastiques peuvent également être recyclées et sont repérées de la manière suivante :

>PE< pour le polyéthylène, par ex. pour l'enveloppe extérieure et les sachets à l'intérieur.

>PS< pour la mousse de polystyrène, par ex. pour les éléments de rembourrage, toujours sans CFC.

Les éléments en carton sont réalisés à partir de papier recyclé et doivent être ramenés à la collecte de vieux papiers.

Elimination des vieux appareils

Pour des raisons de protection de l'environnement, les appareils frigorifiques doivent être éliminés dans les règles de l'art. Cette règle s'applique à votre appareil précédent ainsi qu'à votre nouvel appareil, lorsqu'il ne servira plus.



Attention ! Avant l'élimination, rendre les vieux appareils inutilisables. Débrancher la fiche secteur, sectionner le câble d'alimentation, retirer ou détruire les éventuelles fermetures à houssette ou à verrou. Ceci a pour but d'empêcher des enfants de s'enfermer dans l'appareil par jeu (risque d'asphyxie !) ou de se mettre dans d'autres situations dangereuses pouvant être mortelles.

Consignes d'élimination :

- L'appareil ne doit pas être mis avec les ordures ménagères ou les déchets encombrants.
- Le circuit frigorifique, en particulier l'échangeur thermique au dos de l'appareil, ne doit pas être endommagé.
- Le service municipal compétent ou l'administration communale vous renseignera sur les dates de prise en charge ou les points de collecte.

Retrait de la protection pour le transport

L'appareil et certaines parties de l'équipement intérieur sont protégés pour le transport.

 1. Enlever toutes les bandes autocollantes et rembourrages de l'intérieur de l'appareil.

 Vous pouvez enlever les reste éventuels de colle à l'aide de white spirit ou d'éther de pétrole.

Installation

Lieu d'installation

L'appareil doit être placé dans un local bien ventilé et sec.

La température ambiante influence la consommation électrique et le bon fonctionnement de l'appareil.

Par conséquent

- ne pas exposer directement l'appareil au soleil;
- ne pas placer l'appareil à côté d'un poêle ou autre source de chaleur;
- ne pas placer l'appareil qu'à un endroit dont la température ambiante correspond à la classe climatique pour lequel il est prévu.

La classe climatique est indiquée sur la plaque signalétique qui se trouve à l'intérieur de l'appareil.

Le tableau ci-après indique quelle température ambiante correspond à quelle classe climatique:

Classe climatique	pour une température ambiante de
SN	+10 à +32 °C
N	+16 à +32 °C
ST	+18 à +38 °C
T	+18 à +43 °C

Si l'installation à côté d'une source de chaleur est inévitable, observer les distances latérales minimales suivantes:

- avec des cuisinières électriques 3 cm;

S'il n'est pas possible d'observer ces distances, une plaque isolante doit être placée entre la source de chaleur et l'appareil frigorifique.

Si l'appareil est placé à côté d'un autre réfrigérateur ou congélateur, une distance latérale de 5 cm est nécessaire pour éviter la formation de condensation sur les côtés des appareils.

L'appareil frigorifique a besoin d'air

Modèles intégrables (appareils version i)

La porte intégrée de l'élément de cuisine rend la niche d'encastrement en grande partie étanche. C'est la raison pour laquelle l'entrée d'air pour les appareils version i doit se faire conformément à la fig. à travers un orifice dans la socle du meuble. L'air réchauffé doit pouvoir s'échapper vers le haut, par le dégagement d'aération à l'arrière du meuble. Les sections d'aération doivent avoir au moins 200 cm^2 .

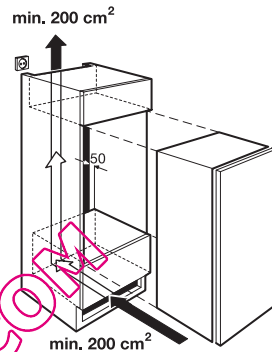

Attention! Afin de ne pas gêner le bon fonctionnement de l'appareil, les orifices d'aération ne doivent pas être recouverts ou obstrués.

Modèles habillables (appareils version E)

Possibilité d'encastrement 1 (optimale):

Une aération optimale des appareils version E est assurée quand l'air frais peut entrer non seulement sous l'appareil, mais aussi à travers un orifice dans le socle du meuble. L'air réchauffé doit pouvoir s'échapper vers le haut, par le dégagement d'aération (au moins 200 cm^2) à l'arrière du meuble.

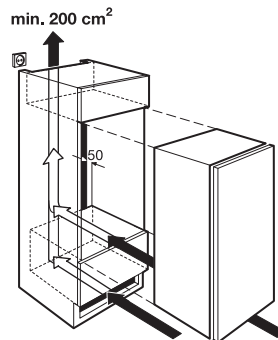

Possibilité d'encastrement 2:
 Le fonctionnement des appareils version E est possible également sans orifice d'aération dans le socle du meuble. L'air frais, qui peut entrer sous l'appareils, suffit pour l'aération. Il n'est pas porté atteinte de ce fait au fonctionnement et à la durée de vie de l'appareil. L'air réchauffé doit pouvoir s'échapper vers le haut, par le dégagement d'aération (au moins 200 cm²) à l'arrière du meuble. En cas d'aération sans orifice dans le socle, il se peut cependant que la consommation d'énergie diverge par rapport aux indications données dans le prospectus.

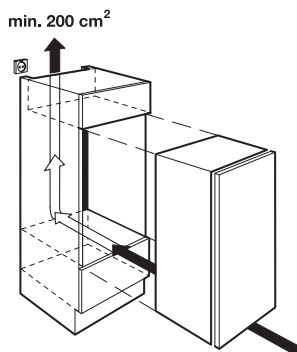

Attention! Afin de ne pas gêner le bon fonctionnement de l'appareil, les orifices d'aération ne doivent pas être recouverts ou obstrués.

Encastrement

Voir les instructions de montage ci-jointes.

Après l'encastrement de l'appareil, en particulier après le changement du côté d'ouverture de la porte, veuillez vérifier si le joint de la porte assure une étanchéité correcte tout autour de la porte. Un joint de porte non étanche peut entraîner une formation plus forte de givre et donc une consommation plus élevée d'énergie (voir également chapitre „Que faire si...“).

Raccordement électrique

Une prise de courant avec contact de terre installée réglementairement est nécessaire pour le raccordement électrique. La protection électrique doit admettre un courant d'au moins 10 ampères.

Si la prise de courant n'est plus accessible lorsque l'appareil est mis en place, un dispositif approprié de l'installation électronique doit garantir que l'appareil puisse être coupé du réseau (p. ex. fusible, disjoncteur, disjoncteur différentiel ou équivalent avec ouverture de contact d'au moins 3 mm).

- ☞ **1.** Avant la mise en service, vérifier sur la plaque signalétique de l'appareil si la tension d'alimentation et le type de courant correspondent aux valeurs du réseau électrique du lieu d'installation.

P. ex. : AC 220 ... 240 V 50 Hz ou

220 ... 240 V~ 50 Hz

(c-à-d courant alternatif 220 à 240 volts, 50 Hertz)

La plaque signalétique se trouve à gauche à l'intérieur de l'appareil.

Attention: Le cordon d'alimentation électrique peut uniquement être remplacé par un électricien. En cas de réparation, veuillez vous adresser à votre revendeur spécialisé ou à notre service après-vente.

QUELFRIG.COM

Description de l'appareil

Vue de l'appareil

(différents modèles)

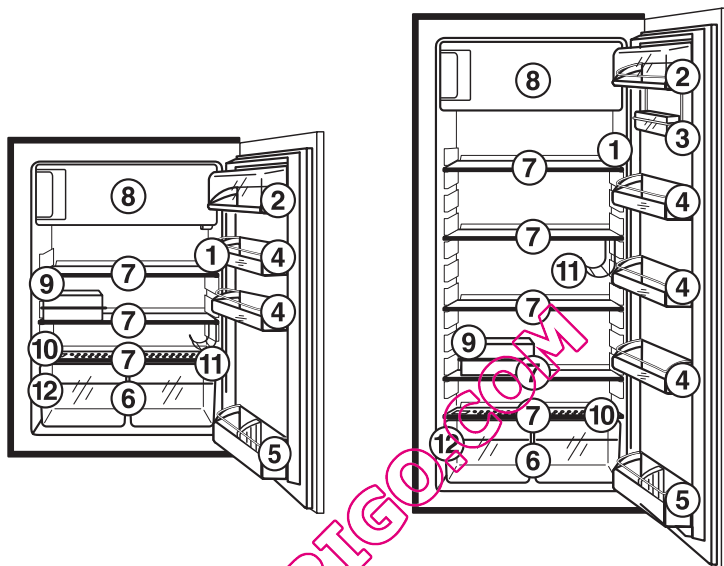

- ① Régulateur de température et l'éclairage intérieur
- ② Compartiment à beurre/à fromage avec clapet
- ③ Boîte de rangement variable (exécution variable suivant les modèles, pas dans tous les modèles)
- ④ Compartiment de porte
- ⑤ Compartiment à bouteilles
Support à bouteilles (pas pour tous les modèles)
- ⑥ tiroir à fruits/à légumes
- ⑦ Surfaces de rangement (étagères)
- ⑧ Compartiment surgélateur (pour la conservation et la congélation)
- ⑨ Boîte universelle (pas dans tous les modèles)
- ⑩ Régulation d'humidité (pas pour tous les modèles)
- ⑪ Support de bouteilles/boîtes (pas pour tous les modèles)
- ⑫ Plaque signalétique

Avant la mise en service

1. Nettoyer l'intérieur de l'appareil et tous les équipements avant la première mise en service (voir "Nettoyage et entretien").

Mise en service – Réglage de la température

Le régulateur de température se trouve en haut à droite dans le compartiment de réfrigération. Il sert en même temps d'interrupteur MARCHE/ARRET.

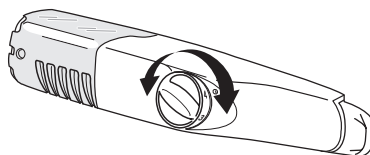

Position «0» = refroidissement coupé

Position «1» = température intérieure la plus chaude

Position «6» = température intérieure la plus froide

1. Insérer la fiche dans la prise de courant.
2. Régler la température souhaitée en tournant le régulateur de température. L'éclairage intérieur s'allume, le compresseur tourne et travaille alors automatiquement.
3. Si vous souhaitez une température plus élevée ou plus faible, tournez le régulateur de température sur un réglage plus chaud ou plus froid.

Indication: En cas de modification du réglage de température, le compresseur ne démarre pas immédiatement si le dégivrage automatique est en cours.

- i** Vu que la température du réfrigérateur est atteinte rapidement, celui-ci peut être garni immédiatement après la mise en marche.

Important ! Avant de stocker des aliments, attendre que la température du compartiment de congélation ait atteint -18°C .

- i** Du point de vue des spécialistes de l'alimentation, les températures de $+5^{\circ}\text{C}$ pour le compartiment de réfrigération et de -18°C pour le compartiment de congélation peuvent être considérées comme des températures de stockage suffisamment basses.

La température intérieure est influencée par les facteurs suivants :

- température ambiante ;
- quantité et température des aliments entreposés ;
- ouvertures fréquentes ou de longue durée de la porte ;
- défaut de l'appareil.

Aussi le réglage de la température doit-il éventuellement être adapté aux circonstances.

Recommandations de réglage:

Exemples:

Température ambiante	Position du bouton de réglage de température
env. 10 °C	Plage jusque 1
env. 16 °C	Plage autour de 2
env. 25 °C	Plage autour de 2
env. 32 °C	2 à 3
env. 38 °C	1 à 2

Important !

Une température ambiante élevée (p. ex. lors de chaudes journées d'été) et un réglage sur une température très froide (position «5» à «6») peuvent conduire au fonctionnement permanent du compresseur.

Raison : en cas de température ambiante élevée, le compresseur doit tourner en permanence pour maintenir la basse température à l'intérieur de l'appareil. Dans ce cas, le compartiment frigo ne dégivre plus – le dégivrage automatique du compartiment frigo est uniquement possible lorsque le compresseur est à l'arrêt (voir également section «Dégivrer»). Une formation importante de givre à la paroi arrière du compartiment frigo en est la conséquence.

Dans ce cas, mettre le régulateur de température sur un réglage plus chaud (position «4» à «5»). Pour ce réglage, le compresseur est régulé et le processus de dégivrage a de nouveau lieu automatiquement.

Mettre l'appareil hors service

- 1. Pour mettre le refroidissement hors service, mettre le régulateur de température en position "0". L'éclairage intérieur s'éteint.

Si l'appareil doit rester longtemps hors service :

- 1. Mettre l'appareil hors service, à cet effet tourner le régulateur de température sur "0". L'éclairage intérieur s'éteint.
- 2. Débrancher la fiche secteur ou déconnecter ou dévisser le fusible.
- 3. Nettoyer soigneusement (voir «Nettoyage et entretien»).
- 4. Laisser ensuite les portes ouvertes afin d'éviter la formation d'odeurs.

Équipement intérieur

Tablettes en verre/grilles de rangement

Suivant le modèle, l'appareil est équipé soit de tablettes de rangement en verre ou de grilles de rangement.

La surface de rangement en verre au-dessus du compartiment à fruits et légumes doit toujours rester dans cette position, afin que les fruits et légumes restent frais plus longtemps.

Les autres tablettes de rangement sont réglables en hauteur:

1. Pour ce faire, tirer la tablette en avant jusqu'à pouvoir la basculer vers le haut ou le bas et la retirer.
2. Pour la mise en place à une autre hauteur, procéder dans l'ordre inverse.

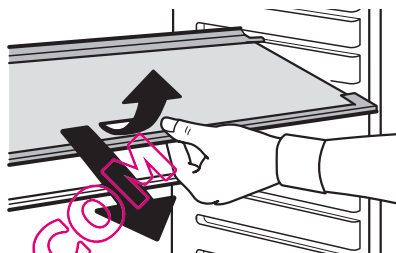

Pour conserver des produits de grande hauteur:

3. Sortir la moitié avant de la tablette de rangement en verre Vario en deux parties et la glisser à un autre niveau. Ceci permet de gagner la place nécessaire pour placer des produits hauts sur la tablette de rangement qui se trouve en dessous.



Régulation d'humidité

(pas dans tous les modèles)

Dans certains appareils, une grille d'aération réglable se trouve au-dessus du compartiment à fruits et légumes.

L'ouverture des fentes d'aération peut être réglée en continu à l'aide d'une coulisse.

Coulisse à droite: fentes d'aération ouvertes.

Coulisse à gauche: fentes d'aération fermées.

Lorsque les fentes d'aération sont ouvertes, il s'établit une teneur en humidité moins élevée dans le compartiment à fruits et légumes du fait d'une circulation accrue de l'air.

Lorsque les fentes d'aération sont fermées, l'humidité naturelle des denrées alimentaires dans le compartiment à fruits et légumes se conserve plus longtemps.

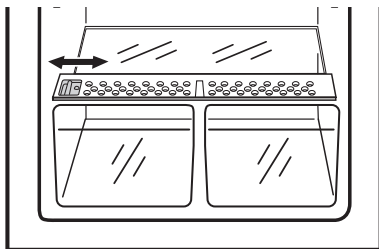

Porte intérieure réglable

Si nécessaire, les rangements de la porte peuvent être retirés vers le haut et placés dans d'autres logements.

Support de bouteille/boîte

Certains modèles sont équipés d'un support de bouteille/boîte.

1. Pour modifier le placement du support de bouteille/boîte, extraire la surface de rangement correspondante.

Veillez à ce que bouteille et boîtes reposent à l'horizontale et ne soient pas en contact avec la paroi arrière de l'appareil ni ne touchent les espaces de rangement de la porte lorsque la porte est fermée.

Toujours placer la bouteille dans l'espace de rangement avec le col vers l'avant.

Les petites bouteilles et les boîtes peuvent être placées couchées dans le support.

Attention! N'entreposez en position couchée que des bouteilles et boîtes fermées.

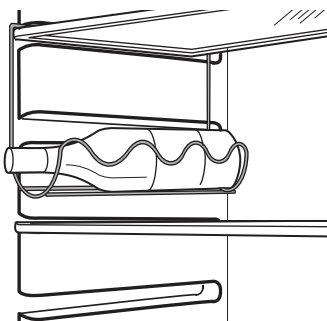

Boîte variable

(pas pour tous les modèles, exécution variable suivant les modèles)

Certains modèles sont équipés d'une boîte variable fixée sous un compartiment de porte et pouvant être déplacée latéralement.

Cette boîte peut être rangée en dessous de chaque compartiment de porte.

1. Pour la changer de place, soulevez le compartiment de rangement avec la boîte vers le haut hors des logements dans la porte et enlevez l'étrier de retenue hors du guide en dessous du compartiment de rangement.

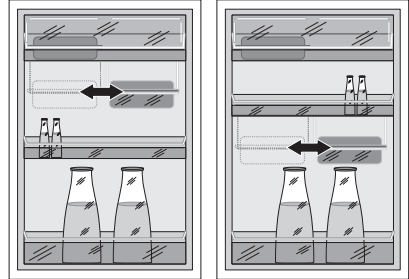

2. Pour le placement dans un autre compartiment de rangement, veuillez procéder en ordre inverse.

La boîte variable peut être suspendue latéralement à une tablette de rangement du compartiment de réfrigération:

1. Pour ce faire, tirer la tablette en avant jusqu'à pouvoir la basculer vers le haut ou le bas et la retirer.
2. Suspendre l'étrier de fixation au rétrécissement de la tablette de rangement et remettre la tablette dans les guidages.

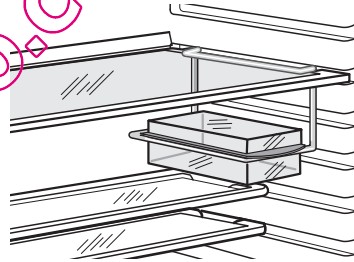

Porte-bouteille

(pas dans tous les modèles)

Dans certains modèles, un support de bouteilles est placé dans le compartiment à bouteilles. Il sert à empêcher les bouteilles de se renverser et peut être déplacé latéralement.

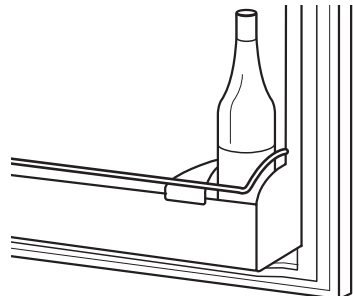

Correctement entreposer

Pour des raisons physiques, il existe des zones de températures différentes dans le compartiment surgélateur. La zone la plus froide se trouve sur la surface de rangement inférieure. Les zones plus chaudes sont la surface de rangement supérieure et les surfaces de rangement dans la porte. L'exemple ci-contre indique à quel endroit du réfrigérateur se trouvent les zones de températures appropriées pour différents types d'aliments.

Conseil : Les aliments devraient toujours être placés couverts ou emballés dans le compartiment surgélateur, afin d'éviter la transmission d'odeurs ou de goûts à d'autres aliments.

Pour l'emballage, utiliser :

- des sachets et films de congélation en polyéthylène ;
- des récipients en matière plastique avec couvercle ;
- des housses spéciales en plastique avec élastique ;
- du papier aluminium.

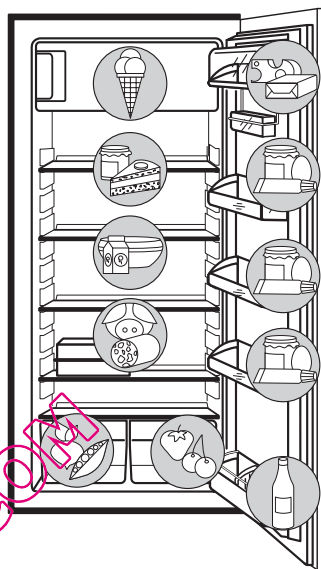

Surgeler et maintenir à température de surgélation

Le compartiment surgélateur sert à surgeler les aliments et à les maintenir à température de surgélation.

Attention !

- Avant de surgeler des aliments ainsi que d'entreposer des aliments déjà surgelés, la température dans le compartiment surgélateur doit avoir atteint -18°C ou être inférieure (Pour les recommandations de réglage, voir tableau au chapitre "Mise en service - Réglage de la température").

- Laissez refroidir les aliments chauds avant de les congeler. La chaleur provoque une formation renforcée de givre et augmente la consommation énergétique.
- Les aliments décongelés sans autre transformation (préparation de plats finis) ne doivent jamais être congelés une seconde fois.
- **Attention !** Ne touchez pas les aliments surgelés avec des mains humides. Les mains pourraient y rester collées.

1. Emballer hermétiquement tous les aliments avant de les congeler pour les empêcher de dessécher, de perdre leur goût et pour éviter que le goût ne soit transmis à d'autres aliments congelés.
2. Placer les aliments emballés sur le plancher du compartiment surgélateur. Les aliments non congelés ne peuvent pas toucher les aliments congelés, sinon ceux-ci pourraient dégeler localement.

Conseils :

- Pour l'emballage des aliments à congeler, utiliser :
 - des sacs et films de congélation en polyéthylène ;
 - des boîtes spéciales pour aliments congelés ;
 - du papier aluminium extra fort.
- Conviennent pour fermer les sachets et films de congélation : pinces en plastique, élastiques ou bandes autocollantes.
- Avant de fermer les sachets et les films, les frotter pour en chasser l'air, la présence d'air favorisant le séchage des aliments surgelés.
- Former des petits paquets plats, dont la congélation est plus rapide.
- Ne pas remplir les boîtes spéciales à ras bord de pâte ou de liquide en raison de la dilatation qui se produit lors de la congélation.

Remarque pour les services de contrôle :

Les plans d'empilement pour la détermination de la capacité de congélation ou du temps de réchauffement peuvent être demandés directement au fabricant.

Préparer des glaçons

1. Remplir le bac à glaçons aux 3/4 d'eau froide, le placer dans le compartiment surgélateur et laisser congeler.
2. Pour enlever les glaçons préparés, tordre le bac à glaçons ou le placer un bref instant en dessous de l'eau courante.

Attention ! Ne jamais décoincer un bac à glaçons qui serait collé par le gel à l'aide d'un objet pointu ou acéré. Employer un manche de cuillère ou autre objet contondant.

Stockage des denrées les réfrigérateurs et règles d'hygiène alimentaire

La consommation croissante de plats préparés et d'autres aliments fragiles, sensibles en particulier au non-respect de la chaîne du froid¹⁾, rend nécessaire une meilleure maîtrise de la température de transport et de stockage de ces produits.

A la maison, le bon usage du réfrigérateur et le respect de règles d'hygiène rigoureuses contribueront de façon significative et efficace à l'amélioration de la conservation des aliments.

1) **Chaîne du froid:** maintien sans rupture de la température requise d'un produit, depuis sa préparation et son conditionnement jusqu'à son utilisation par le consommateur.

Maîtrise de la température

- Stocker les aliments les plus fragiles dans la zone la plus froide de l'appareil, conformément aux indications figurant dans cette notice.
- Attendre le complet refroidissement des préparations avant de les stocker (ex: soupe).
- Limiter le nombre d'ouvertures de la porte.
- Positionner la commande de réglage du thermostat de façon à obtenir une température plus basse. Ce réglage doit se faire progressivement afin de ne pas provoquer le gel des denrées.

La mesure de la température d'une zone, clayette par exemple, peut se faire au moyen d'un thermomètre placé, dès le départ, dans un récipient rempli d'eau (verre). Pour être fidèle et représentative de ce qui se passe à l'intérieur de l'appareil, la lecture de la température doit être faite après quelques heures de stabilisation de l'ensemble, par exemple le matin à la première ouverture de la porte.

Respect des règles d'hygiène alimentaire

- Retirer les emballages du commerce avant de placer les aliments dans le réfrigérateur (exemple: emballage des packs de yaourts).
- Emballer systématiquement la nourriture pour éviter que les denrées ne se contaminent mutuellement.
- Disposer les aliments de telle sorte que l'air puisse circuler librement tout autour.
- Consulter la notice d'utilisation de l'appareil en toutes circonstances et en particulier pour les conseils d'entretien.
- Nettoyer fréquemment l'intérieur du réfrigérateur en utilisant un produit d'entretien sans effet oxydant sur les parties métalliques.

Dégivrage

Le compartiment frigo dégivre automatiquement

La paroi arrière du compartiment frigo se couvre de givre pendant le fonctionnement du compresseur et dégivre lorsque le compresseur est à l'arrêt.

L'eau de dégivrage est recueillie dans la goutlotte à l'arrière du compartiment frigo, est guidée à travers le trou d'écoulement dans une bac-collecteur sur le compresseur, où elle s'évapore.

Le trou d'écoulement de l'eau de dégivrage doit être nettoyé régulièrement (voir chapitre "Nettoyage et entretien").

Dégivrage du compartiment surgélateur

Pendant le fonctionnement et lors de l'ouverture du compartiment surgélateur, l'humidité condense sous forme de givre dans le compartiment surgélateur. Enlevez ce givre de temps en temps à l'aide d'un grattoir en plastique doux, p. ex. un grattoir à pâte. N'employer en aucun cas d'objets durs ou pointus à cet effet.

Toujours dégivrer lorsque la couche de givre atteint une épaisseur d'env. 4 mm ; au moins une fois par an cependant. Un moment approprié pour dégivrer est lorsque l'appareil est vide ou peu chargé.



Avertissement !

- Ne pas utiliser d'appareils électriques chauffants et autres aides mécaniques ou artificielles pour accélérer le dégivrage, à l'exception de ceux recommandés dans le présent mode d'emploi.
- Ne pas employer de sprays dégivrants, ils peuvent être dommageables pour la santé et/ou contenir des substances attaquant les matières plastiques.

Attention ! Ne touchez pas les aliments surgelés avec des mains humides. Les mains pourraient y rester collées.

1. Quelques heures avant le dégivrage, tourner le bouton de réglage de la température en position 6 afin de créer une réserve de froid pour les denrées surgelées.
2. Enlever les aliments surgelés, les envelopper dans plusieurs couches de papier journal et les entreposer recouverts en un endroit frais.
3. Mettre l'appareil hors service et tirer le cordon d'alimentation de la prise ou débrancher/dévisser le fusible.

4. Retirer le bouchon de fermeture de l'évacuation de l'eau de dégivrage. Placer un bac-collecteur dessous afin de récupérer l'eau de dégivrage. **Attention!** Après le dégivrage, remettre le bouchon de fermeture dans le trou d'écoulement de l'eau de dégivrage.

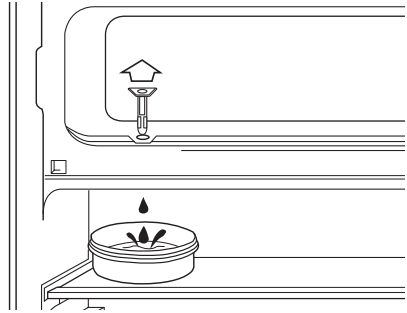

Conseil : Vous pouvez accélérer le processus de dégivrage en plaçant un récipient rempli d'eau chaude dans le compartiment surgélateur et en fermant ensuite la porte. Enlevez également les morceaux de glace qui tombent avant qu'ils ne soient complètement fondus.

5. Après le dégivrage, nettoyer à fond l'appareil y compris l'équipement intérieur (voir section "Nettoyage et entretien").
6. Entreposer les aliments et remettre l'appareil en service.

Nettoyage et entretien

Pour des raisons d'hygiène, il est nécessaire de nettoyer régulièrement l'intérieur de l'appareil, y compris les équipements intérieurs.



Avertissement !

- Pendant le nettoyage, l'appareil ne peut pas être raccordé au secteur. Danger d'électrocution ! Avant tous travaux de nettoyage, mettre l'appareil hors service et tirer la fiche de la prise ou couper le fusible ou le tirer.
- Ne jamais nettoyer l'appareil à l'aide d'appareils de nettoyage à l'aide de vapeur sous pression. L'humidité pourrait pénétrer dans des éléments électriques. Danger d'électrocution ! La vapeur chaude peut endommager les parties en matière plastique.
- L'appareil doit être sec avant la remise en marche.

Attention !

- Les huiles essentielles et les solvants organiques peuvent agresser les pièces en plastique, par ex.
 - le jus de citron ou les pelures d'orange ;
 - l'acide butyrique ;
 - les agents de nettoyage contenant de l'acide acétique.Ne pas amener de telles substances en contact avec les parties de l'appareil.

- Ne pas utiliser de produits de nettoyage abrasifs.

1. Enlever les aliments refroidis et surgelés. Envelopper les aliments surgelés dans plusieurs couches de papier journal. Entreposer le tout couvert dans un endroit frais.
2. Dégivrer le compartiment surgélateur avant le nettoyage (voir section "Dégivrage").
3. Mettre l'appareil hors service et tirer le cordon d'alimentation de la prise ou débrancher/dévisser le fusible.
4. Nettoyer l'appareil ainsi que les parties intérieures à l'aide d'un chiffon et d'eau tiède. Ajouter éventuellement quelques gouttes d'un produit de nettoyage de la vaisselle du commerce.
5. Essuyer ensuite avec de l'eau pure et sécher.
6. Débouchez régulièrement le trou d'écoulement de l'eau de dégivrage dans la paroi arrière du compartiment frigo à l'aide de la broche verte de nettoyage placée dans le trou d'écoulement.
7. Lorsque tout est sec, replacer les aliments et remettre l'appareil en service.

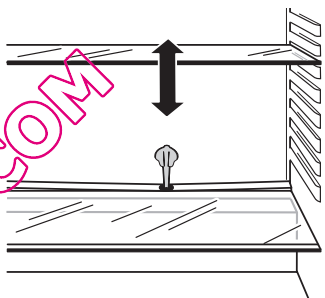

Conseils d'économie d'énergie

- Ne pas installer l'appareil à proximité de cuisinières, radiateurs ou autres sources de chaleur. En cas de température ambiante élevée, le compresseur tourne plus souvent et plus longtemps.
- Veiller à une ventilation suffisante du socle de l'appareil. Ne jamais recouvrir les ouvertures de ventilation.
- Ne pas placer d'aliments chauds dans l'appareil. Laisser d'abord refroidir les aliments chauds.
- Ne pas ouvrir la porte plus longtemps que nécessaire.
- Ne pas régler la température plus bas que nécessaire.
- Placer les aliments surgelés dans le compartiment frigo pour les décongeler. Le froid des aliments surgelés est ainsi utilisé pour le refroidissement du compartiment frigo.

Que faire si ...

Remèdes en cas de dérangements

Le dérangement n'est peut-être qu'un petit défaut auquel vous pouvez remédier vous-même à l'aide des indications suivantes. N'effectuez pas de travaux vous-même si les informations suivantes ne vous aident pas de manière concrète.



Avvertissement ! Les réparations à l'appareil de congélation peuvent uniquement être effectuées par des spécialistes. Des réparations incorrectes peuvent être source de dangers graves pour l'utilisateur. En cas de réparation, adressez-vous à votre distributeur ou à notre service après-vente.

Dérangement	Cause possible	Remède
L'appareil ne fonctionne pas.	L'appareil n'est pas mis en service.	Mettre l'appareil en service.
	La fiche n'est pas branchée ou ne donne pas de contact.	Brancher la fiche secteur.
	Le fusible a déclenché ou est défectueux.	Vérifier le fusible, remplacer le cas échéant.
	La prise de courant est défectueuse.	Les dérangements du réseau électrique doivent être supprimés par votre électricien.
L'appareil refroidit trop fortement.	La température est réglée trop bas.	Mettre temporairement le régulateur de température sur une température plus élevée.

Dérangement	Cause possible	Remède
Les aliments sont trop chauds.	La température est mal réglée.	Veillez consulter la section "Mise en service - Réglage de la température".
	La porte est restée ouverte trop longtemps.	Ne pas ouvrir la porte plus longtemps que nécessaire.
	De trop grandes quantités d'aliments ont été entreposées au cours des dernières 24 heures.	Mettre temporairement le régulateur de température sur un réglage plus froid.
	L'appareil se trouve à côté d'une source de chaleur.	Veillez consulter la section "Lieu d'installation".
L'éclairage intérieur ne fonctionne pas.	La lampe est défectueuse.	Veillez consulter la section "Remplacement de la lampe".
Formation importante de givre dans l'appareil, éventuellement aussi au joint de porte.	Le joint de porte n'est pas étanche (après changement du sens d'ouverture de la porte).	A l'aide d'un sèche-cheveux, réchauffer avec précaution le joint de porte aux endroits des fuites (pas plus chaud qu'env. 50 °C). Remettre en même temps le joint de porte en forme à la main de manière à ce qu'il soit de nouveau en position correcte.
Après modification du réglage de température, le compresseur ne démarre pas immédiatement.	Ceci est normal, il ne s'agit pas d'un dérangement.	Le compresseur se met en marche de lui même au bout d'un certain temps.
Il y a de l'eau au fond du compartiment surgélateur ou sur les surfaces de rangement.	Le trou d'écoulement de l'eau de dégivrage est bouché.	Voir section "Nettoyage et Entretien".

Remplacement de la lampe



Attention! Danger d'électrocution! Avant de remplacer la lampe, débrancher l'appareil et tirer la fiche de la prise de courant ou débrancher ou retirer le fusible.

Données de la lampe: 220-240 V, max. 15 W, douille: E 14



1. Pour débrancher l'appareil, tourner le régulateur de température sur "0". Tirer la fiche de la prise de courant.

2. Pour remplacer la lampe, dévisser la vis à tête en croix et enlever le capot de la lampe.

3. Remplacer la lampe défectueuse.

4. Remettre en place le capot de la lampe et revisser la vis à tête en croix.

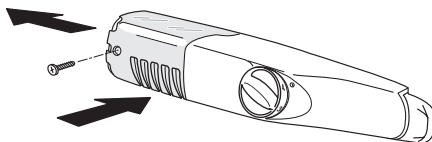

QUELFRIGO.COM

Bruits de fonctionnement

Les bruits suivants sont typiques des appareils frigorifiques :

- **Cliquetis**

Chaque mise en marche ou à l'arrêt du compresseur s'accompagne d'un cliquetis.

- **Bourdonnement**

Le fonctionnement du compresseur s'accompagne d'un bourdonnement audible.

- **Gargouillement/clapotis**

Lorsque le frigorigène pénètre dans des tubes fins, un gargouillement ou un clapotis est audible. Ce bruit reste audible brièvement après l'arrêt du compresseur.

Règlements, normes, directives

L'appareil frigorifique est destiné à un usage domestique et a été fabriqué en respect des normes s'appliquant à ce type d'appareils. La fabrication tient en particulier compte des mesures prévues par la loi allemande sur la sécurité des appareils (GSG), le règlement préventif contre les accidents pour les installations frigorifiques (VBG 20) et les dispositions de l'union des électrotechniciens allemands (VDE). L'étanchéité du circuit frigorifique a été contrôlée.



Cet appareil est conforme aux directives européennes suivantes :

- 73/23/CEE du 19.2.1973 - Directive sur les basses tensions
- 89/336/CEE du 3.5.1989

(y compris la directive de modification 92/31/CEE) - Directive de CEM
- 94/2/CE du 21. 01. 1994 - Directive d'étiquetage énergétique
- 96/57 CE du 3. 9. 1996 - Exigence concernant l'efficacité énergétique des appareils électriquess domestiques de refroidissement et de congélation et des combinaisons correspondantes.

Terminologie spécifique

- **Frigorigènes**

Les liquides employés pour la production de froid sont appelés frigorigènes. Ils ont un point d'ébullition relativement bas, si bas que la chaleur des aliments contenus dans l'appareil réfrigérant peut faire bouillir et évaporer le frigorigène.

- **Circuit frigorifique**

Système de circulation en circuit fermé dans lequel se trouve le frigorigène. Le circuit frigorifique se compose essentiellement de l'évaporateur, du compresseur, du condenseur ainsi que des tuyauteries.

- **Evaporateur**

Dans l'évaporateur, le frigorigène bout. Comme tous les liquides, le frigorigène a besoin de chaleur pour s'évaporer. Cette chaleur est extraite de l'intérieur de l'appareil, qui refroidit de ce fait. Pour cette raison, l'évaporateur est placé à l'intérieur de l'appareil ou enfermé dans l'isolant immédiatement derrière la paroi intérieure et n'est dès lors pas visible.

- **Compresseur**

Le compresseur ressemble à un petit tonneau. Il est entraîné par un petit moteur électrique et se trouve à l'arrière, près du socle de l'appareil. Le rôle du compresseur est d'extraire le réfrigérant gazeux de l'évaporateur, de le comprimer et de l'envoyer au condenseur.



- **Condenseur**

Le condenseur a le plus souvent la forme d'une grille. Dans le condenseur, le frigorigène comprimé par le compresseur est liquéfié par condensation. Cela libère de la chaleur, qui est évacuée vers l'air ambiant à travers la surface du condenseur. Le condenseur est placé dans le socle de l'appareil.

Service après vente

Si le présent mode d'emploi ne contient pas le remède à un dérangement, veuillez vous adresser à votre revendeur ou à notre service après vente. Les adresses et numéros de téléphone figurent dans le cahier joint "Conditions de garantie/Service après vente".

Préparer les pièces de rechange permet d'éviter les déplacements inutiles et de réduire les frais. Par conséquent, merci d'indiquer les caractéristiques suivantes de votre appareil :

- Désignation du modèle 
- Numéro de produit (PNC) 
- Numéro de fabrication (S-No.) 

Ces indications figurent sur la plaque signalétique à gauche, à l'intérieur de l'appareil. Nous vous conseillons de noter ces indications ici afin de les avoir rapidement à portée de la main.

Remarque : Les recours non justifiés au service après vente sont payants même au cours de la période de garantie.

QUELFRIG.COM

QUELFRIGO.COM

AEG Hausgeräte GmbH
Postfach 1036
D-90327 Nürnberg

<http://www.aeg.hausgeraete.de>

© Copyright by AEG

822 941 079 -02- 0400