

FR GUIDE D'INSTALLATION ET D'UTILISATION
EN INSTRUCTIONS FOR USE
DE BENUTZERHANBUCH

Réfrigérateur Fridge Kühlschrank

QUELFRIGO.COM

De Dietrich 



| | |
|---|----|
| 1 Sécurité et environnement | |
| • Consignes de sécurité..... | 4 |
| • Respect de l'environnement et économies d'énergie | 5 |
| • BIO CARE - Les parois anti-bactéries..... | 5 |
| 2 Description de votre appareil | |
| 3 Comment effectuer votre première installation | |
| • Inversion du sens d'ouverture de la porte..... | 7 |
| • Installation de votre appareil..... | 9 |
| • Normes d'installation | 10 |
| • Raccordement électrique | 11 |
| 4 Comment utiliser votre réfrigérateur | |
| • Mise en marche et réglage de l'appareil..... | 12 |
| • Froid brassé ou régulé (en fonction des modèles)..... | 15 |
| • Préparation des aliments à mettre au réfrigérateur..... | 16 |
| • Rangement des aliments dans votre réfrigérateur..... | 16 |
| • Dégivrage automatique de votre réfrigérateur | 17 |
| 5 Entretien courant de votre appareil | |
| • Nettoyage de votre appareil..... | 18 |
| • Filtre à humidité | 19 |
| • Changement de l'ampoule | 19 |
| 6 Anomalies de fonctionnement | |
| • Bruits de fonctionnement normaux..... | 20 |
| • Désagréments ou incidents..... | 20 |

Ce guide d'installation et d'utilisation de votre réfrigérateur est valable pour plusieurs modèles. De légères différences de détails et d'équipements peuvent apparaître entre votre appareil et les descriptions présentées.

Au fil des pages de cette notice, vous découvrirez les symboles suivants qui vous signaleront:

 les signes de sécurité à respecter impérativement

 un danger d'inflammation d'un gaz

 un danger électrique

 les conseils et les informations importantes

Chère Cliente, Cher Client,

*Vous venez d'acquérir un **réfrigérateur DE DIETRICH** et nous vous en remercions.*

Nos équipes de recherche ont conçu pour vous cette nouvelle génération d'appareils, qui par leur qualité, leur esthétique, leurs fonctions et leurs évolutions technologiques en font des produits d'exception, révélateurs de notre savoir-faire.

*Votre nouveau réfrigérateur **DE DIETRICH** s'intégrera harmonieusement dans votre cuisine et alliera parfaitement les performances de conservation de vos aliments, et la facilité d'utilisation. Nous avons voulu vous offrir un produit d'excellence.*

*Vous trouverez également dans la gamme des produits **DE DIETRICH**, un vaste choix de fours, de fours à micro-ondes, de tables de cuisson, de hottes aspirantes, de lave-vaisselle que vous pourrez coordonner à votre nouveau réfrigérateur **DE DIETRICH**.*

Bien entendu, dans un souci permanent de satisfaire le mieux possible vos exigences vis à vis de nos produits, notre service consommateurs est à votre disposition et à votre écoute pour répondre à toutes vos questions ou suggestions (coordonnées à la fin de ce livret).

Et retrouvez-nous aussi sur notre site www.dedietrich-electromenager.com sur lequel vous trouverez nos dernières innovations ainsi que des informations utiles et complémentaires.

DE DIETRICH

Les nouveaux objets de valeur

Dans le souci d'une amélioration constante de nos produits, nous nous réservons le droit d'apporter à leurs caractéristiques techniques, fonctionnelles ou esthétiques toutes modifications liées à leur évolution.



Important:

Avant de mettre votre appareil en route, veuillez lire attentivement ce guide d'installation et d'utilisation afin de vous familiariser plus rapidement avec son fonctionnement.

www.dedietrich-electromenager.com

Cet appareil, destiné à un usage exclusivement domestique, a été conçu pour conserver des aliments.

⚠ Respectez impérativement les consignes suivantes. Nous déclinons toute responsabilité et toute garantie en cas de non-respect de ces recommandations pouvant entraîner des dégâts matériels ou corporels.

- Cet appareil n'est pas prévu pour être utilisé par des personnes (y compris les enfants) dont les capacités physiques, sensorielles ou mentales sont réduites, ou des personnes dénuées d'expérience ou de connaissance, sauf si elles ont pu bénéficier, par l'intermédiaire d'une personne responsable de leur sécurité, d'une surveillance ou d'instructions préalables concernant l'utilisation de l'appareil.

- Il convient de surveiller les enfants pour s'assurer qu'ils ne jouent pas avec l'appareil.

- Votre appareil doit être installé, fixé si nécessaire, et utilisé conformément aux instructions de ce guide d'installation et d'utilisation, ce afin de lui éviter tout dommage et d'éviter les dangers dus à son éventuelle instabilité ou à une mauvaise installation.

⚠ Si l'appareil a été transporté chez vous en position horizontale, mettez-le à la verticale et attendez deux heures avant de le brancher. Une petite quantité d'huile peut s'être écoulée dans le circuit de réfrigération, vous devez lui laisser le temps de refluer vers le moteur avant de brancher l'appareil, faute de quoi vous risquez de l'endommager.

- Si votre appareil est équipé de roulettes, rappelez-vous qu'elles servent uniquement à faciliter les petits mouvements. Ne le déplacez pas sur de plus longs trajets.

- Procédez au premier nettoyage (voir chapitre "Installation de votre appareil") avant de brancher votre appareil au réseau électrique. Avant toute opération d'entretien, débranchez votre appareil. Ne tirez pas sur le cordon d'alimentation, mais saisissez directement la fiche.

- N'utilisez aucun autre moyen que ceux que nous vous recommandons dans ce guide pour accélérer le dégivrage.

- N'utilisez pas d'appareils électriques à l'intérieur des compartiments sauf recommandation contraire du fabricant.

- Ne laissez pas les enfants jouer avec l'appareil, éloignez les animaux domestiques.

- Les appareils usagés doivent immédiatement être rendus inutilisables. Débranchez et coupez le câble d'alimentation au ras de l'appareil.

- Rendez la fermeture de la porte inutilisable, ou mieux encore, démontez la porte afin d'éviter par exemple qu'un enfant ou un animal ne risque de rester enfermé à l'intérieur en jouant.

- Si des incidents se produisent et que vous ne pouvez les résoudre grâce aux conseils que nous vous donnons (voir chapitre "Anomalies de fonctionnement"), faites appel exclusivement aux centres de service après-vente agréés ou bien à un professionnel qualifié.

⚠ Le circuit de réfrigération de votre appareil renferme de l'isobutane réfrigérant (R600a), un gaz naturel non polluant mais néanmoins inflammable. Pendant le transport et l'installation de votre appareil, assurez-vous qu'aucun des composants du circuit de réfrigération n'ait été endommagé. En cas de dommage, tenez votre appareil à l'écart des flammes et de toute source de chaleur ou d'inflammation, et aérez la pièce où il se trouve.

Pour limiter la consommation électrique de votre appareil:

- Installez-le dans un endroit approprié (voir chapitre "Installation de votre appareil").
- Gardez la porte ouverte le moins de temps possible. N'introduisez pas d'aliments encore chauds dans votre réfrigérateur, en particulier s'il s'agit de soupes ou de préparations qui libèrent une grande quantité de vapeur.
- Contrôlez périodiquement le joint de porte et assurez-vous qu'elle ferme toujours de manière efficace. Si ce n'est pas le cas, adressez-vous à votre service après-vente.

En conformité avec les dispositions législatives les plus récentes en matière de protection et respect de l'environnement, votre appareil ne contient pas de C.F.C., mais un gaz réfrigérant appelé R600a. Le type exact de gaz réfrigérant utilisé dans votre appareil est d'ailleurs indiqué clairement sur la plaque signalétique qui se trouve à l'intérieur de votre appareil, sur la paroi gauche en bas.

Le R600a est un gaz non polluant qui ne nuit pas à la couche d'ozone et dont la contribution à l'effet de serre est quasiment nulle.

PROTECTION DE L'ENVIRONNEMENT

Les matériaux d'emballage de cet appareil sont recyclables. Participez à leur recyclage et contribuez ainsi à la protection de l'environnement en les déposant dans les conteneurs municipaux prévus à cet effet.



Votre appareil contient également de nombreux matériaux recyclables. Il est donc marqué de ce logo afin de vous indiquer que dans les pays de l'Union Européenne les appareils usagés ne doivent pas être mélangés avec d'autres déchets. Le recyclage des appareils qu'organise votre fabricant sera ainsi réalisé dans les meilleures conditions, conformément à la directive européenne 2002/96/CE sur les déchets d'équipements

électriques et électroniques. Adressez vous à votre mairie ou à votre revendeur pour connaître les points de collecte des appareils usagés les plus proches de votre domicile.

Nous vous remercions pour votre collaboration à la protection de l'environnement.

BIOCARE - Les parois anti-bactéries

Il s'agit d'un revêtement spécifique sur la cuve de votre réfrigérateur composé d'ions d'argent qui empêchent les bactéries de se développer.

Le revêtement anti-bactéries ne nécessite aucun traitement particulier et il reste actif tout au long de la vie de votre appareil. Vous devez cependant nettoyer votre appareil régulièrement. Voir chapitre "Nettoyage de votre appareil".

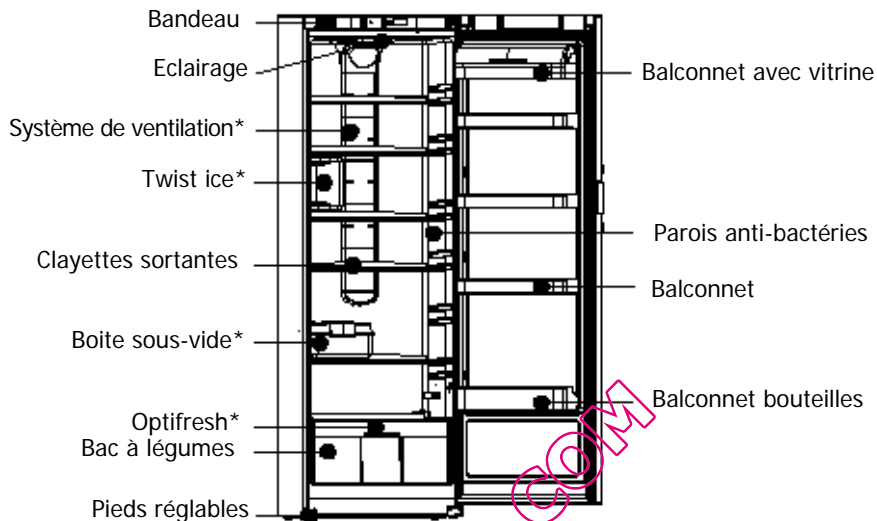

* en fonction des modèles

i Ce guide d'installation et d'utilisation de votre réfrigérateur est valable pour plusieurs modèles. De légères différences de détails et d'équipements peuvent apparaître entre votre appareil et les descriptions présentées.

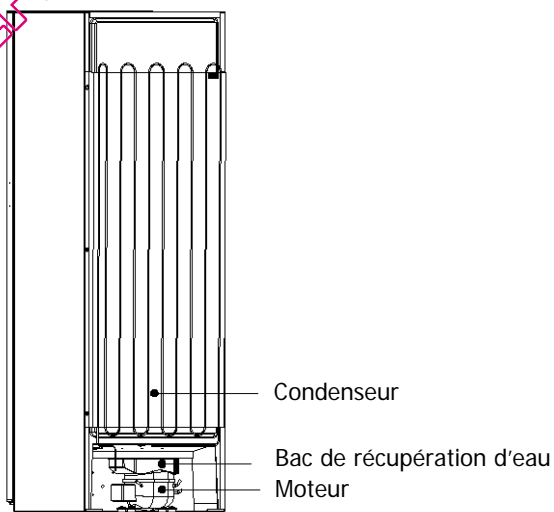

La porte s'ouvre normalement vers la gauche (charnière à droite); si vous voulez ouvrir la porte vers la droite, vous pouvez modifier le sens d'ouverture en suivant les indications données ci-dessous. Pour une installation correcte, nous vous invitons à suivre scrupuleusement les indications et la séquence des opérations suivantes:

1. Couchez délicatement l'appareil sur le dos.
2. Dévissez la charnière inférieure (A) et retirez-la de la porte (dessin R1).
3. Dévissez l'axe de la charnière (conservez les entretoises en plastique introduits sur l'axe).
4. Visser l'axe dans le trou de gauche (B) de la charnière et introduisez les entretoises en plastique.
5. Dévissez la vis et enlevez la plaque d'arrêt de pivotement de la porte (C) faites la pivoter et introduisez-la par la partie inférieure de la porte, en laissant dépasser la partie la plus courte. Bloquez la plaque à l'aide de la vis (D) (dessin R2).
6. Ouvrez la porte à 45° (E) et tout en la déplaçant vers le bas (F), retirez l'axe supérieur de la charnière (dessin R3).
7. Retirez l'axe supérieur par la gauche (H) (dessin R4).
8. Retirez la plaque par la partie droite supérieure de la porte (I) et introduisez-la dans le logis situé à gauche.
9. Introduisez l'axe dans le trou situé dans la niche à droite de la partie supérieure de la porte.
10. Enlevez la plaque de couverture de la charnière supérieure et dévissez la charnière (M) (dessin R5).
11. Enlevez la plaque de couverture de la partie gauche du tableau de bord supérieur, faites-le pivoter et introduisez-le dans le logis d'où vous avez enlevé la charnière (N).
12. Placez et fixez la charnière supérieure droite du produit et introduisez la plaque de couverture.
13. Introduisez la porte dans la charnière gauche en la tenant ouverte à 45° et fermez-la sur le produit.
14. Introduisez la charnière inférieure dans la porte en utilisant les entretoises prévues à cet effet et fixez-la à l'aide des vis.
- 15) Remettez le produit debout.

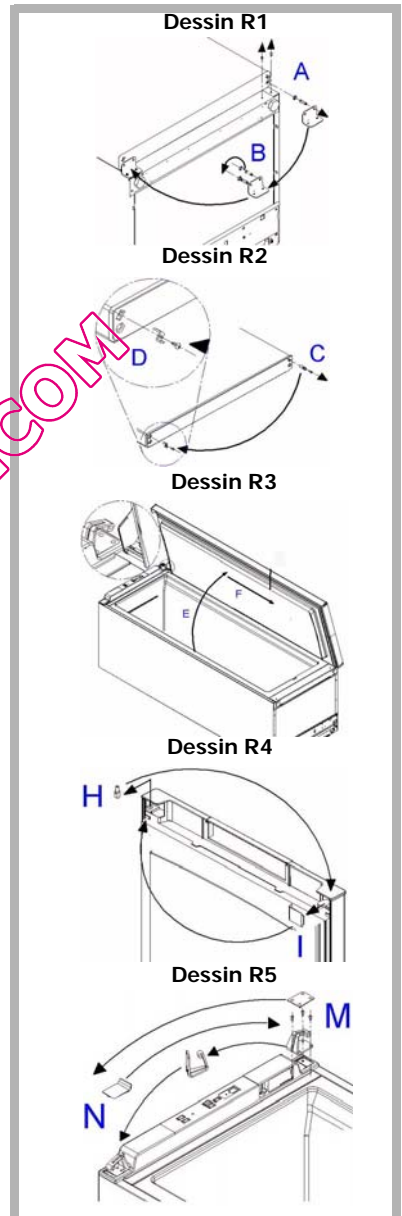

⚠ Attendez deux heures avant de rallumer votre appareil.

Réversibilité de la poignée

- Si besoin est, enlevez la couverture en plastique (A) (dessin R6).
- Dévissez la poignée du côté gauche et replacez-la sur le côté droit.
- Effectuez les trous de fixation (diamètre 2,5mm) en utilisant comme référence la poignée.
- Fixez-la en utilisant les vis-tarands.
- Au cas où la porte serait déjà pourvue de trous sur les deux côtés:
- Avant de la replacer sur le côté droit, enlever les bouchons couvre-trous.
- Fixez la poignée et introduisez les bouchons couvre-trous sur le côté gauche.

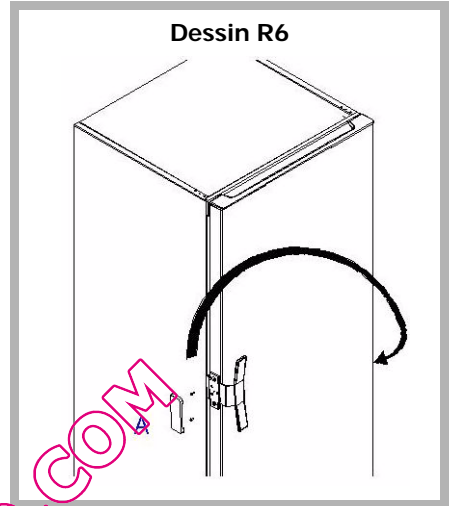

⚠ Seule une installation correcte de votre appareil respectant les prescriptions qui vous sont données dans ce «guide d'installation et d'utilisation» vous permettra de conserver vos aliments dans de bonnes conditions, et avec une consommation d'énergie optimisée.

- Placez l'appareil dans une pièce sèche et aérée.
- Evitez les balcons, les vérandas, les terrasses : la chaleur excessive l'été et le froid en hiver pourraient empêcher le bon fonctionnement de votre appareil, voire même l'endommager.
- Ne le placez pas près d'une source de chaleur comme un four ou un radiateur par exemple.
- Votre appareil a été conçu pour un fonctionnement optimal à une certaine température ambiante. On dit alors qu'il est conçu pour une "classe climatique" particulière. Cette classe climatique est indiquée en clair sur la plaque signalétique située à l'intérieur de votre appareil, sur la paroi gauche en bas. Au-delà de ces températures, les performances de votre appareil peuvent se trouver diminuées.

- Maintenez une distance minimum entre votre appareil et les autres meubles, sur les cotés, de 3 à 5 cm ou de 10 cm si votre appareil est prêt d'un mur et 10 cm au dessus pour une bonne circulation de l'air autour de l'appareil.
- Placez l'appareil à une distance convenable du mur au moyen des entretoises qui vous sont fournies dans le sachet d'accessoires. Vous devez pour cela monter les entretoises à l'arrière de l'appareil (voir Dessin).

| Classe Climatique | Température ambiante |
|-------------------|----------------------|
| N | de +16°C à +32°C |
| N-ST | de +16°C à +38°C |
| N-T | de +16°C à +43°C |
| SN | de +10°C à +32°C |
| SN-ST | de +10°C à +38°C |
| SN-T | de +10°C à +43°C |
| ST | de +16°C à +38°C |
| T | de +16°C à +43°C |

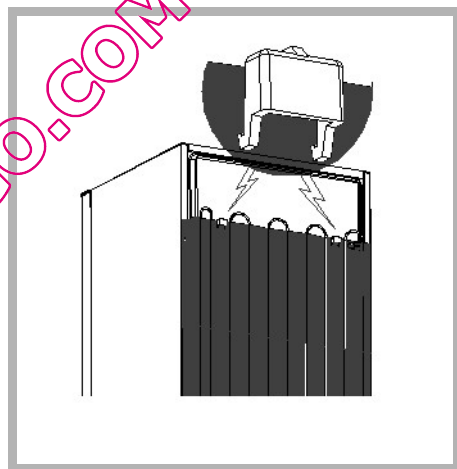

i Une fois votre appareil installé, réglez ses pieds de manière à ce qu'il soit légèrement incliné vers l'arrière : vous faciliterez ainsi la bonne fermeture de la porte.

⚠ Avant d'y mettre les aliments, nettoyez l'intérieur et l'extérieur de votre appareil avec du bicarbonate de soude dissout dans de l'eau (1 cuillère à soupe de bicarbonate pour 4 litres d'eau). N'utilisez pas d'alcool, de poudres abrasives ou de détergents qui pourraient abîmer les surfaces. Voir chapitre «Nettoyage de votre appareil» .

⚠ Attention!

- Appareils d'environ 180 cm de hauteur:

pour garantir la stabilité de l'appareil et pour prévenir tout basculement éventuel, vous devez utiliser les brides anti-basculement fournies avec les accessoires. L'installation de ces brides est expliquée dans les figures A et B: elles doivent être fixées dans les coins prévus à cet effet sur le dos de l'appareil, à l'aide des vis fournies avec les accessoires; elles doivent également être fixées au mur, derrière le réfrigérateur, à l'aide d'une cheville et d'une vis qui seront choisies par chaque utilisateur en fonction de la nature de son mur (par exemple: cheville à expansion).

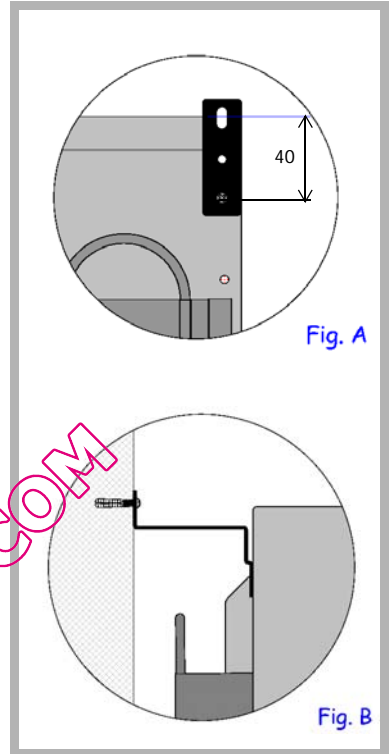

⚠ Pour votre sécurité, il est impératif que vous vous conformiez aux indications données ci-dessous.

L'installation électrique doit être conforme à la Norme NF C 15-100, **en particulier pour la prise de terre.**

Ligne 3x2,5 mm² mono 230V raccordée à :

- un compteur mono 230V-50Hz
- un disjoncteur différentiel et un fusible (10 ou 16A suivant le modèle)

Nous ne pouvons pas être tenus pour responsables de tout incident causé par une mauvaise installation électrique.

⚠ Conseils pour l'installation électrique de votre appareil :

- N'utilisez ni prolongateur, ni adaptateur, ni prise multiple.
- Ne supprimez jamais la mise à la terre.
- La prise de courant doit être facilement accessible mais hors de portée des enfants.

⚠ En cas d'incertitude, adressez-vous à votre installateur.

Votre appareil est conforme aux directives européennes CEE/73/23 (directive basse tension), CEE/89/336 (compatibilité électromagnétique) et CEE/96/57 (efficacité énergétique) et à leurs modifications.

⚠ Si l'appareil a été transporté chez vous en position horizontale, mettez-le à la verticale et attendez deux heures avant de le brancher. Une petite quantité d'huile peut s'être écoulée dans le circuit de réfrigération, vous devez lui laisser le temps de refluer vers le moteur avant de brancher l'appareil, faute de quoi vous risquez de l'endommager.

⚠ Procédez au premier nettoyage (voir chapitre «Installation de votre appareil») avant de brancher votre appareil au réseau électrique. Avant toute opération d'entretien, débranchez la fiche d'alimentation électrique. Ne tirez pas sur le cordon d'alimentation, mais saisissez directement la fiche.

⚠ "En cas d'endommagement, le câble d'alimentation doit être remplacé par le service d'assistance technique ou par quelqu'un qui ait le même titre, de façon à prévenir tous risques".

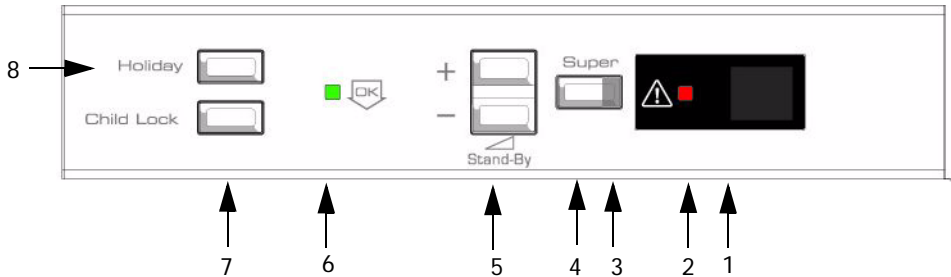

Description tableau de commande

Le tableau de commande situé sur le fronton de votre appareil comporte:

- **1) écran LCD** : indication de la température
- **2) voyant rouge**: alarme température/porte ouverte
- **3) diode orange Super**: elle indique que la réfrigération rapide est en marche
- **4) touche Super**: appuyer pour enclencher/désenclencher la fonction super réfrigération
- **5) touches: +/-**, stand-by et réglage de la température
- **6) voyant vert** : indicateur température OK
- **7) touche Child Lock**: sécurité enfants
- **8) touche vacances**

Réglage des températures

A la mise en service de votre appareil, réglez les températures sur une position moyenne (5°C).

Allumer/éteindre l'appareil

A l'aide des touches +/- il est possible, à part régler la température, d'allumer et d'éteindre l'appareil.

Signification des symboles et fonctions pouvant apparaître sur votre écran

| | |
|--|--|
| | <p>Réglage de la température</p> <ul style="list-style-type: none"> • Réglage au degré de 1°C à 9°C. On effectue le réglage à l'aide des boutons-poussoirs "+/-" (5). |
| | <p>Indicateur OK de température</p> <ul style="list-style-type: none"> • L'indicateur OK apparaît sur l'écran de votre appareil, lorsque la température de la zone la plus froide est en dessous de 4°C. Cela signifie que la température est correctement réglée. • Si la température remonte, le voyant s'éteint et il vous faut à nouveau régler la température |
| | <p>Fonction "Refroidissement rapide"</p> <ul style="list-style-type: none"> • Cette fonction provoque une baisse temporaire de la température du réfrigérateur pour retrouver plus rapidement la température idéale de conservation (ouverture prolongée de la porte, chargement du réfrigérateur). • Si votre appareil est à froid réglable ou ventilé (voir § froid ventilé), la mise en marche de la fonction refroidissement rapide met en marche également le ventilateur. • Pour activer la fonction, appuyez sur le bouton-poussoir "Super"(4), le voyant orange placé en face du bouton s'allume et de plus, sur le visuel s'affichera l'indication SC. • Pour supprimer la fonction, appuyez pendant 2 secondes au moins sur le bouton-poussoir "Super" (4). |
| | <p>Fonction "Vacances"</p> <ul style="list-style-type: none"> • Vous permet de laisser fonctionner le réfrigérateur pendant vos vacances, en maintenant une température à environ 14°C pour éviter le développement de mauvaises odeurs et limiter votre consommation électrique. • Le symbole Ho apparaît à la place de la température du réfrigérateur quand la fonction est enclenchée. • Pour activer la fonction, appuyez sur le bouton-poussoir "Holiday" (8) et sur le visuel s'affichera le terme Ho. • Pour supprimer la fonction, appuyez sur le bouton-poussoir "Holiday" (8) et le terme Ho disparaîtra du visuel. |
| | <p>Fonction "Child Lock"</p> <ul style="list-style-type: none"> • Cette fonction évite que les paramètres de programmation de votre appareil soient modifiés par inadvertance. • Le symbole apparaît à la place de la température du réfrigérateur lorsque la fonction est enclenchée. • Pour activer la fonction, appuyez pendant 3 secondes au moins sur le bouton-poussoir "Child Lock" (7) et sur le visuel s'affichera le terme CL. • Pour supprimer la fonction, appuyez pendant 3 secondes au moins sur le bouton-poussoir "Child Lock" (7) et le terme CL disparaîtra du visuel. |

ALARMES



Alarme porte ouverte

- Un bip sonore vous averti si vous oubliez de fermer la porte du réfrigérateur et si cette dernière reste ouverte pendant plus de 60 secondes.
- Au même moment le signal d'alarme s'allume.
- Pour éteindre le vibreur sonore, appuyez sur n'importe quelle touche (+/-) ou bien fermez la porte; le signal reste allumé tant que la porte n'est pas fermée.



- La présence de ce signal à la place de la température signifie que la sonde de température est probablement défectueuse
- Une procédure de sauvegarde se met en place automatiquement afin d'assurer le fonctionnement de l'appareil, mais il est indispensable d'appeler le service d'assistance technique.



- La présence de cette lettre affichée à la place de la température, indique qu'il y a un problème d'alimentation électrique. Une procédure de test automatique s'enclenche pendant 8 minutes, puis le fonctionnement normal reprend.

- i ATTENTION:** La température interne de votre appareil dépend étroitement de la température ambiante, de la fréquence d'ouverture de la porte, de la quantité et de la température des aliments que vous aurez mis dans votre réfrigérateur. Vous devez donc vérifier régulièrement l'état de l'indicateur de température et ajuster si nécessaire le réglage.
- i** Les températures qui apparaissent sur l'écran correspondent aux températures demandées et non aux températures réelles.
- ⚠** **Même lorsque l'écran est éteint, votre appareil est toujours sous tension.**

QUELFRIGO.COM

i Ce guide est valable pour plusieurs modèles. Votre appareil est équipé de l'une ou l'autre de ces fonctions. Vous pouvez le vérifier très rapidement en comparant votre réfrigérateur avec les illustrations de cette page.

Votre appareil est équipé d'un système de ventilation de l'air froid :

- **Froid brassé (A)** : la ventilation brasse l'air permettant ainsi d'obtenir une meilleure homogénéité de la température et d'éviter la condensation sur les clayettes en verre.

- **Froid régulé (B)** : grâce à la colonne de répartition, l'air est dirigé à tous les niveaux et permet d'obtenir une température très homogène et d'éviter toute condensation sur les clayettes.

Outre ces avantages au quotidien, nous vous conseillons d'utiliser la ventilation:

- dans des conditions climatiques extrêmes (exemple : canicule)
- si vous venez de mettre une importante quantité d'aliments dans votre appareil.

Pour mettre en marche la ventilation:

- Appareil sans électronique: appuyez sur son bouton marche (Dessin C).
- Appareil avec électronique: cette fonction s'enclenche par le système électronique situé sur le tableau de bord (voir tableau des symboles dans chapitre "Mise en marche et réglage de l'appareil").

i Le ventilateur ne fonctionne pas en continu, sa mise en route dépend de la température interne du réfrigérateur. Il est donc tout à fait normal que par moment il ne soit pas en fonction alors que le bouton marche est correctement enfoncé.

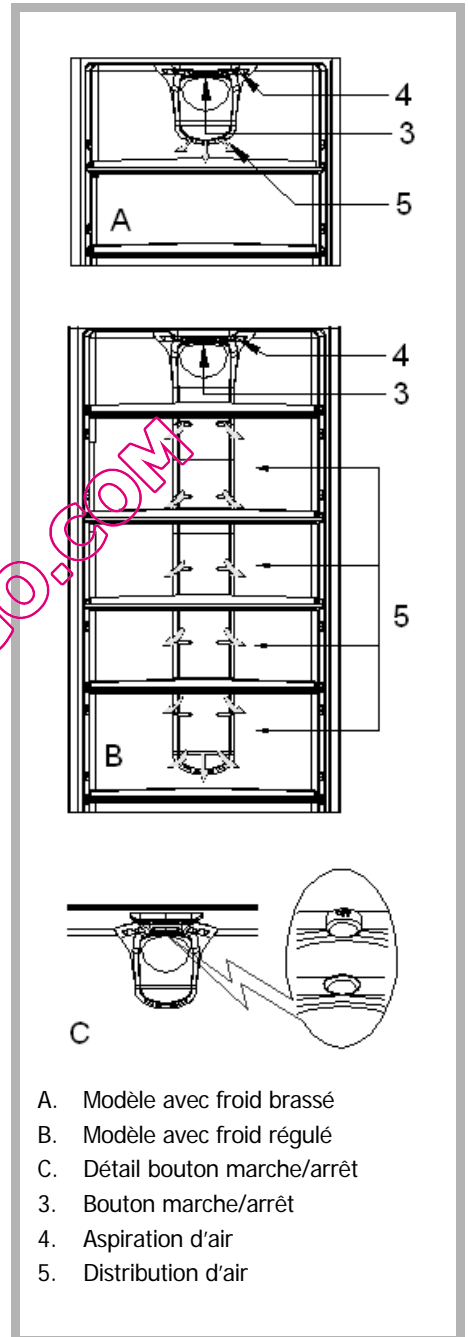

- A. Modèle avec froid brassé
- B. Modèle avec froid régulé
- C. Détail bouton marche/arrêt
- 3. Bouton marche/arrêt
- 4. Aspiration d'air
- 5. Distribution d'air

Préparation des aliments à mettre au réfrigérateur **FR**

Avant d'introduire des aliments dans votre appareil :

Emballer bien les aliments frais: ils garderont ainsi arôme, couleur, teneur en humidité et fraîcheur. Vous éviterez également de cette manière que le goût de certains aliments ne se transmette à d'autres. Seuls les légumes, fruits et salades peuvent être stockés sans emballage dans le bac à légumes.

Laissez refroidir les plats et boissons chauds à l'extérieur de l'appareil.

Enlevez les emballages carton autour des pots de yaourt.

Vérifiez bien la date limite de consommation indiquée sur les produits que vous avez achetés. Elle ne doit pas être dépassée.

Rangement des aliments dans votre réfrigérateur

⚠ La température n'est pas uniforme à l'intérieur de votre réfrigérateur. Certaines zones sont plus froides que d'autres et vous devez stocker les aliments selon leur nature dans la zone appropriée de votre réfrigérateur pour en garantir une bonne conservation en toute sécurité.

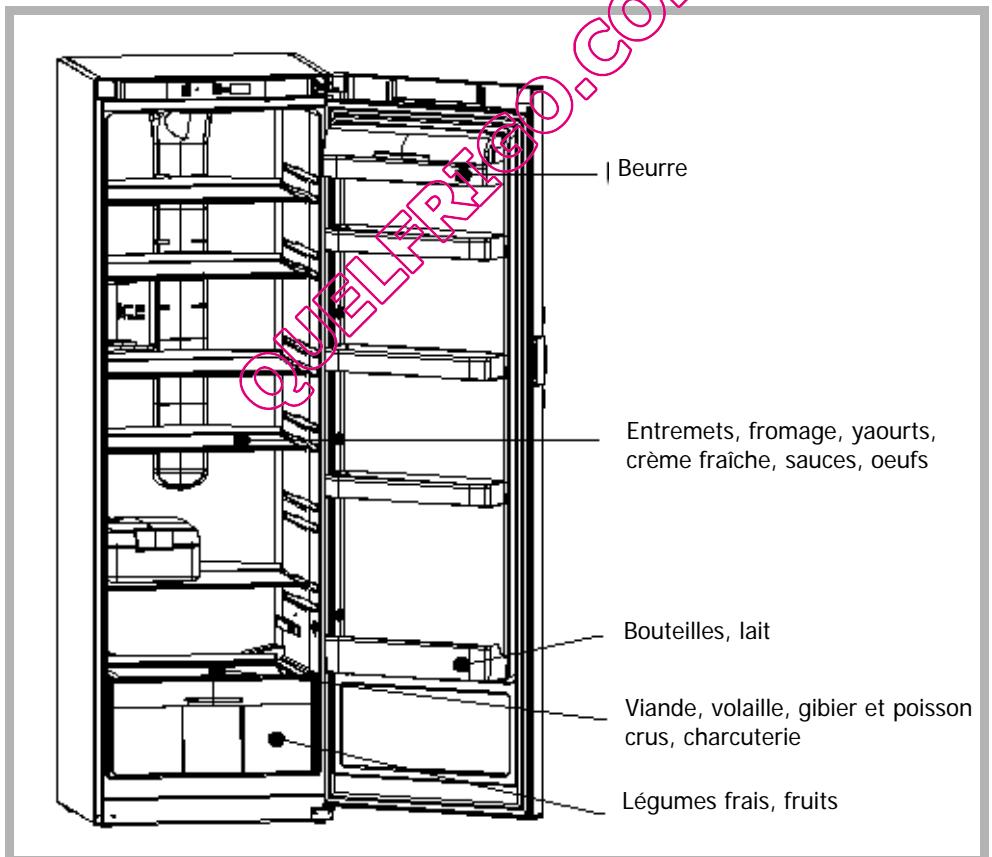

Rangement des aliments dans votre réfrigérateur **FR**

Laissez un espace entre les aliments pour que l'air puisse circuler librement et pour éviter toute contamination entre les différents produits alimentaires.

Ne placez pas les emballages et les aliments en contact avec la paroi au fond de l'appareil: c'est un endroit particulièrement froid et humide de l'appareil, des gouttelettes d'eau et de givre viennent s'y condenser au cours du fonctionnement normal de votre réfrigérateur.

Signalétique "Zone Froide"



La zone la plus froide, signalée par le logo ci-contre, est destinée aux aliments délicats, aux aliments sensibles et hautement périssables: viandes, volailles, poissons, charcuteries, plats préparés, salades composées, préparations et pâtisseries à base d'œufs ou de crème, pâtes fraîches, pâte à tarte, pizza/quiches, produits frais et fromages au lait cru, légumes prêts à l'emploi vendus sous sachet plastique et plus généralement, tout produit frais dont la date limite de consommation (DLC) est associée à une température de conservation inférieure ou égale à +4°C.

Dégivrage automatique de votre réfrigérateur

Le dégivrage de votre appareil est entièrement automatique. L'eau du dégivrage s'écoule vers un bac de récupération situé sur le moteur. La chaleur dégagée par le moteur fait évaporer le contenu de ce bac.

i L'apparition de gouttelettes d'eau ou de givre sur la paroi verticale au fond de votre appareil est tout à fait normale. C'est un endroit particulièrement froid et humide de l'appareil, des gouttelettes d'eau et de givre viennent s'y condenser au cours du fonctionnement normal de votre appareil. Ce givre est régulièrement éliminé lors des phases de dégivrage automatique de votre réfrigérateur.

⚠ Avant toute opération d'entretien, débranchez votre appareil. Ne tirez pas sur le cordon d'alimentation, mais saisissez directement la fiche.

Nettoyage de votre appareil

⚠ Nous vous conseillons, pour une meilleure hygiène et une conservation des aliments en toute sécurité, de nettoyer et désinfecter régulièrement votre appareil.

Retirez de votre appareil tous les produits qu'il contient. Placez-les dans des sacs isothermes ou emballez-les dans du papier journal et mettez-les dans un lieu frais.

Nettoyez l'intérieur et l'extérieur de votre appareil avec du bicarbonate de soude dissout dans de l'eau (1 cuillère à soupe pour 4 litres d'eau). N'utilisez pas d'alcool, de poudres abrasives ou de détergents qui pourraient abîmer les surfaces.

⚠ N'utilisez pas de nettoyeur à jet de vapeur haute pression. La vapeur brûlante pourrait endommager les surfaces et les circuits électriques. Vous seriez exposés à un risque d'électrocution.

Rincez à l'eau, essuyez avec un chiffon.

Vérifiez périodiquement que l'orifice d'évacuation des eaux de dégivrage n'est pas obstrué, et nettoyez-le à l'aide d'un bâtonnet comme indiqué sur le dessin.

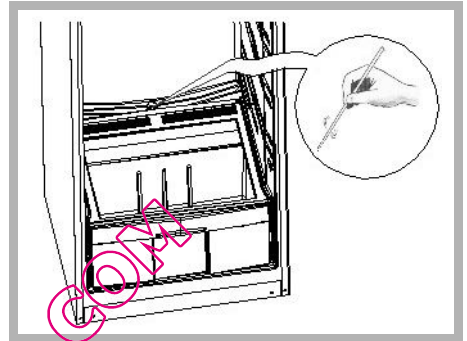

N'oubliez pas, de temps à autre, de nettoyer le condenseur qui se trouve à l'arrière de l'appareil (voir chapitre " Description de votre appareil "). Utilisez pour cela un pinceau sec ou, encore mieux, votre aspirateur.

Rebranchez votre appareil, ajustez si nécessaire le thermostat comme indiqué dans le chapitre " Réglage de la température " .

Attendez 3/4 heures avant de remettre en place les aliments dans votre appareil.

Filtre à humidité

Sous la clayette en verre du bacs à légumes est situé un filtre qui contrôle le niveau d'humidité en le maintenant adapté à la conservation optimale de ces aliments.

Pour effectuer le nettoyage du filtre: démontez le couvercle, enlevez le filtre "K" et le laver sous l'eau courante.

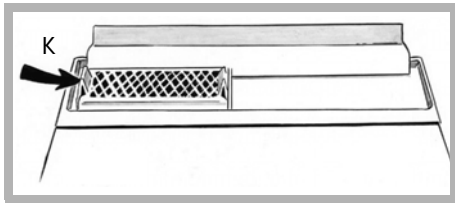

Changement de l'ampoule

⚠ Débranchez votre appareil du réseau électrique.

- Dévissez la vis qui maintient le plafonnier.
- Enlevez le plafonnier et remplacez l'ampoule par une autre ampoule du même modèle (15 WATT max.) remettez le plafonnier en place et re-vissez la vis qui le maintient.

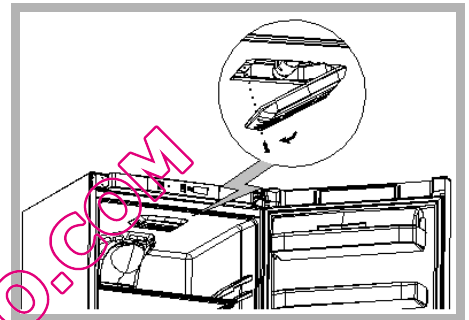

Bruits de fonctionnement normaux

Afin que la température choisie reste constante, votre appareil déclenche régulièrement son moteur. Les bruits qui en résultent sont des bruits de fonctionnement tout à fait normaux, ils diminuent automatiquement dès que votre réfrigérateur a atteint la température souhaitée. Ces bruits sont les suivants:

| BRUIT | CAUSE |
|---|---|
| Bourdonnements | Viennent du moteur. Ces bourdonnements peuvent être brièvement plus forts lorsque le moteur s'enclenche. |
| Gargouillis ou bourdonnements légers | Viennent de la circulation du fluide de réfrigération dans les tubulures de votre réfrigérateur. |
| Déclics | Ils sont toujours perçus lorsque le thermostat enclenche ou coupe le moteur. |
| Léger bruit de fond | Si votre appareil est équipé d'un ventilateur (en fonction des modèles), l'air circulant à l'intérieur de l'appareil engendre un léger bruit de fond. |

Désagréments ou incidents

Quelques incidents peuvent survenir lors de l'utilisation de votre appareil. Avant d'appeler le service après-vente, vérifiez à l'aide du guide ci-après si vous ne pouvez pas y remédier par vous même :

| INCIDENT | CONSEIL |
|---|--|
| Bruits inhabituels | <ul style="list-style-type: none"> - vérifiez le réglage des pieds de votre appareil et sa stabilité. - vérifiez qu'il ne soit pas en contact avec un mur. - vérifiez que toutes les pièces amovibles (bacs, clayettes...) sont bien en place. - vérifiez si les bouteilles ou récipients que vous avez placés dans votre appareil ne se touchent pas. |
| Le réfrigérateur ne produit pas assez de froid | <ul style="list-style-type: none"> - vérifiez si le thermostat est bien réglée comme indiqué dans le chapitre "Réglage de la température de votre réfrigérateur". - si vous avez mis dans votre réfrigérateur une très importante quantité d'aliments, veillez à réajuster le thermostat comme indiqué dans le chapitre "Réglage de la température de votre réfrigérateur". - veillez à ne pas ouvrir trop souvent la porte de votre appareil ou à ne pas la laisser ouverte. |
| Votre appareil ne produit pas du tout de froid | <ul style="list-style-type: none"> - vérifiez si le thermostat n'est pas sur la position (0). - vérifiez si votre appareil est bien branché. - vérifiez si le disjoncteur de votre maison n'est pas coupé, si le fusible n'a pas sauté ou n'est pas dévissé. |

| INCIDENT | CONSEIL |
|---|--|
| Du givre se forme à l'intérieur de votre appareil | - veillez à ne pas ouvrir trop souvent la porte de votre appareil ou à ne pas la laisser ouverte. |
| Les parois extérieures sont chaudes | - c'est tout à fait normal, cela permet d'éviter que de la buée ne se forme à l'extérieur de votre appareil. |
| Des gouttes d'eau apparaissent sur la paroi extérieure de votre appareil | - lorsque le chauffage de votre domicile n'est pas allumé (par exemple au printemps et en automne), et que l'air ambiant est chargé en humidité, il peut arriver qu'un peu de buée vienne se condenser sur les parois externes de votre appareil. Ce n'est aucunement dangereux et votre appareil continue à fonctionner tout à fait correctement. |
| Des gouttelettes d'eau ou de glace se forment sur la paroi au fond de l'appareil | - c'est tout à fait normal. C'est un endroit particulièrement froid et humide de l'appareil, des gouttelettes d'eau et de givre viennent s'y condenser au cours du fonctionnement normal de votre appareil. Ce givre est régulièrement éliminé lors des phases de dégivrage automatique de votre réfrigérateur. |
| Des gouttes stagnent au fond de l'appareil | - vérifier si l'orifice d'évacuation des eaux de dégivrage n'est pas obstrué. Si c'est le cas, débouchez-le à l'aide d'un bâtonnet ou d'un fil métallique comme indiqué dans le chapitre "Entretien courant de votre appareil". |
| La porte est difficile à ouvrir | - il est normal que la porte offre une certaine résistance à l'ouverture, en particulier lorsque vous venez tout juste de la fermer. Il se crée dans votre appareil une petite dépression qui sert à assurer une parfaite étanchéité de la porte. Il suffit d'attendre quelques instants avant de la ré-ouvrir. |
| La lumière à l'intérieur du réfrigérateur est éteinte | <ul style="list-style-type: none"> - vérifiez si le thermostat n'est pas sur la position (0). - vérifiez si votre appareil est bien branché. - vérifiez si le disjoncteur de votre maison n'est pas coupé, si le fusible n'a pas sauté ou n'est pas dévissé. - vérifiez si l'ampoule n'est pas grillée et reportez-vous au chapitre "Changement de l'ampoule". |

Les éventuelles interventions sur votre appareil doivent être effectuées par un professionnel qualifié dépositaire de la marque.

Lors de votre appel, mentionnez la référence complète de votre appareil (modèle, type, numéro de série).

Ces renseignements figurent sur la plaque signalétique située à l'intérieur de votre appareil, sur la paroi gauche en bas.

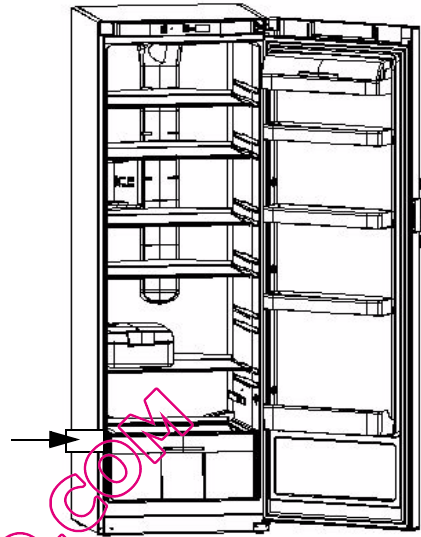
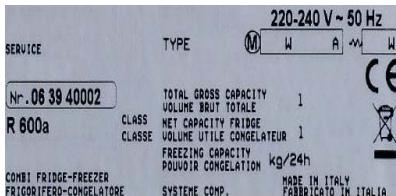

Lors d'une intervention d'entretien, demandez l'utilisation exclusive de **PIÈCES DÉTACHÉES CERTIFIÉES D'ORIGINE.**

Relations consommateurs

Pour en savoir plus sur tous les produits de la marque:

informations, conseils, les points de vente, les spécialistes après-vente.

Pour communiquer:

nous sommes à l'écoute de toutes vos remarques, suggestions, propositions auxquelles nous vous répondrons personnellement

Vous pouvez nous écrire:

Service Consommateurs DE DIETRICH
BP 9526
95069 CERGY PONTOISE CEDEX

ou nous téléphoner au:

N° Cristal 09 69 39 34 34

APPEL NON SURTAXÉ



7 jours / 7 de 8 heures à 18 heures





* Service fourni par FagorBrandt SAS, société par actions simplifiée au capital de 20.000.000 euros
5/7 avenue des Béthunes, 95310 Saint Ouen l'Aumône - RCS Pontoise 440 303 196

174.6263.0

| | |
|---|----|
| 1 Safety and the environment | |
| • Safety instructions..... | 25 |
| • Respecting the environment and saving energy..... | 26 |
| • BIOCARE - anti-bacterial walls | 26 |
| 2 Description of your appliance | |
| 3 How to carry out your initial installation | |
| • Reversing the direction the door opens | 28 |
| • Installing your appliance..... | 30 |
| • Installation standards | 31 |
| • Electrical connection..... | 32 |
| 4 How to use your refrigerator | |
| • Starting and adjusting the appliance | 33 |
| • Mixed or regulated cold (depending on the model)..... | 36 |
| • Preparing food for the refrigerator | 37 |
| • Arranging food in your refrigerator..... | 37 |
| • Automatic defrosting | 38 |
| 5 Ongoing maintenance of your appliance | |
| • Cleaning your appliance..... | 39 |
| • Humidity filter | 40 |
| • Changing the light bulb | 40 |
| 6 Noise, inconveniences and minor breakdowns | |
| • Normal operating noises..... | 42 |
| • Inconveniences or minor breakdowns | 42 |

This guide to installing and using your fridge is applicable to several models. There may be slight differences between your appliance's details and features and those described here.

As you read through the guide, you will come across the following symbols, to warn you of:

-  **Safety precautions that must be observed**
-  **Danger of a gas bursting into flame**
-  **An electrical danger**
-  **Important information and advice**

Dear Customer,

*You have just acquired a **DE DIETRICH** fridge and we would like to thank you.*

Our research teams have created this new generation of appliances for you. Their quality, design, features and technological advances make them exceptional products, and reveal our unique know-how.

*Your new **DE DIETRICH** fridge will blend harmoniously into your kitchen and will perfectly combine food preservation performance and ease of use. We wanted to offer you a product of excellence.*

*In the **DE DIETRICH** product range, you will also find a wide choice of hobs, ovens, microwaves, hoods, dishwashers, cookers, freezers that you can coordinate with your new **DE DIETRICH** fridge.*

Visit our website www.dedietrich-electromanager.com where you will find our latest innovations as well as useful and complementary information.

DE DIETRICH **Setting New Values**

As part of our commitment to constantly improving our products, we reserve the right to make changes to them based on technical advances to their technical and functional features and appearance.



Warning :

Before installing and using your appliance, please carefully read this Guide to Installation and Use, which will allow you to quickly familiarise yourself with its operation.

www.dedietrich-electromanager.com 

This appliance is intended for domestic use only. It has been designed for preserving food.

⚠ The following instructions are for your own safety and should be observed without fail. We can neither be held responsible, nor uphold the guarantee in case of failure to observe these recommendations, which may lead to material damage or physical injury.

- This appliance is not intended for use by persons (including children) with reduced physical, sensory or mental capabilities, or lack of experience and knowledge, unless they have been given supervision or instruction concerning use of the appliance by a person responsible for their safety.

- Children should be supervised to ensure that they do not play with the appliance.

- Your appliance must be installed, fixed if necessary and used in compliance with the instructions in this operating and installation instructions manual in order to avoid any damage and/or danger due to any lack of stability or faulty installation.

⚠ If the appliance has been delivered to your home in a horizontal position, stand it upright and then wait 2 hours before plugging it in. A small amount of oil may have flowed into the refrigeration circuit, and you must allow time for this to flow back towards the motor before connecting the appliance. Failure to do so may damage the appliance.

- If your appliance is fitted with castors, please remember that they are only designed to assist in small movements. Do not use them for longer journeys.

- Carry out an initial cleaning operation (see the section on "Installing your appliance") before connecting your appliance to the electrical supply. Disconnect your appliance prior to performing any maintenance operation. Grasp the plug directly, instead of pulling on the power cable.

- Do not use any other method than those we recommend in this manual for speeding up defrosting.

- Do not use electrical equipment inside compartments unless the manufacturer recommends otherwise.

- Do not let children play with the appliance and keep your pets well away from it.

- Worn out appliances must be rendered unusable. Unplug and cut the electric cable flush with the appliance. Render the door catch unusable or, better still, remove the door so as to ensure that no child or animal risks being shut inside whilst playing.

- If a problem arises that you are unable to resolve using the advice given (see the "Noise, inconveniences, minor breakdowns" section), please contact an official after-sales service or a qualified professional.

⚠ Your appliance's refrigeration circuit is filled with isobutane refrigerant (R600a), a natural, non-polluting gas that is, however, inflammable. Ensure that none of the components in your appliance's refrigeration circuit have been damaged during transport or installation. If you detect any damage, keep your appliance away from flames or any type of source of heat or combustion and ventilate its location.

To reduce your appliance's electrical consumption:

- Install it in a suitable place (see "Installation of your appliance" section).
- Leave the door open as little as possible. Do not place food that is still hot in your refrigerator, particularly in the case of soups or dishes that release a lot of steam.
- Clean its condenser periodically (see the "Ongoing maintenance of your appliance" section).
- Periodically check the door seal and make sure that the door close firmly. If they do not, please contact our After-sales service.

In compliance with the latest legislation concerning environmental protection, your appliance does not contain any CFCs. Instead it uses a gas called R600a. The exact type of refrigerant used in your appliance is also clearly indicated on the identification plate inside your appliance's refrigerator section, low down on the left-hand wall.

R600a is a non-polluting gas that does not harm the ozone layer and whose contribution to the greenhouse effect is virtually zero.

ENVIRONMENTAL PROTECTION

This appliance's packaging material is recyclable. Help recycle it and protect the environment by dropping it off in the municipal receptacles provided for this purpose.



Your appliance also contains a great amount of recyclable material. It is marked with this label to indicate that in countries that are a members of the European Union the used appliances should not be mixed with other waste. This way, the appliance recycling organised by your manufacturer will be done under the best possible conditions, in compliance with European Directive 2002/96/EC on Waste Electrical and Electronic Equipment. Contact your town hall or your retailer for the used appliance collection points closest to your home.

We thank you doing your part to protect the environment.

BIOCARE - anti-bacterial walls

This is a specific coating on the lining of your refrigerator consisting of silver ions, which prevent bacteria from developing.

The anti-bacterial coating does not require any particular treatment and remains active throughout your appliance's operating life.

However, you must clean your appliance regularly. See the section on "Cleaning your appliance".

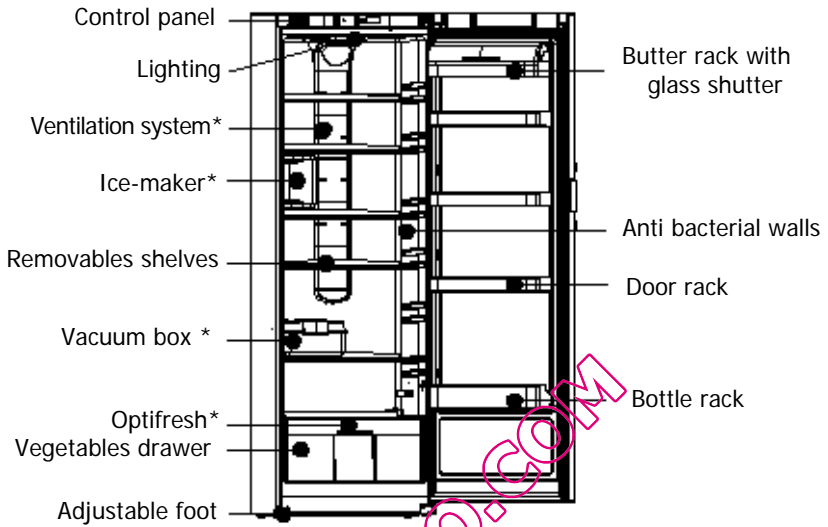

* depending on the model

i This guide to installing and using your fridge is applicable to several models. There may be slight differences between your appliance's details and features and those described here.

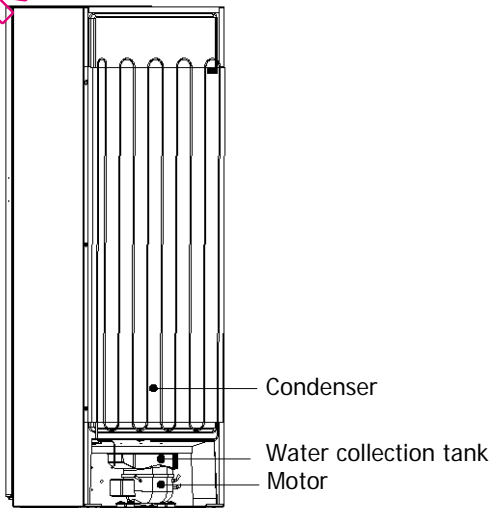

Reversing the direction the door opens

EN

The doors normally open to the left (hinges on the right); if you wish to open the door to the right, you can modify the direction in which it opens by following the instructions below. To ensure correct installation, please scrupulously follow the directions and the sequence of operations below:

1. Gently lay the appliance on its back.
2. Unscrew the bottom screw (A) and remove it from the door. (drawing R1).
3. Remove the hinge pin (keep the plastic spacers inserted on the pin).
4. Screw the pin in the left hole (B) of the hinge and insert the plastic spacers.
5. Unscrew the screw and remove the door rotation stop plate (C), turn it and insert it in the left slot on the bottom of the door, making the shorter part protrude. Block the plate with the screw (D) (drawing R2).
6. Open the door at a 45 degree angle (E) and, gently pushing it toward the bottom (F), remove the top hinge pin (drawing R3).
7. Remove the top pin on the left (H) (drawing R4).
8. Remove the plate from the upper right hand part of the door (I) and insert it in the slot on the left.
9. Insert the pin in the hole in the niche on the right on the top of the door.
10. Remove the plate covering the top hinge and unscrew the hinge (M) (drawing R5).
11. Remove the plate covering the left part of the top, rotate it and insert it in the slot where you removed the hinge (N).
12. Position and fasten the hinge in the upper left part of the appliance and insert the cover plate.
13. Insert the door in the left hinge, holding it open at a 45 degree angle and close the door.
14. Insert the bottom hinge in the door using the spacers and fasten it with the screws.
15. Stand up the appliance.

⚠ Wait two hours before restarting your appliance.

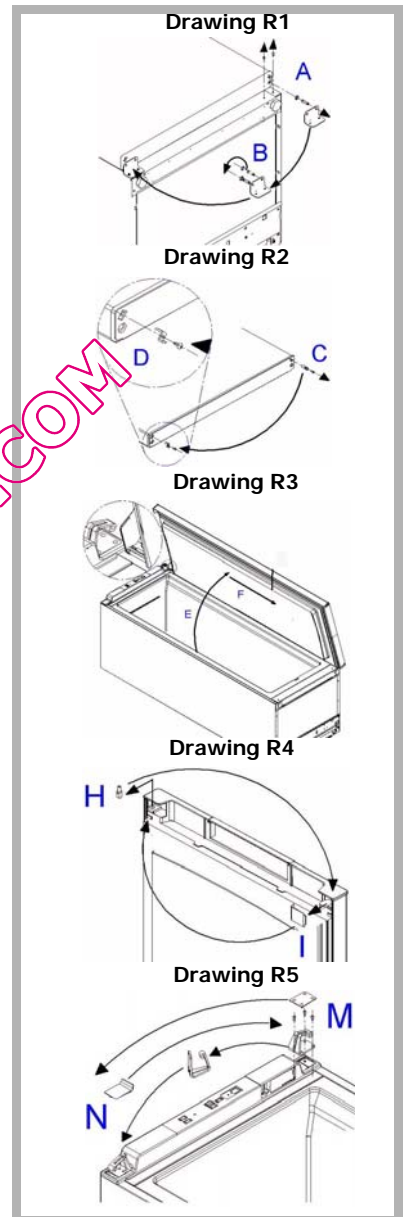

Handle reversibility

- If present, remove the plastic cover (A) (drawing R11).
- Unscrew the handle from the left side and reposition it on the right.
- Using the handle as reference, drill fastening holes (2.5 mm in diameter).
- Attach the handle using self-tapping screws.
- If the door already has holes on both sides:
 - Before repositioning it on the right, remove the hole plugs.
 - Attach the handle and insert the hole plugs on the left.

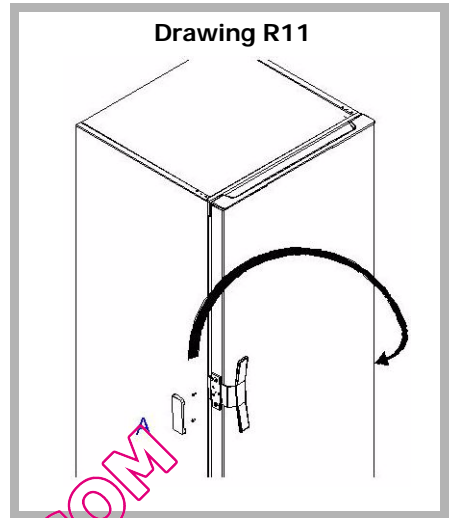

QUELFRIGO.COM

⚠ Your appliance must be installed in compliance with the instructions given in this "Operating and installation instructions manual" in order to keep your food under optimum conditions and with optimal energy consumption.

- The appliance should be installed in a dry, well-ventilated room.
- Avoid balconies, verandas, and patios: the excessive heat in summer and the cold in winter could prevent your appliance from functioning properly, or may even damage it.
- Do not place your appliance near a heat source such as an oven or radiator.
- Your appliance has been designed for optimum functioning at a certain ambient temperature; it is designed for a particular "climate class". This climate class is clearly indicated on the identification plate situated on the inside of your appliance, low down on the left wall. Outside of this temperature range, the performance of your appliance may be reduced.

- Maintain a minimum distance between your appliance and the other units: 3 to 5 cm at the sides, or 10 cm if your appliance is close to a wall, and 10 cm above to ensure good circulation of air all around the appliance.
- Position the appliance at a suitable distance from the wall using the spacers provided in the accessories packet. The spacers should be mounted on the back of the appliance (see Drawing).

| Climate Class | Ambient temperature |
|---------------|---------------------|
| N | +16°C to +32°C |
| N-ST | +16°C to +38°C |
| N-T | +16°C to +43°C |
| SN | +10°C to +32°C |
| SN-ST | +10°C to +38°C |
| SN-T | +10°C to +43°C |
| ST | +16°C to +38°C |
| T | +16°C to +43°C |

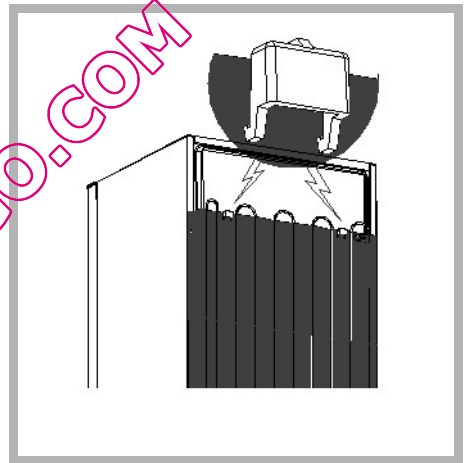

- i** Once you have installed your appliance, adjust its feet so that it is tilting backwards slightly: this helps the door to close correctly.
- ⚠** Before placing any food in your appliance, clean it inside and out with a bicarbonate of soda solution (1 dessertspoon of bicarbonate to 4 litres of water). Do not use alcohol, scouring powder or detergents, which could damage the surfaces. See the section on "Cleaning your Appliance".

Warning!

- For appliances approximately 180cm in height:

to ensure your appliance's stability and prevent it from possibly toppling over, you must use the anti-toppling clamps supplied with the accessories. Figures A and B show how to install these clamps: they must be fixed in the corners on the back of the appliance using the screws supplied with the accessories and also fixed to the wall, behind the refrigerator using a wall fixing specially selected by the user to suit the type of wall (e.g. an expanding plug).

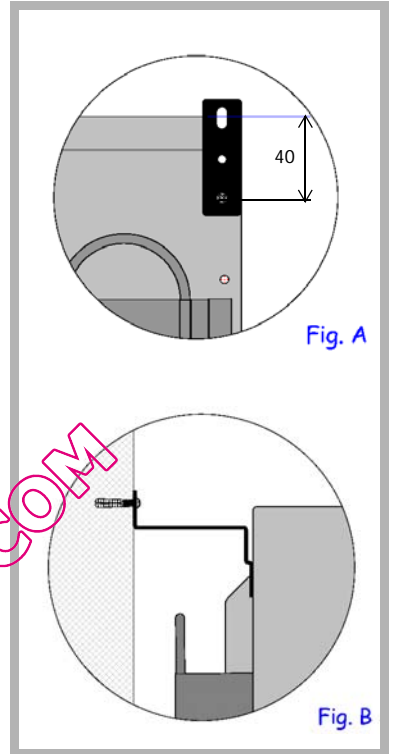

 **For your own safety, you must comply with the instructions given below.**

The electrical installation must comply with Standard NF C *15-100, **in particular concerning the Earth.**

Three-core flex 3x2.5 mm², 230V single-phase connected to:

- A 20A single-phase 230V-50Hz supply
- An ELCB and an individual fuse (10 or 16A depending on the model)

We cannot be held responsible for any incident caused by faulty electrical installation.

 **Recommendations for the electrical installation of your appliance:**

- **Do not use extension leads, adaptors, or socket strips.**
- **Always make sure your circuit is earthed.**
- **The socket must always remain accessible, yet be out of the reach of children.**

 **If you have any doubts, contact your installer.**

Your appliance is compliant with European Directives CEE/73/23 (low voltage directive), CEE/89/336 (electromagnetic compatibility) and CEE/96/57 (energy efficiency) as well as their modifications

 **If the appliance has been delivered to your home in a horizontal position, stand it upright and then wait 2 hours before plugging it in. A small amount of oil may have flowed into the refrigeration circuit, and you must allow time for this to flow back towards the motor before connecting the appliance. Failure to do so may damage the appliance.**

 **Carry out an initial cleaning operation (see the section on "Installing your appliance") before connecting your appliance to the electrical supply. Disconnect your appliance prior to performing any maintenance operation. Grasp the plug directly, instead of pulling on the power cable.**

 **"In case of damage, the supply cord must be replaced by the technical assistance service or a person with a similar title, in order to prevent any risk."**

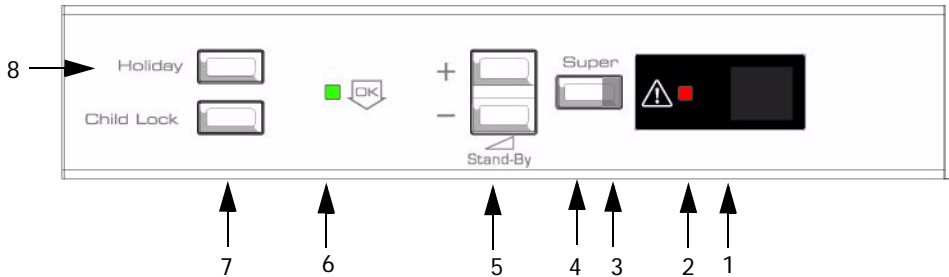

Operation of the electronic system

The control panel on the front of your appliance at the top comprises:

- **1) LCD screen display**: temperature indication
- **2) red indicator light**: temperature and open door alarm
- **3) super orange LED**: indicates that the fast cooling function is working
- **4) super button**: press to switch on/switch off the fast cooling function
- **5) buttons**: +/-
- **6) green led**: temperature indication OK
- **7) child lock button**: safety feature for children
- **8) button holidays**





Setting the temperature

When you put your appliance into operation, set the refrigerator temperature to a moderate setting of 5°C.

Switching on/switching off the appliance

The appliance can be switched on or off using the +/- buttons, which also serve to adjust the temperature.

Meaning of the symbols and functions that may appear on your screen

| | |
|---|---|
|  | <p>Setting the temperature</p> <ul style="list-style-type: none"> Setting to the degree close to 1 to 9°C. Use the "+/-" buttons to adjust the temperature (5). |
|  | <p>Temperature OK indicator</p> <ul style="list-style-type: none"> The OK indicator appears on your appliance's screen when the temperature in the coldest area is less than 4°C. This indicates that the temperature is correctly set. If the temperature rises, the light goes out and you must set again. |
|  | <p>Fast Cooling function</p> <ul style="list-style-type: none"> This feature temporarily lowers the refrigerator temperature to more quickly reach the ideal food preservation temperature (after the door was left open for a long period of time or due to more products). If your appliance has an adjustable temperature or is a ventilated model (see § ventilated refrigerator), the ventilator will start when you switch on the fast cooling function. <p>To switch on the fast cooling function, press the Super button (4). The orange light will turn on and SC will appear on the digital display. To switch off the function, press and hold the Super button for at least 2 seconds (4).</p> |
|  | <p>Holidays function</p> <ul style="list-style-type: none"> This enables you to leave the refrigerator running while you are away, keeping the temperature at around 14°C to avoid bad smells developing and reducing your electricity consumption. The symbol Ho appears instead of the refrigerator temperature when the function is activated. To switch on the function, press the Holiday button (8). The letters Ho will appear on the digital display. To switch off the Holiday function, press the Holiday button (8) and the letters Ho will disappear from the display. |
|  | <p>Child Lock function</p> <ul style="list-style-type: none"> This feature prevents changes inadvertently made to appliance settings. When this function is activated, the symbol appears instead of the refrigerator temperature. To switch on the function, press and hold down the "Child Lock" button (7) for at least 3 seconds. The letters CL will appear on the digital display. To switch off the function, press and hold down the "Child Lock" button (7) for at least 3 seconds and the letters CL will disappear from the display. |

WARNINGS



Open door alarm

- An audible beep will let you know that your refrigerator door has been open for at least 60 seconds.
- At the same time, the warning light will switch on.
- To make the beep stop, press any button (+/-) or close the door. The light will remain on until the door is closed.



- If this signal appears instead of the temperature, it means that the temperature sensor are probably defective.
- A safety procedure starts automatically to ensure that the appliance can operate but the Technical Assistance Department must be called.



- If this letter appears in place of the temperature, it means that there is a problem with the electricity supply. An automatic testing procedure is initiated for 8 minutes and then normal operation resumes.

ATTENTION

- ① Your refrigerator's internal temperature is strictly dependent on the ambient temperature, how frequently the appliance's door are opened and the amount and the temperature of the food you have placed in the refrigerator. You must therefore regularly check the temperature indicator on your refrigerator and adjust the temperature setting if necessary.
- ① The temperatures that appear on the screen correspond to the requested temperatures and not the actual temperatures.

QUELFRIG.COM

i This guide to installing and using your fridge-freezer is applicable to several models. Your appliance is equipped with one or other of these functions. You can check very quickly by comparing your refrigerator to the illustrations on this page.

Your appliance is equipped with a cold air ventilation system:

- **Mixed cold (A):** the fan mixes the air providing greater temperature homogeneity and avoiding condensation forming on the glass shelves.

- **Regulated cold (B):** a distribution column directs the air to every level, providing a very homogeneous temperature and avoiding any condensation forming on the shelves.

Apart from these everyday advantages, we recommend that you use the fan:

- When the climatic conditions are extreme (e.g. a heat wave).
- If you have just placed a large amount of food in your appliance's.

To start the fan:

- Appliance without electronics: press the ON button (Drawing C)
- Appliance with electronics: this function is initiated by electronic system on the control panel (See the symbols table in the section "Switching on and adjusting the appliance").

i The fan does not operate continuously. When it starts up depends on the refrigerator's internal temperature. It is therefore quite normal for the fan not to operate sometimes when the Start button has been correctly pressed.

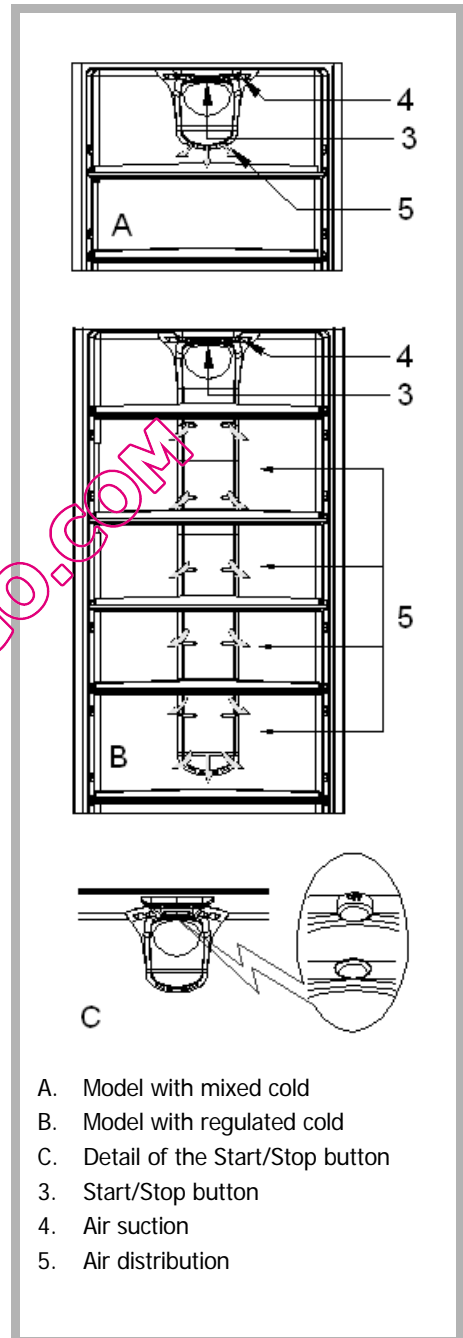

- A. Model with mixed cold
- B. Model with regulated cold
- C. Detail of the Start/Stop button
- 3. Start/Stop button
- 4. Air suction
- 5. Air distribution

Before placing food in your appliance:

Carefully wrap fresh foods: they will then keep their flavour, colour, humidity content and freshness. You also avoid the taste of some foods contaminating the taste of others. Only vegetables, fruit and salad vegetables can be stored in the vegetable compartment without being packed.

Let hot dishes and drinks cool down outside the appliance.

Remove the cardboard packs from around yoghurt pots.

Check the consume-by dates on the products you have bought. You should not exceed these.

Arranging food in your refrigerator

⚠ The temperature inside your refrigerator is not uniform. Some areas are colder than others and you must store your food in the appropriate areas according to their type to ensure that they can be kept safely.

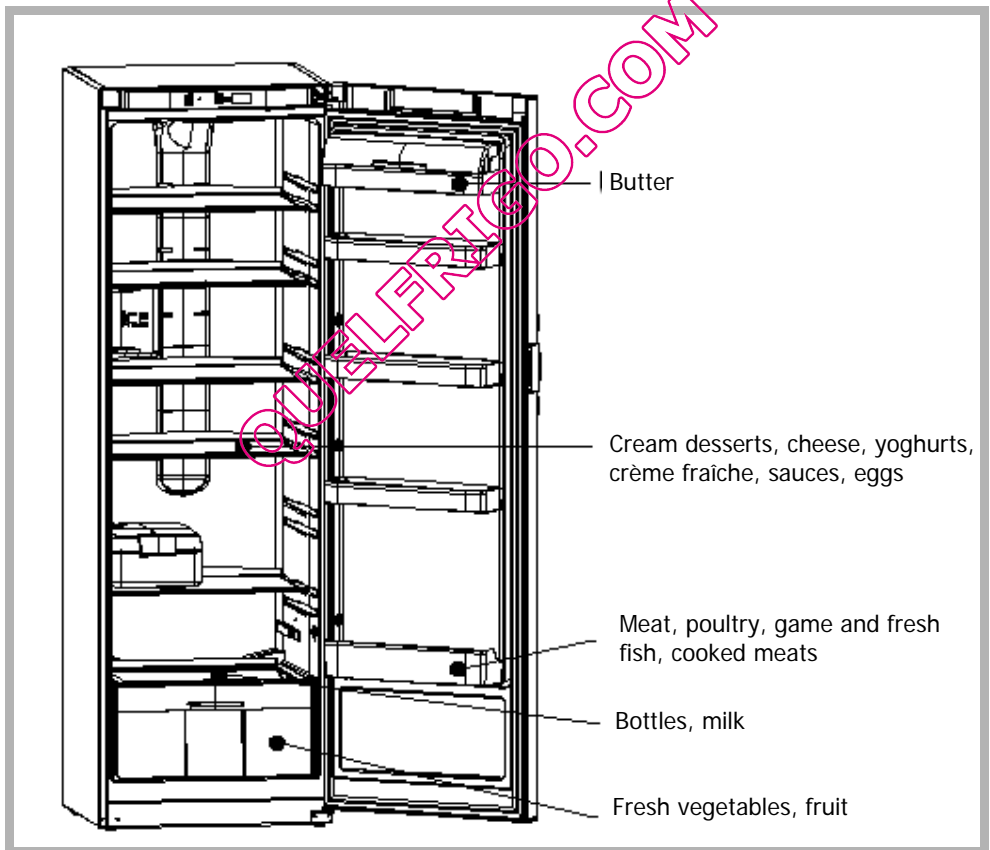

Leave a space between the food items to allow the air to circulate freely and avoid different products contaminating each other.

Do not put packages and food in contact with the wall at the back of the appliance: this is a particularly cold and damp area of the appliance and water droplets and frost condense there as part of your refrigerator's normal operation.

"Cold Zone" symbols



The coldest area, indicated by the logo opposite, is designed for delicate, sensitive and highly perishable food: meat, poultry, fish, cooked meats, prepared dishes, ready-made salads, egg or cream-based dishes and pastries, fresh pasta, pastry, pizza/quiches, fresh produce and raw milk cheese, ready-to-use vegetables sold in plastic bags and, more generally, any fresh product whose consume-by date is linked to its storage at a temperature of +4°C or below.

Automatic defrosting

The refrigerator section of your appliance defrosts fully automatically. The water created by defrosting flows to a collection tank situated over the motor. The heat the motor releases evaporates the contents of this tank.

ⓘ It is quite normal for droplets of water or frost to appear on the wall at the back of your refrigerator. This is a particularly cold and damp area in your appliance and water droplets and frost condense out as part of your appliance's normal operation. This frost is removed regularly during your refrigerator's automatic defrosting phases.

- ⚠ Disconnect your appliance prior to performing any maintenance operation. Grasp the plug directly, instead of pulling on the power cable.**

Cleaning your appliance

- ⚠ We recommend that you clean and disinfect your appliance regularly for improved hygiene and to keep your food completely safe.**

Remove all the food from the appliance. Place it in isothermic bags or wrap it in newspaper and store it in a cool place.

Clean your appliance inside and out with a bicarbonate of soda solution (1 dessertspoon of bicarbonate to 4 litres of water). Do not use alcohol, scouring powder or detergents, which could damage the surfaces.

- ⚠ Do not use a high-pressure steam cleaner. The very hot steam could damage the surfaces and the electrical circuits; you would expose yourself to a risk of electrocution.**

Rinse with water, dry with a cloth.

Periodically check that the drain hole for the defrosting water is not blocked and clean it with a stick as shown in the Drawing.

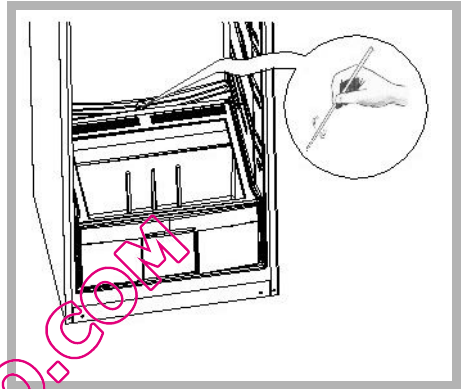

Don't forget to clean the condenser from time to time: this is at the back of the appliance (see the section on "Description of your appliance"). Use a dry paintbrush to do this or, better yet, your vacuum cleaner.

Reconnect your appliance, and adjust the refrigerator's thermostat if necessary, as shown in the section on.

Wait 3 or 4 hours before placing the food back in your appliance.

Humidity filter

Under the vegetable tray's glass shelf, there is a filter, which controls the level of humidity, keeping it at the optimum level for preserving such foodstuffs.

To clean this filter: remove the top of the compartment, remove the lid and then remove the "K" filter and wash it under running water.

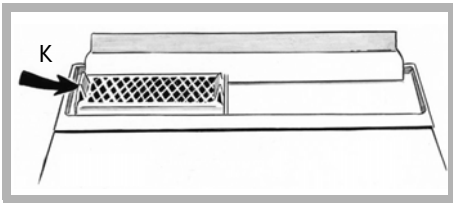

Changing the light bulb

Disconnect your appliance

- Unscrew the screw holding the interior light in place
- Remove the interior light and replace the bulb with another of the same type (15 WATTS max.). Refit the interior light and screw it in place.

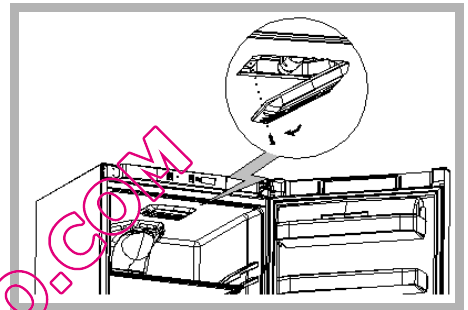

Normal operating noises

So that the selected temperature remains constant, your appliance regularly switches off its motor. The resultant noises are quite normal operating noises. They reduce automatically as soon as your refrigerator reaches the desired temperature. These noises are as follows:

| NOISE | CAUSE |
|-----------------------------------|---|
| Buzzing | Coming from the motor. This buzzing may briefly be louder when the motor starts. |
| Gargling or slight buzzing | Coming from circulation of the refrigerant in your refrigerator's pipes. |
| Clicks | These can always be heard when the thermostat turns the motor on or off. |
| Slight background noise | If your appliance is fitted with a fan (depending on the model), the air circulating inside your appliance makes a slight background noise. |

Inconveniences or minor breakdowns

Certain problems may appear when you are using your appliance. Before calling the after-sales service, use the guide below to see if you can resolve the problem yourself:

| PROBLEM | ADVICE |
|--|---|
| Unusual noises | <ul style="list-style-type: none"> - check the adjustment of the feet of your appliance and its stability. - check that it is not touching a wall. - check that all the movable parts (trays, racks, etc..) are securely in place. - check that the bottles or containers you have placed in your appliance are not touching each other. |
| The refrigerator does not get cold enough | <ul style="list-style-type: none"> - check that the thermostat is correctly set as indicated in the section on "Adjusting your refrigerator's temperature". - if you have put a large amount of food in your refrigerator at one time, ensure that you readjust the thermostat as shown in the section on "Adjusting your refrigerator's temperature". - be careful not to open your appliance's door too often, and not to leave it open. |
| Your appliance does not get cold at all | <ul style="list-style-type: none"> - check that the thermostat is not in the (0) position. - check that your appliance is connected to the electrical supply. - check that the circuit-breaker for your house has not cut out and that the fuse has not blown or been unscrewed. |

| PROBLEM | ADVICE |
|--|---|
| Frost forms inside your appliance | - be careful not to open your appliance's door too often, and not to leave it open. |
| The external walls are warm | - this is quite normal. It stops condensation forming on the outside of your appliance. |
| Drops of water appear on your appliance's external wall | - When your home's heating is not on (for example in spring and autumn) and the ambient air is humid, some condensation may form on your appliance's outside walls. This is not dangerous at all and your appliance continues to operate quite correctly. |
| Droplets of water or ice forms on the appliance's rear wall | - this is quite normal. This is a particularly cold and damp area of the appliance and droplets of water and frost can form here when your appliance is operating normally. This frost is regularly eliminated during your refrigerator's automatic defrosting cycles. |
| Droplets stagnate at the back of the appliance | - check that the drain hole is not blocked. If it is, release it with a stick or a metal wire as shown in the section in "Ongoing maintenance of your appliance". |
| The door is difficult to open | - it is normal for the door to offer some resistance to being opened, particularly when you have just shut it: a slight underpressure forms in your appliance to ensure the door seals perfectly. All you have to do is wait a few seconds before re-opening. |
| The light inside the refrigerator is out | - check that the thermostat is not in the (0) position. - check that your appliance is connected to the electrical supply. - check that the circuit-breaker for your house has not cut out and that the fuse has not blown or been unscrewed. - check that the bulb has not burnt out, and refer to the section "changing the light bulb". |

Any maintenance on your equipment should be undertaken by:

- either your dealer,
- or another qualified mechanic who is an authorized agent for the brand appliances.

When making an appointment, state the full reference of your equipment (model, type and serial number). This information appears on the manufacturer's nameplate attached to your equipment.



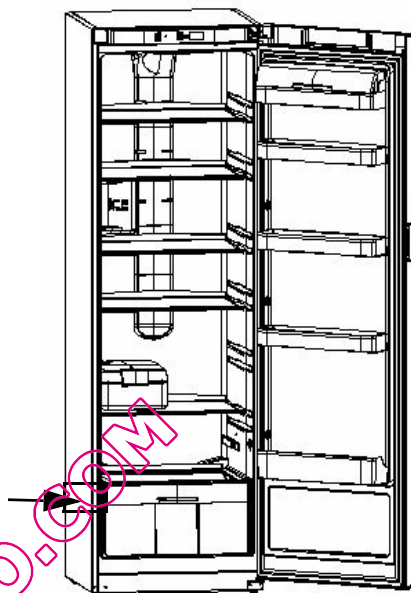

| | | | |
|-------------------------|--------------------------|----------------------|----|
| | | 220-240 V ~ 50 Hz | |
| SERVICE | TYPE | (M) W A W | CE |
| Nr. 06 39 40002 | TOTAL GROSS CAPACITY | 1 | CE |
| R 600a | VOLUME BRUT TOTALE | 1 | |
| | CLASS | 1 | E |
| | CLASSE | 1 | |
| | NET CAPACITY FRIDGE | 1 | |
| | VOLUME UTILE CONGELATEUR | 1 | |
| | FREEZING CAPACITY | kg/24h | |
| | POUVOIR CONGELATION | kg/24h | |
| COMBI FRIDGE-FREEZER | SYSTEME COMP. | MADE IN ITALY | |
| FRIGORIFERO-CONGELATORE | | FABBRICATO IN ITALIA | |



| | | |
|----------|--|----|
| 1 | Sicherheit und Umwelt | |
| • | Sicherheitsanweisungen | 46 |
| • | Umweltschutz und Energieersparnis | 47 |
| • | BIOCARE - Antibakterielle Beschichtung | 47 |
| 2 | Beschreibung des Kühlschranks | |
| 3 | Erste Inbetriebnahme | |
| • | Änderung der Öffnungsrichtung | 49 |
| • | Installation des Kühlschranks | 51 |
| • | Installationsanweisungen | 52 |
| • | Stromanschluss | 53 |
| 4 | Gebrauch des Kühlschranks | |
| • | Einschalten und Einstellen des Kühlschranks | 54 |
| • | Umluftkühlung oder Kühlregelung | 57 |
| • | Vorbereitung vor dem Einräumen | 58 |
| • | Einräumen in den Kühlschrank | 58 |
| • | Automatische Abtauung des Kühlschranks | 59 |
| 5 | Laufende Instandhaltung des Kühlschranks | |
| • | Reinigung des Kühlschranks | 60 |
| • | Filter | 61 |
| • | Glühbirnenwechsel | 61 |
| 6 | Geräusche, Unannehmlichkeiten und kleine Pannen | |
| • | Normale Betriebsgeräusche | 62 |
| • | Unannehmlichkeiten und kleine Pannen | 62 |

Dieses Benutzerhandbuch gilt für mehrere Kühlschrankmodelle. Kleine Abweichungen können zwischen Ihrem Kühlschrank und den beschriebenen Funktionen und Ausrüstungen bestehen.

Dieses Handbuch enthält Gefahrensymbole, die jeweils wie folgt zu verstehen sind:

-  **Sicherheitsanweisungen unbedingt befolgen**
-  **Entzündungsgefahr eines Gases**
-  **Elektrische Gefahr**
-  **Wichtige Tipps und Informationen**

Liebe Kundin, lieber Kunde,

Sie haben soeben einen **DE DIETRICH Kühlschranks** erworben, und wir danken Ihnen dafür.

Unsere Forschungsteams haben für Sie diese neue Generation von Geräten entwickelt, die durch Qualität, Ästhetik, ihre Funktionen und technische Fortentwicklung Ausnahmeprodukte sind, die unser Know-how zeigen.

Ihr neuer **DE DIETRICH** Kühlschrank fügt sich harmonisch in Ihre Küche ein und verbindet perfekte Leistungen bei der Aufbewahrung Ihrer Nahrungsmittel mit einfacher Benutzung. Wir wollten Ihnen ein exzellentes Produkt anbieten.

In der DE DIETRICH Produktpalette finden Sie auch eine breite Auswahl an einbaufähigen Backöfen, Mikrowellenherden, Kochfeldern, Dunstabzugshauben und Geschirrspülern, die Sie mit Ihrem neuen **DE DIETRICH** Kühlschrank abstimmen können.

Sie können uns auch im Internet unter www.dedietrich-electromenager.com besuchen, wo Sie unsere jüngsten Innovationen sowie nützliche und ergänzende Informationen finden.

DE DIETRICH **Die neuen Wertobjekte**

Da wir unsere Produkte ständig verbessern möchten, behalten wir uns das Recht vor, ihre technischen, funktionellen und ästhetischen Merkmale zu verändern, damit sie mit der technischen Weiterentwicklung Schritt halten.



Wichtig:

Bitte lesen Sie vor der Inbetriebnahme des Gerätes diese Einbau- und Gebrauchsanleitung aufmerksam durch, damit Sie sich sehr rasch mit seinem Betrieb vertraut machen können.

www.dedietrich-electromenager.com 

Der Kühlschrank ist ausschließlich für den Hausgebrauch, für die Aufbewahrung von Lebensmitteln ausgelegt.

⚠ Befolgen Sie unbedingt die nachstehenden Anweisungen. Bei ihrer Nichtbeachtung übernehmen wir keine Haftung und keine Garantie für Sach- und Körperschäden.

- Dieses Gerät darf weder von Personen (einschließlich Kindern) in Gebrauch genommen werden, deren körperliche, sensorische oder geistige Fähigkeiten beeinträchtigt sind, noch von Personen, die keine Erfahrung oder keine entsprechenden Kenntnisse besitzen, es sei denn, sie werden von einer für ihre Sicherheit verantwortlichen Person beaufsichtigt, die sie vorher im Gebrauch des Geräts unterweist.

- Der Kühlschrank ist gemäß diesem Benutzerhandbuch zu installieren und bei Bedarf zu befestigen, um seine Beschädigung und Gefahren, die sich aus seiner instabilen Aufstellung oder seiner schlechten Installation ergeben könnten, zu vermeiden.

⚠ Ist der Kühlschrank waagrecht transportiert worden, stellen Sie ihn senkrecht und warten zwei Stunden, bevor Sie ihn anschließen. Es kann sein, dass etwas Öl aus dem Kühlkreis ausgelaufen ist; es braucht Zeit, um zum Motor zurückfließen. Warten Sie deshalb, bevor Sie den Kühlschrank anschließen, anderenfalls besteht Gefahr, dass ihn beschädigen.

- Ist das Gerät mit Rollen ausgestattet, denken Sie daran, dass diese nur für kleine Verschiebungen dienen. Benutzen Sie die Rollen nicht, um den Kühlschrank über lange Strecken zu verschieben.

- Reinigen Sie den Kühlschrank, bevor Sie ihn an das Stromnetz anschließen (siehe Abschnitt "Installation des Kühlschranks"). Vor sämtlichen Instandhaltungsarbeiten ziehen Sie den Stecker aus der Steckdose. Ziehen Sie nicht am Netzkabel, sondern nehmen direkt den Stecker in die Hand.

- Für ein schnelleres Abtauen verwenden Sie keine anderen Mittel als die in diesem Benutzerhandbuch empfohlenen.

- Lassen Sie Kinder nicht mit dem Kühlschrank spielen und halten Haustiere fern.

- Altgeräte sind sofort gebrauchsunfähig zu machen. Ziehen Sie das Netzkabel aus der Steckdose und schneiden es ganz dicht am Gerät ab.

- Machen Sie die Türverriegelung gebrauchsunfähig oder noch besser bauen Sie die Tür aus, um zu vermeiden, dass jemand im Gerät eingeschlossen bleibt (spielende Kinder).

Bei Störungen, die Sie nicht allein anhand unserer Ratschläge beheben können (siehe Kapitel "Funktionsstörungen"), rufen Sie ausschließlich eine zugelassene Kundendienststelle oder einen qualifizierten Fachmann.

⚠ Der Kühlkreislauf des Kühlschranks enthält das Kühlmittel Isobutan (R600a), ein natürliches, umweltunschädliches, aber sehr leicht entzündliches Gas. Vergewissern Sie sich beim Transport und beim Installieren des Geräts, dass kein einziges Bauteil des Kühlkreises beschädigt ist. Bei Beschädigungen stellen Sie das Gerät in sicherer Entfernung zu Flammen sowie Wärme- und Zündquellen ab und lüften den Raum, in dem es sich befindet.

Um den Stromverbrauch des Kühlschranks möglichst gering zu halten:

- Stellen Sie ihn an einem geeigneten Platz auf (siehe Abschnitt "Installation der Kühlschranks").
- Öffnen Sie Tür so kurz wie möglich. Stellen Sie keine warmen Speisen in den Kühlschrank, vor allem wenn es sich um Suppen oder Zubereitungen handelt, die viel Dampf freisetzen.
- Kontrollieren Sie die Türdichtung in regelmäßigen Abständen und stellen sicher, dass die Tür gut schließt. Anderenfalls wenden Sie sich an den Kundendienst.

Gemäß den neuesten gesetzlichen Umweltschutzvorschriften ist der Kühlschrank FCKW-frei, enthält aber ein Kühlgas R600a. Die genaue Bezeichnung des verwendeten Kühlgases ist auf dem Typenschild im Innenraum links unten klar angegeben.

R600a ist ein für die Ozonschicht unschädliches Gas, dessen Beitrag zum Treibhauseffekt quasi Null ist.

UMWELTSCHUTZ

Die Verpackungsmaterialien dieses Geräts sind recyclebar. Entsorgen Sie sie in den von den Gemeinden eigens zur Verfügung gestellten Containern und trage Sie auf diese Weise zu ihrem Recycling und zum Umweltschutz bei.



Ihr Gerät enthält zahlreiche recyclingfähige Materialien. Es wurde deshalb mit diesem Zeichen versehen, um Sie darauf hinzuweisen, dass diese Geräte in den Ländern der Europäischen Union nach ihrem Gebrauch nicht mit dem übrigen Hausmüll entsorgt werden dürfen. Das von Ihrem Hersteller in die Wege geleitete Recycling kann somit in Übereinstimmung mit der europäischen Richtlinie 2002/96/CE über Elektro- und Elektronik-Altgeräte unter optimalen Bedingungen erfolgen. Ihre Gemeindebehörden oder Ihr Händler informieren Sie gerne über die zu Ihrem Wohnort am nächsten liegenden Sammelstellen.

Wir danken Ihnen für Ihren Beitrag zum Umweltschutz.

BIOCARE - Antibakterielle Beschichtung

Der Innenraum des Kühlschranks ist mit einer speziellen Beschichtung aus Silberionen versehen, die das Bakterienwachstum verhindern.

Die antibakterielle Beschichtung braucht keine besondere Pflege und bleibt während der ganzen Lebensdauer des Kühlschranks wirksam.

Nichtsdestoweniger müssen Sie das Gerät regelmäßig reinigen.

Siehe Abschnitt "Reinigung des Kühlschranks".

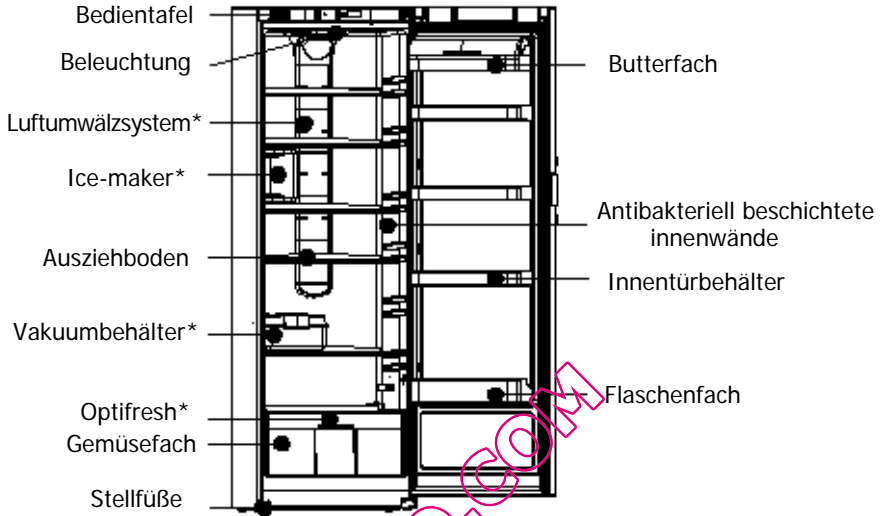

* entsprechend modell

i Dieses Benutzerhandbuch gilt für mehrere Kühlschranksmodelle. Kleine Abweichungen können zwischen Ihrem Kühlschrank und den beschriebenen Funktionen und Ausrüstungen bestehen.

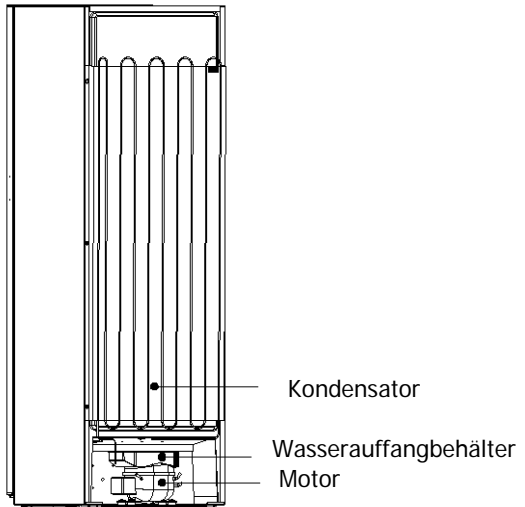

Standardmäßig öffnet die Tür nach links (Scharnier rechts). Sie können die Öffnungsrichtung ändern, indem Sie die nachstehenden Anweisungen befolgen. Für eine einwandfreie Installation befolgen Sie bitte die Arbeitsschritte genau in der angegebenen Reihenfolge.

1. Das Gerät vorsichtig mit dem rückseitigen Teil nach unten auf den Boden legen.
2. Das untere Scharnier (A) losschrauben und herausziehen (Abb.R1)
3. Den Bolzenstift des Scharniers herauschrauben (und die auf dem Stift sitzenden Distanzstücke aus Kunststoff aufbewahren).
4. Den Bolzenstift in die linke Bohrung (B) des Scharniers einschrauben und die Distanzstücke aus Kunststoff einsetzen.
5. Die Schraube lösen, das Blechstück zum Stopp der Türrotation (C) herausziehen und in den Sitz links im unteren Bereich der Türe so einsetzen, daß der kürzere Teil hervorsteht. Anschließend das Blechstück mit der Schraube (D) festschrauben (Abb.R2).
6. Die Türe um 45° öffnen (E) und nach unten schieben (F); den oberen Bolzenstift aus dem Scharnier herausziehen (Abb.R3).
7. Den oberen Bolzenstift aus dem linken Teil (H) herausnehmen (Abb.R4).
8. Das Blechstück aus dem oberen rechten Teil der Türe (I) herausnehmen und in den Sitz auf der linken Seite einsetzen.
9. Den Bolzenstift in die Bohrung in den Einschnitt der Türe (rechts oben) einsetzen.
10. Die Platte zur Abdeckung des oberen Scharniers abnehmen und das Scharnier (M) losschrauben (Abb.R5).
11. Die Platte zur Abdeckung des linken Teils der oberen Instrumentenleiste abnehmen, die Instrumentenleiste umdrehen und in den Sitz einsetzen, aus dem Sie vorher das Scharnier (N) herausgenommen haben.
12. Das Scharnier im oberen linken Teil des Geräts befestigen und die Abdeckplatte anbringen
13. Die Türe in das linke Scharnier einsetzen, indem Sie die Türe in der 45°-Position geöffnet halten; anschließend die Türe schließen.
14. Das untere Scharnier mit den Distanzstücken in die Tür einsetzen und festschrauben.
15. Das Gerät aufstellen.

⚠ Warten Sie zwei Stunden, bevor Sie das Gerät anschließen.

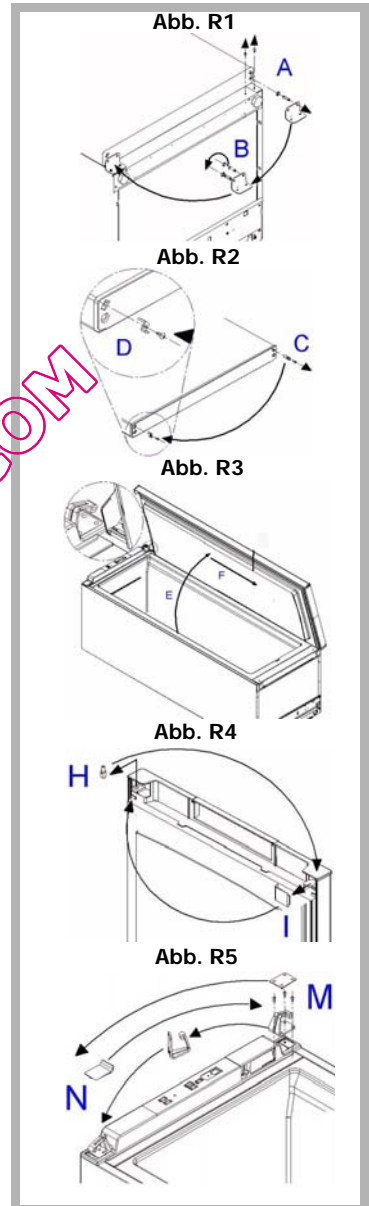

Umkehrung des Türgriffs

- Sofern präsent, das Abdeckstück aus Kunststoff (A) abnehmen (Abb. R6)
- Den Griff von der linken auf die rechte Seite setzen.
- Die Bohrungen (Durchmesser 2,5mm) anlegen, indem der Griff als Bohrlehre benutzt wird.
- Den Griff mit den Blechschrauben festschrauben.
- Falls die Türe auf beiden Seiten mit Bohrungen ausgestattet sein sollte:
- Vor Positionierung des Griffs auf der rechten Seite die Blindstopfen abnehmen.

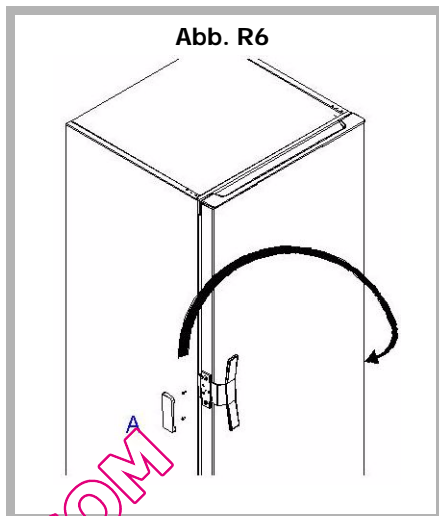

QUELFRIGO.COM

⚠ Nur wenn der Kühlschrank gemäß den Anweisungen dieses "Benutzerhandbuchs" richtig installiert wird, können die Lebensmittel unter besten Bedingungen und bei optimiertem Stromverbrauch aufbewahrt werden.

- Stellen Sie das Gerät in einem trockenen und gelüfteten Raum auf.
- Meiden Sie Balkone, Veranden, Terrassen: Die Hitze im Sommer und die Kälte im Winter könnten den Betrieb des Kühlschranks beeinträchtigen oder den Kühlschrank sogar beschädigen.
- Stellen Sie das Gerät nicht in der Nähe einer Wärmequelle - beispielweise Heizung - auf.
- Das Gerät ist für einen optimalen Betrieb bei einer bestimmten Raumtemperatur ausgelegt. Man sagt, dass er einer bestimmten "Kühlklasse" entspricht. Die Kühlklasse des Kühlschranks ist deutlich auf dem Typenschild, im Innenraum links unten angegeben. Bei Überschreiten der angegebenen Temperaturwerte könnte der Wirkungsgrad des Kühlschranks reduziert werden.

- Für eine einwandfreie Luftzirkulation um das Gerät lassen Sie von beiden Kühlschrankseiten einen Abstand von mindestens 3 bis 5 cm zu anderen Möbelstücken bzw. 10 cm, wenn der Kühlschrank an einer Wand aufgestellt ist, und mindestens 10 cm Abstand zu einem darüber liegenden Element.
- Stellen Sie mit den im Zubehörbeutel mitgelieferten Distanzstücken einen geeigneten Abstand zur Wand sicher. Bringen Sie die Distanzstücke auf der Rückseite des Kühlschranks an (siehe Abb.).

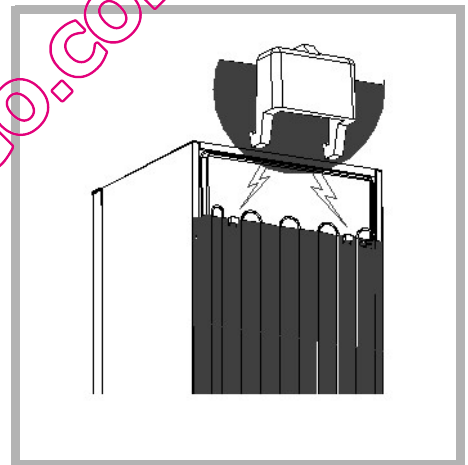

| Klasse | Raumtemperatur |
|--------|-----------------|
| N | +16°C bis +32°C |
| N-ST | +16°C bis +38°C |
| N-T | +16°C bis +43°C |
| SN | +10°C bis +32°C |
| SN-ST | +10°C bis +38°C |
| SN-T | +10°C bis +43°C |
| ST | +16°C bis +38°C |
| T | +16°C bis +43°C |

i Nach beendeter Aufstellung stellen Sie die Kühlschrankfüße so ein, dass das Gerät leicht nach hinten geneigt ist: Damit stellen Sie sicher, dass die Tür gut schließt.

⚠ Bevor Sie Lebensmittel einräumen, reinigen Sie das Gerät innen und außen mit im Wasser gelösten Natriumbikarbonat (1 Esslöffel Bikarbonat für 4 Liter Wasser). Verwenden Sie keinen Alkohol und keine scheuernde Pulver oder Reinigungsmittel, die die Oberflächen beschädigen würden. Siehe Abschnitt "Reinigung des Kühlschranks".

Achtung!

- Geräte mit ca. 180 cm Höhe

müssen Sie den mit dem Zubehör mitgelieferten Kippschutz verwenden, damit das Gerät standfest ist und nicht umkippt. Der Kippschutz ist gemäß den Abb. A und B zu installieren: Machen Sie ihn mit den mitgelieferten Schrauben an den dafür vorgesehenen Ecken auf der Rückseite des Geräts fest. Befestigen Sie den Kippschutz unbedingt auch an der Wand hinter dem Kühlschrank mit einem Dübel, den Sie entsprechend der Wandbeschaffenheit wählen (Beispiel: Spreizdübel).

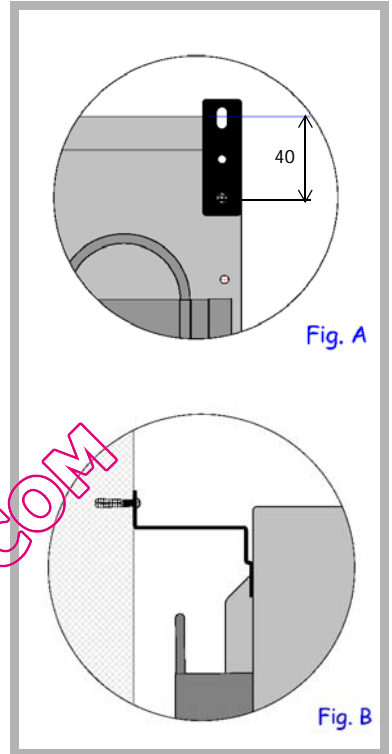

⚠ Zu Ihrer Sicherheit müssen Sie die nachstehenden Angaben unbedingt befolgen.
Die elektrische Anlage muss die Norm NF C 15-100 **besonders in Bezug auf die Schutzerde** erfüllen.

Leitung 3x2,5 mm² einphasig 230V, angeschlossen an:

- einen einphasigen Zähler 230V-50Hz
- einen Fehlerstromschutzschalter und eine Schmelzsicherung (10 oder 16A entsprechend Modell)

Wir übernehmen keine Haftung für Störungen und Schäden, die auf eine schlechte elektrische Installation zurückgehen.

⚠ Tipps für die elektrische Installation des Kühlschranks:

- Verwenden Sie keine Verlängerungen, Adapter und Mehrfachsteckdosen.
- Entfernen Sie niemals die Erdung.
- Die Steckdose muss leicht zugänglich, aber außer Reichweite von Kindern sein.

⚠ Im Zweifelsfall wenden Sie sich an Ihren Installateur.

Das Gerät erfüllt die europäischen Richtlinien 73/23/EWG (Niederspannungsrichtlinie), 89/336/EWG (Elektromagnetische Verträglichkeit) und 96/57/EWG (Energieeffizienz) sowie ihren Änderungen.

⚠ Ist der Kühlschrank waagrecht transportiert worden, stellen Sie ihn senkrecht und warten zwei Stunden, bevor Sie ihn anschließen. Es kann sein, dass etwas Öl aus dem Kühlkreis ausgelaufen ist; es braucht Zeit, um zum Motor zurückfließen. Warten Sie deshalb, bevor Sie den Kühlschrank anschließen, anderenfalls besteht Gefahr, dass Sie ihn beschädigen.

⚠ Reinigen Sie den Kühlschrank, bevor Sie ihn an das Stromnetz anschließen (siehe Abschnitt "Installation des Kühlschranks"). Vor sämtlichen Instandhaltungsarbeiten ziehen Sie den Stecker aus der Steckdose. Ziehen Sie nicht am Netzkabel, sondern nehmen direkt den Stecker in die Hand.

⚠ "Aus Sicherheitsgründen - um Risiken vorzubeugen - muss das Versorgungskabel bei Beschädigungen vom technischen Pannendienst oder einer Person, die eine gleichwertige Befugnis hat, ausgewechselt werden."

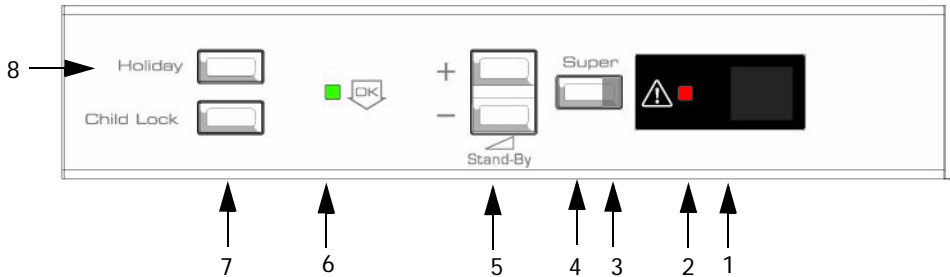

Beschreibung der Bedientafel

Die Bedientafel auf der Frontseite des Kühlschranks umfasst folgende Tasten:

- **1) LCD-Display**
- **2) rote Leuchte:** Temperaturalarm und Türalarm
- **3) orangefarbene Kontrollleuchte Super:** Anzeige "Funktion Schnellkühlung" aktiviert
- **4) taste Super:** zur Aktivierung / Deaktivierung der Funktion "Schnellkühlung"
- **5) taste: +/-**
- **6) grüne Leuchte:** Anzeige Temperatur OK
- **7) child Lock-Taste:** Taste zum Ausschluß einer Verstellung des Geräts durch Kinder
- **8) taste Urlaub**







Temperatureinstellung

Bei der Inbetriebnahme des Geräts stellen Sie die Kühlschranktemperatur auf einen mittleren Wert von 5°C ein.

Einschaltung / Ausschaltung des Geräts

Die Tasten +/- dienen der Wahl der Betriebstemperatur sowie der Einschaltung / Ausschaltung des Geräts.

Symbole und Funktionen des Displays

| | |
|--|---|
|  | <p>Temperatureinstellung</p> <ul style="list-style-type: none"> • Gradgenaue Temperatureinstellung zwischen 1°C und 9°C. Drücken Sie dazu die Tasten "+/-" (5). |
|  | <p>Temperaturanzeige OK</p> <ul style="list-style-type: none"> • Die Anzeige OK erscheint auf dem Display des Geräts, wenn die Temperatur an der kältesten Stelle unter 4°C liegt. Das bedeutet, dass die Temperatur richtig eingestellt ist. • Erhöht sich die Temperatur, erlischt die Anzeige, und Sie müssen die Temperatur neu einstellen. |
|  | <p>Funktion "Schnellkühlung"</p> <ul style="list-style-type: none"> • Über diese Funktion kann die Betriebstemperatur vorübergehend gesenkt werden, um (nach längerer Öffnung der Türe bzw. nach dem Auffüllen des Kühlschranks) eine rasche Abkühlung auf die ideale Kühltemperatur zu erzielen). • Bei Geräten mit geregelter Kühlung oder Gebläsekühlung (siehe § Gebläsekühlung) wird die Schnellkühlung auch bei laufendem Gebläse aktiviert. • Drücken Sie zur Aktivierung der Funktion die Taste "Super" (4), die orangefarbene Kontrollleuchte neben der Taste leuchtet auf, und auf der Digitalanzeige wird die Meldung SC ausgegeben. • Zur Deaktivierung der Funktion die Taste "Super" (4) wenigstens 2 Sekunden lang gedrückt halten. |
|  | <p>Funktion Urlaub</p> <ul style="list-style-type: none"> • Mit dieser Funktion können Sie den Kühlschrank während Ihrer Abwesenheit laufen lassen; die Temperatur wird bei ca. 14°C gehalten, um eine Geruchsbildung zu vermeiden und den Stromverbrauch zu reduzieren. • Das symbol  erscheint anstelle der Kühlschranktemperatur, wenn die Funktion aktiviert wird. • Drücken Sie zur Aktivierung der Funktion die Taste "Holiday" (8); auf der Digitalanzeige wird die Meldung Ho ausgegeben. • Zur Deaktivierung der Funktion erneut die Taste "Holiday" (8) drücken; die Meldung Ho wird gelöscht. |
|  | <p>Funktion "Child Lock"</p> <ul style="list-style-type: none"> • Mit dieser Funktion können Sie eine Verstellung des Geräts durch Kinder verhindern. • Bei Aktivierung der Funktion wird anstelle der Anzeige der Betriebstemperatur ein entsprechendes Symbol ausgegeben. • Zur Aktivierung der Funktion wenigstens 3 Sekunden lang die Taste "Child Lock" (7) gedrückt halten; auf der Digitalanzeige wird die Meldung CL ausgegeben. • Zur Deaktivierung der Funktion erneut wenigstens 3 Sekunden lang die Taste "Child Lock" (7) gedrückt halten; die Meldung CL wird gelöscht. |

ALARMES

**Warnmeldung "Kühlschranktüre offen"**

- Wenn die Türe des Kühlschranks länger als 60 Sekunden offen gehalten wird, ertönt ein Warnton.
- Gleichzeitig leuchtet die entsprechende Warnleuchte auf.
- Zur Abschaltung des Warntons eine der Tasten (+/-) drücken oder die Türe schließen; die Warnleuchte erlischt erst, nachdem die Türe des Kühlschranks geschlossen wurde.



- Erscheint dieses Signal anstelle der Kühlschranktemperatur, bedeutet es, dass der Temperaturfühler wahrscheinlich defekt ist.
- Ein automatisches Notverfahren stellt die Funktion des Geräts sicher, aber es ist unentbehrlich, den technischen Pannendienst zu rufen.



- Erscheint dieses Symbol anstelle der Temperatur, bedeutet es, dass die Versorgung gestört ist. Die Karte führt während 5 Minuten einen automatischen Test durch. Danach wird der normale Betrieb wieder aufgenommen.

ACHTUNG

- ① Die Innentemperatur des Kühlschranks hängt ganz wesentlich von der Umgebungstemperatur, der Öffnungshäufigkeit der Tür, der Menge und der Temperatur der Lebensmittel, die Sie in den Kühlschrank legen, ab. Sie müssen deshalb regelmäßig die Temperaturanzeige des Kühlschranks kontrollieren und bei Bedarf seine Temperatur einstellen.
- ① Die Temperaturwerte auf dem Display entsprechen den angeforderten Temperaturen und nicht den Ist-Temperaturen.

QUELFRIGID.COM

i Dieses Benutzerhandbuch gilt für mehrere Kühlschranksmodelle. Ihr Kühlschrank ist mit einigen der beschriebenen Funktionen ausgestattet. Sie können es sehr schnell nachprüfen, indem Sie ihren Kühlschrank mit den Abbildungen dieser Seite vergleichen.

Ihr Gerät umfasst eine Kaltluftumwälzung:

- **Umluftkühlung (A):** Das System wälzt die Luft um und sorgt für eine gleichmäßigere Temperaturverteilung sowie Vermeidung einer Beschlagbildung auf den Glasböden.
- **Kühlregelung (B):** Dank dem Luftverteilungssystem wird die Luft in alle Bereiche geführt und eine sehr gleichmäßige Temperatur erzielt, um eine Beschlagbildung auf den Böden zu vermeiden.

Zusätzlich zu den täglichen Vorteilen empfehlen wir Ihnen, die Luftumwälzung in folgenden Fällen zu benutzen:

- bei extremen Klimabedingungen (Beispiel: Hitze)
- wenn Sie eine große Menge Lebensmittel in den Kühlschrank einräumen.

So schalten Sie die Luftumwälzung ein:

- Kühlschrank ohne Elektronik: Drücken Sie den EIN-Knopf (Abb. C).
- Kühlschrank mit Elektronik: Die Funktion wird von der Elektronik auf der Bedientafel aktiviert (siehe Symboltabelle im Abschnitt "Einschalten und Einstellen des Kühlschranks").

i Der Ventilator arbeitet nicht kontinuierlich, sondern wird in Abhängigkeit von der Innentemperatur des Kühlschranks in Gang gesetzt. Deshalb ist es normal, dass er momentan nicht arbeitet, auch wenn der EIN-Knopf richtig gedrückt wurde.

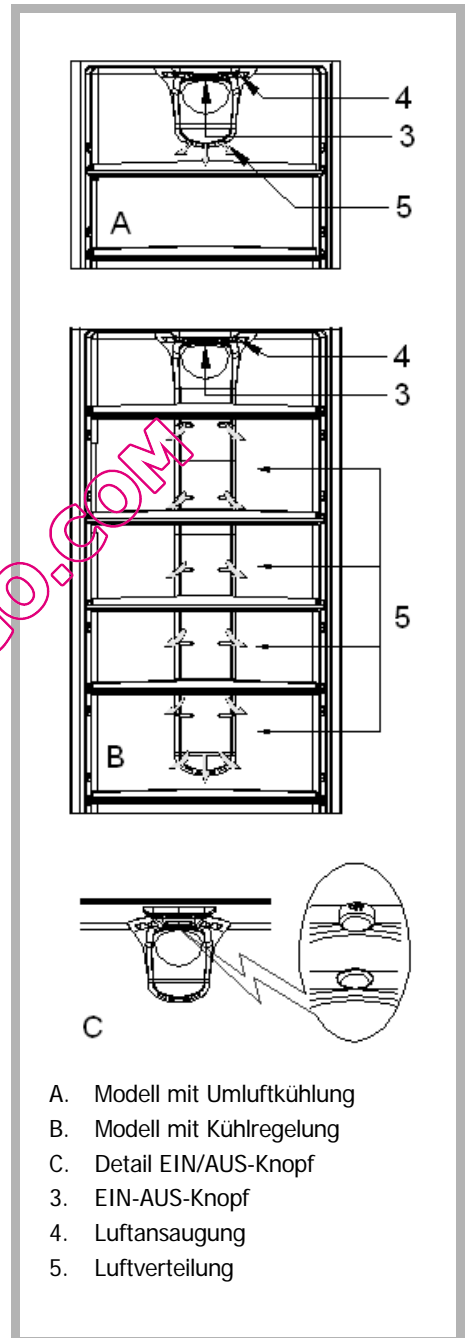

A. Modell mit Umluftkühlung
 B. Modell mit Kühlregelung
 C. Detail EIN/AUS-Knopf
 3. EIN-AUS-Knopf
 4. Luftansaugung
 5. Luftverteilung

Bevor Sie die Lebensmittel in den Kühlschrank einräumen:

Packen Sie frische Lebensmittel gut ein. So bewahren Sie ihre Aromen, ihre Farbe, ihren Feuchtigkeitsgehalt und ihre Frische. Damit schützen Sie die Lebensmittel ebenfalls vor einem Geruchsübergang. Nur Gemüse, Obst und Salate können unverpackt im Gemüsefach aufbewahrt werden.

Lassen Sie warme Gerichte und Getränke immer erst auf Raumtemperatur abkühlen.

Entfernen Sie Kartonverpackungen von den Joghurtbechern.

Kontrollieren Sie das Haltbarkeitsdatum auf den von Ihnen gekauften Produkten. Es darf nicht abgelaufen sein.

Einräumen in den Kühlschrank

⚠ Die Temperatur im Innenraum ist nicht überall gleichmäßig. Bestimmte Bereiche sind kälter als andere, und Sie müssen die Lebensmittel je nach Lebensmittellart im geeignetsten Bereich aufbewahren, um ihre einwandfreie Aufbewahrung sicherstellen.

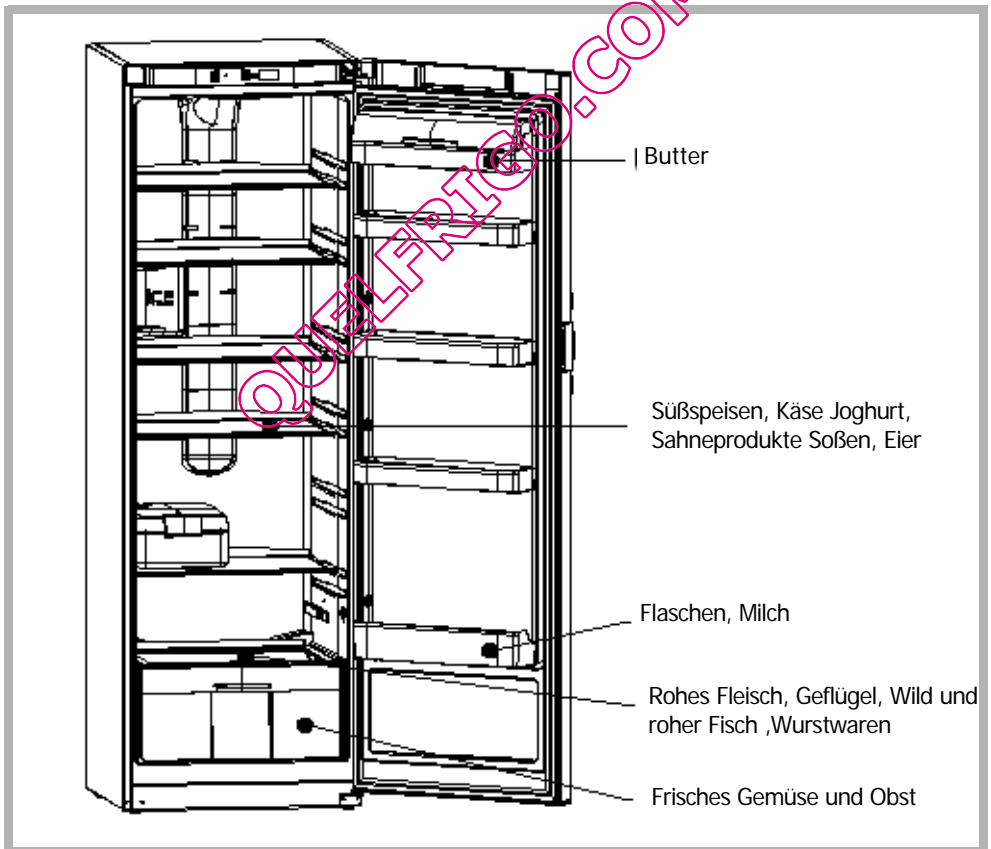

Lassen Sie Abstand zwischen den Lebensmitteln, damit die Luft dazwischen ungestört zirkulieren kann und die Lebensmittel sich nicht gegenseitig hygienisch nachteilig beeinflussen.

Stellen Sie sicher, dass die Verpackungen oder Lebensmittel die kalte Hinterwand des Kühlschranks nicht berühren: Die Hinterwand ist sehr kalt und feucht, und Wassertropfen sowie Eistropfen bilden sich dort während des normalen Betriebs des Kühlschranks.

Symbol "Kalte Stelle"



Die kälteste Stelle dient zur Aufbewahrung zarter, empfindlicher und leicht verderblicher Lebensmittel: Fleisch, Geflügel, Fisch, Aufschnitt, vorgekochte und Fertiggerichte, gemischte Salate, Zubereitungen sowie Ei oder Creme enthaltende Konditoreiwaren, Frischnudeln, Teig, Pizza/Quiche, Frischprodukte und Rohmilchkäse, gebrauchsfertiges, in Kunststoff verpacktes Gemüse und grundsätzlich sämtliche Frischprodukte, deren Haltbarkeitsdatum eine Aufbewahrungstemperatur von +4°C C voraussetzt.

Automatische Abtauung des Kühlschranks

Der Kühlschrank besitzt ein vollautomatisches Abtausystem. Das Abtauwasser fließt zu einem Auffangbehälter auf dem Motor ab. Die vom Motor freigesetzte Hitze verdampft den Inhalt des Auffangbehälters.

⚠ Die Bildung von Wasser- und Eistropfen auf der senkrechten Hinterwand des Kühlschranks ist eine normale Erscheinung. Die Hinterwand ist sehr kalt und feucht, und Wassertropfen sowie Eistropfen bilden sich dort während des normalen Betriebs des Kühlschranks. Der Reif wird regelmäßig während der automatischen Abtauung entfernt.

- ⚠ Vor sämtlichen Instandhaltungsarbeiten ziehen Sie den Stecker aus der Steckdose. Ziehen Sie nicht am Netzkabel, sondern nehmen direkt den Stecker in die Hand.**

Reinigung des Kühlschranks

- ⚠ Für bessere Hygiene und einwandfreie Aufbewahrung der Lebensmittel empfehlen wir Ihnen, den Kühlschrank regelmäßig - ein Mal pro Monat - zu reinigen und zu desinfizieren.**

Entleeren Sie den Kühlschrank vollständig. Legen Sie die Lebensmittel in Kühlbeutel oder packen sie in Zeitungspapier ein und bewahren sie an einer kühlen Stelle auf.

Reinigen Sie die Innen- und Außenflächen des Kühlschranks mit im Wasser gelösten Natriumkarbonat (1 Esslöffel für 4 Liter Wasser). Verwenden Sie keinen Alkohol und keine scheuenden Pulver oder Reinigungsmittel, die die Oberflächen beschädigen würden.

- ⚠ Verwenden Sie keinen Hochdruck-Dampfreiniger. Der brennende Dampf könnte die Oberflächen und Stromkreise beschädigen. Und Sie würden sich einer Stromgefahr aussetzen.**

Spülen Sie mit Wasser und trocknen mit einem Lappen ab.

Kontrollieren Sie in regelmäßigen Abständen, dass die Ablauföffnung für das Abtauwasser nicht verstopft ist, und reinigen sie - wie abgebildet - mit einem Stab.

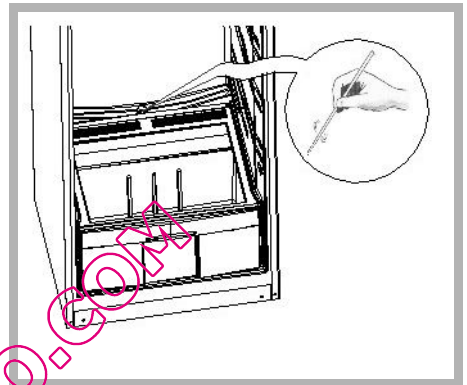

Vergessen Sie nicht, ab und zu auch den Kondensator auf der Rückseite des Kühlschranks zu reinigen (siehe Abschnitt "Beschreibung des Kühlschranks"). Nehmen Sie dazu einen trockenen Pinsel oder noch besser einen Staubsauger.

Schließen Sie den Kühlschrank an und regeln bei Bedarf den Temperaturregler gemäß Abschnitt "Temperatureinstellung".

Warten Sie eine drei viertel Stunde, bevor Sie die Lebensmittel in den Kühlschrank einräumen.

Filter

Unter dem Glasboden des Gemüsefachs befindet sich ein Filter zur Regelung des Feuchtigkeitsgehaltes für eine optimale Aufbewahrung der Lebensmittel. Zum Reinigen des Filters entfernen Sie den Deckel, nehmen den Filter "K" heraus und reinigen ihn unter fließendem Wasser.

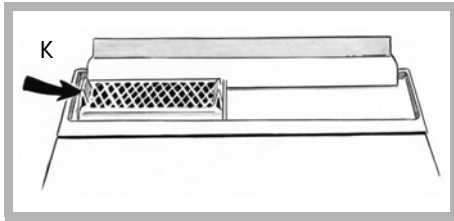

Glühbirnenwechsel

⚠ Ziehen Sie den Stecker aus der Stockdose.

- Lösen Sie die Befestigungsschraube der Deckenleuchte.
- Entfernen Sie die Deckenleuchte und tauschen die Glühbirne gegen eine gleichwertige aus (max. 15 WATT).
- Setzen Sie die Deckenleuchte ein und schrauben die Befestigungsschraube fest.

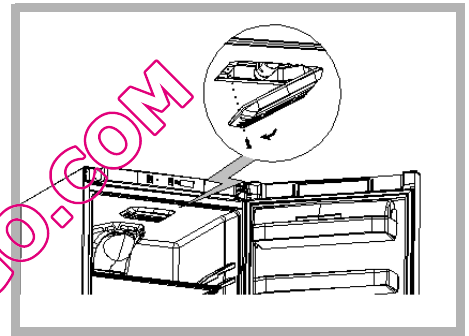

Normale Betriebsgeräusche

Damit die Temperatur konstant bleibt, schaltet sich der Kühlschrankmotor regelmäßig ein. Die dabei erzeugten Geräusche sind ganz normale Betriebsgeräusche und lassen von selbst nach, wenn der Kühlschrank den gewünschten Temperaturwert erreicht hat. Die nachstehenden Betriebsgeräusche sind normal:

| GERÄUSCH | URSACHE |
|---|---|
| Summgeräusche | Kommen vom Motor. Die Summgeräusche können momentan stärker werden, wenn der Motor sich einschaltet. |
| Sprudelgeräusche oder leichte Surregeräusche | Kommen von der Zirkulation des Kühlmittels in den Leitungen des Kühlschranks. |
| Klickgeräusche | Sind immer wahrnehmbar, wenn der Thermostat den Motor ein- oder abschaltet. |
| Schwaches Hintergrundgeräusch | Ist der Kühlschrank mit einem Ventilator ausgestattet (entsprechend Modell), erzeugt die im Gerät zirkulierende Luft ein schwaches Hintergrundgeräusch. |

Unannehmlichkeiten und kleine Pannen

Einige Störungen können beim Gebrauch des Kühlschranks auftreten. Bevor Sie den Kundendienst anrufen, kontrollieren Sie anhand der nachstehenden Tabelle, ob Sie dem Problem nicht selber abhelfen können:

| PROBLEM | ABHILFE |
|--|---|
| Ungewöhnliche Geräusche | <ul style="list-style-type: none"> - Überprüfen Sie die Einstellung der Stellfüße und die Standfestigkeit des Kühlschranks. - Kontrollieren Sie, dass er die Wand nicht berührt. - Kontrollieren Sie, dass alle herausnehmbaren Teile (Behälter, Böden usw.) richtig eingesetzt sind. - Kontrollieren Sie, dass die eingeräumten Flaschen und Behälter sich nicht berühren. |
| Der Kühlschrank kühlt nicht genug | <ul style="list-style-type: none"> - Überprüfen Sie, dass der Thermostat gemäß Abschnitt "Temperatureinstellung" richtig eingestellt ist. - Wenn Sie eine große Menge Lebensmittel in den Kühlschrank eingeräumt haben, justieren Sie die Temperatur gemäß Abschnitt "Temperatureinstellung". - Achten Sie darauf, dass Sie die Tür nicht zu oft öffnen bzw. zu lange geöffnet lassen. |
| Der Kühlschrank kühlt überhaupt nicht | <ul style="list-style-type: none"> - Überprüfen Sie, ob das Thermostat nicht auf der Position ist (0). - Kontrollieren Sie, dass der Kühlschrank richtig angeschlossen ist. - Überprüfen Sie, ob der Schutzschalter aktiviert ist und ob die Schmelzsicherung durchgebrannt oder losgeschraubt ist. |

| PROBLEM | ABHILFE |
|---|---|
| Eis bildet sich im Innenraum des Kühlschranks | - Achten Sie darauf, dass Sie die Tür nicht zu oft öffnen bzw. zu lange geöffnet lassen |
| Die Außenwände sind warm | - Das ist ganz normal und verhindert eine Beschlagbildung außen auf dem Kühlschrank |
| Wassertropfen bilden sich auf der Außenwand des Kühlschranks | Wenn Ihre Heizung nicht eingeschaltet ist (zum Beispiel im Frühling oder im Herbst) und wenn die Umgebungsluft sehr feucht ist, kann es vorkommen, dass sich etwas Beschlag auf den Außenwänden des Kühlschranks bildet. Das ist absolut ungefährlich, und der Kühlschrank arbeitet normal weiter. |
| Wasser- oder Eistropfen bilden sich auf der Hinterwand des Innenraums. | - Das ist absolut normal. Die Hinterwand ist sehr kalt und feucht, und Wassertropfen sowie Eistropfen bilden sich dort während des normalen Betriebs des Kühlschranks. Der Reif wird regelmäßig während der automatischen Abtauung des Kühlschranks entfernt. |
| Tropfen stagnieren hinten im Kühlschrank | - Kontrollieren Sie, dass die Ablauföffnung für das Abtauwasser nicht verstopft ist. Eventuelle Verstopfungen beseitigen Sie mit einem Stab oder einem Metalldraht gemäß Abschnitt "Laufende Instandhaltung des Kühlschranks". |
| Die Tür öffnet schwer | - Ein gewisser Widerstand beim Öffnen der Tür ist normal, vor allem wenn Sie sie gerade geschlossen haben. Im Kühlschrank bildet sich ein kleiner Unterdruck, der die Dichtigkeit der Tür sicherstellt. Es reicht, einige Sekunden zu warten, um die Tür erneut zu öffnen. |
| Die Innenbeleuchtung leuchtet nicht | - Überprüfen Sie, ob das Thermostat nicht auf der Position ist (0). - Kontrollieren Sie, dass der Kühlschrank richtig angeschlossen ist. - Überprüfen Sie, ob der Schutzschalter aktiviert ist, die Schmelzsicherung durchgebrannt oder losgeschraubt ist. - Überprüfen Sie, ob die Glühbirne durchgebrannt ist und lesen den Abschnitt "Glühbirnenwechsel". |

Eingriffe an Ihrem Gerät dürfen nur:

- von Ihrem Händler oder
- von einem sonstigen Fachmann und Vertragshändler der Marke durchgeführt werden

Geben Sie bei der Meldung einer Störung die vollständige Typenbezeichnung Ihres Gerätes an (Modell, Typ; Seriennummer).

Diese Angaben finden Sie auf einem an Ihrem Gerät angebrachten Schild.

| | | | |
|---|--|---|---------------------------------------|
| | | 220-240 V ~ 50 Hz | |
| SERVICE | TYPE | M | W A W |
| Nr. 06 39 40002 | TOTAL GROSS CAPACITY VOLUME BRUT TOTALE | 1 | CE |
| R 600a | CLASS CLASSE | NET CAPACITY FRIDGE VOLUME UTILE CONGELATEUR | 1 |
| COMBI FRIDGE-FREEZER FRIGORIFERO-CONGELATORE | FREEZING CAPACITY POUVOIR CONGELATION | kg/24h | MADE IN ITALY FABBRICATO IN ITALIA |
| | SYSTEME COMP. | | |

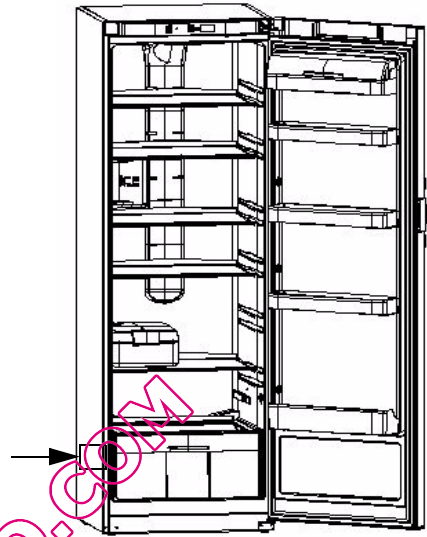

QUELFRIGO.COM