



Thinking of you
Electrolux



ERN3313AOW

FR RÉFRIGÉRATEUR

PT FRIGORÍFICO

ES FRIGORÍFICO

NOTICE D'UTILISATION

MANUAL DE INSTRUÇÕES

MANUAL DE
INSTRUCCIONES

2

27

51

QUELFRIGO.COM

SOMMAIRE

| | |
|---|----|
| CONSIGNES DE SÉCURITÉ | 3 |
| BANDEAU DE COMMANDE | 7 |
| UTILISATION QUOTIDIENNE | 10 |
| CONSEILS UTILES | 12 |
| ENTRETIEN ET NETTOYAGE | 13 |
| EN CAS D'ANOMALIE DE FONCTIONNEMENT | 14 |
| INSTALLATION | 17 |
| BRUITS | 24 |
| CARACTÉRISTIQUES TECHNIQUES | 25 |
| EN MATIÈRE DE PROTECTION DE L'ENVIRONNEMENT | 26 |

NOUS PENSONS À VOUS

Merci d'avoir choisi ce produit Electrolux. Avec ce produit, vous bénéficiez de dizaines d'années d'expérience professionnelle et d'innovation. Ingénieux et élégant, il a été conçu sur mesure pour vous. Grâce à cet appareil, vous savez que chaque utilisation vous apportera satisfaction.

Bienvenue chez Electrolux.

Visitez notre site Internet pour :



Obtenir des conseils d'utilisation, des brochures, de l'aide, des informations :
www.electrolux.com



Enregistrer votre produit pour obtenir un meilleur service :
www.electrolux.com/productregistration



Acheter des accessoires, consommables et pièces de rechange d'origine pour votre appareil :
www.electrolux.com/shop

SERVICE APRÈS-VENTE

N'utilisez que des pièces de rechange d'origine.

Avant de contacter le service, assurez-vous de disposer des informations suivantes :
Vous trouverez ces informations sur la plaque signalétique. Modèle, PNC, numéro de série.



Avertissement/Attention : consignes de sécurité.



Informations générales et conseils



Informations écologiques

Sous réserve de modifications.



CONSIGNES DE SÉCURITÉ

Pour votre sécurité et garantir une utilisation correcte de l'appareil, lisez attentivement cette notice, y compris les conseils et avertissements, avant d'installer et d'utiliser l'appareil pour la première fois. Pour éviter toute erreur ou accident, veillez à ce que toute personne qui utilise l'appareil connaisse bien son fonctionnement et ses fonctions de sécurité. Conservez cette notice avec l'appareil. Si l'appareil doit être vendu ou cédé à une autre personne, veillez à remettre cette notice au nouveau propriétaire, afin qu'il puisse se familiariser avec son fonctionnement et sa sécurité. Pour la sécurité des personnes et des biens, conservez et respectez les consignes de sécurité figurant dans cette notice. Le fabricant décline toute responsabilité en cas de dommages dus au non-respect de ces instructions.

Lors de sa fabrication, cet appareil a été construit selon des normes, directives et/ou décrets pour une utilisation sur le territoire français.

Pour la sécurité des biens et des personnes ainsi que pour le respect de l'environnement, vous devez d'abord lire attentivement les préconisations suivantes avant toute utilisation de votre appareil.



ATTENTION

Pour éviter tout risque de détérioration de l'appareil, transportez-le dans sa position d'utilisation muni de ses cales de transport (selon le modèle). Au déballage de celui-ci, et pour empêcher des risques d'asphyxie et corporel, tenez les matériaux d'emballage hors de portée des enfants.



ATTENTION

Pour éviter tout risque (mobilier, immobilier, corporel,...), l'installation, les raccordements (eau, gaz, électricité, évacuation selon modèle), la mise en service et la maintenance de votre appareil doivent être effectuées par un professionnel qualifié.



ATTENTION

Votre appareil a été conçu pour être utilisé par des adultes. Il est destiné à un usage domestique normal. Ne l'utilisez pas à des fins commerciales ou industrielles ou pour d'autres buts que ceux pour lesquels il a été conçu. Vous éviterez ainsi des risques matériel et corporel.



ATTENTION

Débranchez l'appareil avant toute opération de nettoyage manuel. N'utilisez que des produits du commerce non corrosifs ou non inflammables. Toute projection d'eau ou de vapeur est proscrite pour écarter le risque d'électrocution.



ATTENTION

Si votre appareil est équipé d'un éclairage, débranchez l'appareil avant de procéder au changement de l'ampoule (ou du néon, etc.) pour éviter de s'électrocuter.



ATTENTION

Afin d'empêcher des risques d'explosion ou d'incendie, ne placez pas de produits inflammables ou d'éléments imbibés de produits inflammables à l'intérieur, à proximité ou sur l'appareil.



ATTENTION

Lors de la mise au rebut de votre appareil, et pour écarter tout risque corporel, mettez hors d'usage ce qui pourrait présenter un danger : coupez le câble d'alimentation au ras de l'appareil. Informez-vous auprès des services de votre commune des endroits autorisés pour la mise au rebut de l'appareil.



ATTENTION

Respectez la chaîne de froid dès l'acquisition d'un aliment jusqu'à sa consommation pour exclure le risque d'intoxication alimentaire.

Veillez maintenant lire attentivement cette notice pour une utilisation optimale de votre appareil.

SÉCURITÉ DES ENFANTS ET DES PERSONNES VULNÉRABLES

- Cet appareil n'est pas destiné à être utilisé par des enfants ou des personnes dont les capacités physiques, sensorielles ou mentales, ou le manque d'expérience et de connaissance les empêchent d'utiliser l'appareil sans risque lorsqu'ils sont sans surveillance ou en l'absence d'instruction d'une personne responsable qui puisse leur assurer une utilisation de l'appareil sans danger.

Empêchez les enfants de jouer avec l'appareil.

- Ne laissez pas les différents emballages à portée des enfants. Ils pourraient s'asphyxier.
- Si l'appareil doit être mis au rebut, veillez à couper le câble d'alimentation électrique au ras de l'appareil pour éviter les risques d'électrocution. Démontez la porte pour éviter que des enfants ne restent enfermés à l'intérieur.
- Cet appareil est muni de fermetures magnétiques. S'il remplace un appareil équipé d'une fermeture à ressort, nous vous conseillons de rendre celle-ci inutilisable avant de vous en débarrasser. Ceci afin d'éviter aux enfants de s'enfermer dans l'appareil et de mettre ainsi leur vie en danger.

CONSIGNES GÉNÉRALES DE SÉCURITÉ



AVERTISSEMENT

Veillez à ce que les orifices de ventilation, situés dans l'enceinte de l'appareil ou la structure intégrée, ne soient pas obstrués.

- Les appareils sont destinés uniquement à la conservation des aliments et/ou des boissons dans le cadre d'un usage domestique normal, tel que celui décrit dans la présente notice.
- N'utilisez pas d'appareils électriques, d'agents chimiques ou tout autre système artificiel pour accélérer le processus de dégivrage.
- Ne faites pas fonctionner d'appareils électriques (comme des sorbetières électriques, ...) à l'intérieur des appareils

de réfrigération à moins que cette utilisation n'ait reçu l'agrément du fabricant.

- N'endommagez pas le circuit frigorifique.
- Le circuit frigorifique de l'appareil contient de l'isobutane (R600a), un gaz naturel offrant un haut niveau de compatibilité avec l'environnement mais qui est néanmoins inflammable.

Pendant le transport et l'installation de votre appareil, assurez-vous qu'aucune partie du circuit frigorifique n'est endommagée.

Si le circuit frigorifique est endommagé :

- évitez les flammes vives et toute autre source d'allumage
- aérez soigneusement la pièce où se trouve l'appareil

- Ne modifiez pas les spécifications de l'appareil. Si le câble d'alimentation est endommagé, il peut causer un court-circuit, un incendie et/ou une électrocution.

AVERTISSEMENT

Les éventuelles réparations ou interventions sur votre appareil, ainsi que le remplacement du câble d'alimentation, ne doivent être effectuées que par un professionnel qualifié.

1. Ne branchez pas le cordon d'alimentation à une rallonge.
 2. Assurez-vous que la prise n'est pas écrasée ou endommagée par l'arrière de l'appareil. Une prise de courant écrasée ou endommagée peut s'échauffer et causer un incendie.
 3. Vérifiez que la prise murale de l'appareil est accessible.
 4. Ne débranchez pas l'appareil en tirant sur le câble.
 5. Si la prise murale n'est pas bien fixée, n'introduisez pas de prise dedans. Risque d'électrocution ou d'incendie.
 6. N'utilisez pas l'appareil sans le diffuseur de l'ampoule (si présent) de l'éclairage intérieur.
- Cet appareil est lourd. Faites attention lors de son déplacement.
 - Ne touchez pas avec les mains humides les surfaces givrées et les produits congelés (risque de brûlure et d'arrachement de la peau).

- Évitez une exposition prolongée de l'appareil aux rayons solaires.
- Les ampoules (si présentes) utilisées dans cet appareil sont des ampoules spécifiques uniquement destinées à être utilisées sur des appareils ménagers. Elles ne sont pas du tout adaptées à un éclairage quelconque d'une habitation.

UTILISATION QUOTIDIENNE

- Ne posez pas d'éléments chauds sur les parties en plastique de l'appareil
- Ne stockez pas de gaz et de liquides inflammables dans l'appareil (risque d'explosion).
- Respectez scrupuleusement les conseils de conservation donnés par le fabricant de l'appareil Consultez les instructions respectives

STOCKAGE DES DENRÉES DANS LES RÉFRIGÉRATEURS ET RÈGLES D'HYGIÈNE

La consommation croissante de plats préparés et d'autres aliments fragiles, sensibles en particulier au non-respect de la chaîne de froid ¹⁾ rend nécessaire une meilleure maîtrise de la température de transport et de stockage de ces produits.

A la maison, le bon usage du réfrigérateur et le respect de règles d'hygiène rigoureuses contribuent de façon significative et efficace à l'amélioration de la conservation des aliments.

Conservation des aliments / Maîtrise des températures

Stockez les aliments selon leur nature dans la zone appropriée:

- **Zone tempérée:** Boissons, œufs, beurre, sauces industrielles et préparées, fromages à pâtes cuites, fruits et légumes frais.
- **Zone fraîche:** Produits laitiers, desserts lactés, matières grasses, fromages frais.
- **Zone la plus froide:** Viandes, volailles, poissons, charcuteries, plats préparés, salades composées, préparations et pâtisseries à base d'œufs ou de crème, pâtes fraîches, pâte à tarte, pizza / quiches, produits frais et fromages au lait cru, légumes prêts à l'emploi vendus sous sa-

chet plastique et plus généralement, tout produit frais dont la date limite de consommation (DLC) est associée à une température de conservation inférieure ou égale à +4°C.

L'observation des conseils suivants est de nature à éviter la contamination croisée et à prévenir une mauvaise conservation des aliments:

- Emballer systématiquement les produits pour éviter que les denrées ne se contaminent mutuellement.
- Se laver les mains avant de toucher les aliments et plusieurs fois pendant la préparation du repas si celle-ci implique des manipulations successives de produits différents, et après, bien sûr, au moment de passer à table comme les règles d'hygiène l'imposent.
- Ne pas réutiliser des ustensiles ayant déjà servi (cuillère en bois, planche à découper sans les avoir bien nettoyés au préalable).
- Attendre le refroidissement complet des préparations avant de les stocker (exemple : soupe).
- Limiter le nombre d'ouvertures de la porte et, en tout état de cause, ne pas la laisser ouverte trop longtemps pour éviter une remontée en température du réfrigérateur.

Disposer les aliments de telle sorte que l'air puisse circuler librement tout autour. Il convient de vérifier régulièrement que la température, notamment celle de la zone la plus froide, est correcte et le cas échéant, d'ajuster le dispositif de réglage de température en conséquence comme indiqué (page Utilisation)

Mesure de la température La mesure de la température dans une zone (sur une clayette, par exemple) peut se faire au moyen d'un thermomètre placé, dès le départ, dans un récipient rempli d'eau (verre). Pour avoir une représentation fidèle de la réalité, lisez la température sans manipulation des commandes ni ouverture de porte.

Respect des règles d'hygiène

- Nettoyez fréquemment l'intérieur du réfrigérateur en utilisant un produit d'entretien doux sans effet oxydant sur les parties métalliques, puis rincer avec de l'eau additionnée de jus de citron, de vinaigre

¹⁾ Chaîne de froid: maintien sans rupture de la température requise d'un produit, depuis sa préparation et son conditionnement jusqu'à son utilisation par le consommateur

blanc ou avec tout produit désinfectant adapté au réfrigérateur.

- Retirez les suremballages du commerce avant de placer les aliments dans le réfrigérateur (par exemple suremballages des packs de yaourts).
- Couvrez les aliments.
- Consultez la notice d'utilisation de l'appareil en toutes circonstances et en particulier pour les conseils d'entretien.

ENTRETIEN ET NETTOYAGE

- Avant toute opération de nettoyage, mettez l'appareil à l'arrêt et débranchez-le électriquement.
- N'utilisez pas d'objets métalliques pour nettoyer l'appareil.
- Contrôlez régulièrement l'orifice d'évacuation de l'eau de dégivrage dans le compartiment réfrigérateur Nettoyez-le, si besoin. Si l'orifice est bouché, l'eau s'écoulera en bas de l'appareil

INSTALLATION



Avant de procéder au branchement électrique, respectez scrupuleusement les instructions fournies dans cette notice.

- Déballez l'appareil et vérifiez qu'il n'est pas endommagé. Ne branchez pas l'appareil s'il est endommagé. Signalez immédiatement au revendeur de l'appareil les dommages constatés. Dans ce cas, gardez l'emballage.
- Il est conseillé d'attendre au moins quatre heures avant de brancher l'appareil pour que le circuit frigorifique soit stabilisé.
- Veillez à ce que l'air circule librement autour de l'appareil pour éviter qu'il ne surchauffe. Pour assurer une ventilation suffisante, respectez les instructions de la notice (chapitre Installation).
- Placez l'appareil dos au mur pour éviter tout contact avec le compresseur et le condenseur (risque de brûlure).
- Placez de préférence votre appareil loin d'une source de chaleur (chauffage, cuisson ou rayons solaires trop intenses).
- Assurez-vous que la prise murale reste accessible après l'installation de l'appareil.

- Branchez à l'alimentation en eau potable uniquement. (Si un branchement sur le réseau d'eau est prévu.)

MAINTENANCE

- Les branchements électriques nécessaires à l'entretien de l'appareil doivent être réalisés par un électricien ou par une personne qualifiée.
- Cet appareil ne doit être entretenu et réparé que par votre service après vente, exclusivement avec des pièces d'origine.



PROTECTION DE L'ENVIRONNEMENT



Le système frigorifique et l'isolation de votre appareil ne contiennent pas de C.F.C. contribuant ainsi à préserver l'environnement. L'appareil ne doit pas être mis au rebut avec les ordures ménagères et les déchets urbains. La mousse d'isolation contient des gaz inflammables : l'appareil sera mis au rebut conformément aux règlements applicables disponibles auprès des autorités locales. Veillez à ne pas détériorer les circuits frigorifiques, notamment au niveau du condenseur. Les matériaux utilisés dans cet appareil identifiés par le symbole ♻️ sont recyclables.

BANDEAU DE COMMANDE

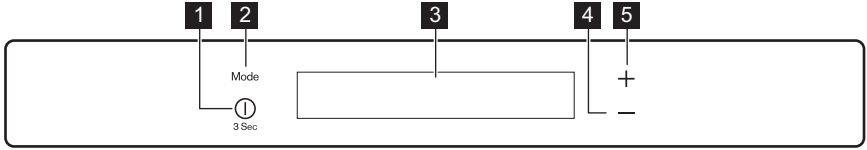

- 1** Touche ON/OFF
- 2** Touche Mode
- 3** Affichage
- 4** Touche de diminution de la température
- 5** Touche d'augmentation de la température

Pour augmenter le volume de la tonalité des touches, appuyez simultanément sur la touche Mode et la touche de diminution de la température pendant plusieurs secondes. Ce changement est réversible.

AFFICHAGE

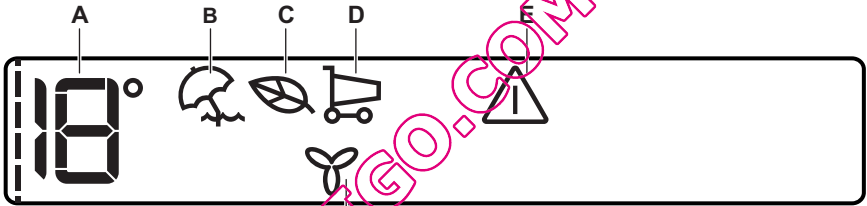

- A)** Indicateur de température
- B)** Mode Holiday
- C)** Mode Eco
- D)** Mode Shopping
- E)** Indicateur d'alarme de porte ouverte
- F)** Mode FreeStore



Après avoir sélectionné la touche de mode ou celle de température, l'animation ----- démarre.
Après avoir sélectionné la température, l'animation clignote pendant quelques minutes.

- 3.** Si DEMO s'affiche, l'appareil est en mode démonstration. Reportez-vous au paragraphe « En cas d'anomalie de fonctionnement ».
- 4.** Les indicateurs de température indiquent la température programmée par défaut.

Pour sélectionner une température différente, reportez-vous au paragraphe « Réglage de la température ».

MISE À L'ARRÊT

Pour éteindre l'appareil, procédez comme suit :

MISE EN MARCHÉ

Pour mettre l'appareil en marche, procédez comme suit :

- 1.** Branchez la fiche électrique de l'appareil à la prise de courant.
- 2.** Appuyez sur la touche ON/OFF si l'affichage est éteint.

- 1.** Appuyez sur la touche ON/OFF pendant 3 secondes.
- 2.** L'affichage s'éteint.
- 3.** Pour mettre l'appareil hors tension, débranchez-le électriquement.

RÉGLAGE DE LA TEMPÉRATURE

La température de consigne du réfrigérateur est réglée en appuyant sur la touche de température.

Température par défaut : + 5 °C dans le compartiment réfrigérateur.

L'indicateur de température indique la température programmée.

La température programmée sera atteinte sous 24 heures.



Après une coupure de courant, la température programmée reste activée.

MODE HOLIDAY

Cette fonction vous permet de laisser le compartiment réfrigérateur vide et fermé pendant une longue période sans formation de mauvaises odeurs.



Avant d'activer la fonction Holiday, le compartiment réfrigérateur doit être vide.

Pour activer cette fonction :

1. Appuyez sur la touche Mode jusqu'à ce que le symbole correspondant s'affiche.

Le voyant du mode Holiday clignote pendant quelques secondes.

L'indicateur de température du réfrigérateur indique la température programmée.

Pour désactiver cette fonction :

1. Appuyez sur la touche Mode jusqu'à ce que le voyant du mode Holiday clignote.
2. Le voyant du mode Holiday s'éteint.



La fonction se désactive lorsque vous sélectionnez une température différente pour le réfrigérateur.

ECOMODE

Pour une conservation optimale des aliments, sélectionnez la fonction EcoMode. Pour activer cette fonction :

1. Appuyez sur la touche Mode jusqu'à ce que le symbole correspondant s'affiche.

Le voyant EcoMode clignote pendant quelques secondes.

L'indicateur de température indique la température programmée :

- pour le réfrigérateur : +4 °C

2. L'indicateur EcoMode s'affiche.

Pour désactiver cette fonction :

1. Appuyez sur la touche Mode jusqu'à ce que le voyant EcoMode clignote.
2. Le voyant EcoMode s'éteint.



La fonction se désactive lorsque vous sélectionnez une température différente.

SHOPPINGMODE

Si vous avez besoin de ranger une grande quantité d'aliments dans votre réfrigérateur, par exemple après avoir fait vos courses, nous vous suggérons d'activer la fonction ShoppingMode : il permet de refroidir rapidement les aliments tout en évitant le réchauffement des denrées déjà stockées dans le compartiment.

Pour activer cette fonction :

1. Appuyez sur la touche Mode jusqu'à ce que le symbole correspondant s'affiche.

Le voyant ShoppingMode clignote pendant quelques secondes.

La fonction ShoppingMode se désactive automatiquement au bout d'environ 6 heures.

Pour désactiver la fonction avant sa désactivation automatique :

1. Appuyez sur la touche Mode jusqu'à ce que le voyant ShoppingMode clignote.
2. Le voyant ShoppingMode s'éteint.



La fonction se désactive lorsque vous sélectionnez une température différente pour le réfrigérateur.

ALARME PORTE OUVERTE

Une alarme sonore se déclenche si la porte reste ouverte pendant quelques minutes. Les conditions d'alarme porte ouverte sont indiquées par :

- Un voyant d'alarme clignotant
- Une alarme sonore.

Au rétablissement des conditions normales (porte fermée), l'alarme s'arrête.

Pendant la phase d'alarme, l'alarme sonore peut être désactivée en appuyant sur une touche quelconque.

MODE FREESTORE

Pour activer cette fonction :

1. Appuyez sur la touche Mode jusqu'à ce que le symbole correspondant s'affiche.

Le voyant FreeStore clignote pendant quelques secondes.

2. L'indicateur FreeStore s'affiche.

Pour désactiver cette fonction :

1. Appuyez sur la touche Mode jusqu'à ce que le voyant FreeStore clignote.

2. Le voyant FreeStore s'éteint.



Si la fonction est activée automatiquement, le voyant FreeStore reste éteint (reportez-vous à la section « Utilisation quotidienne »).

L'activation du mode FreeStore augmente la consommation d'électricité.

QUELFRIGO.COM

UTILISATION QUOTIDIENNE

NETTOYAGE DE L'INTÉRIEUR

Avant d'utiliser l'appareil pour la première fois, nettoyez l'intérieur et tous les accessoires avec de l'eau tiède savonneuse (pour supprimer toute odeur de neuf), puis séchez-les soigneusement.



N'utilisez jamais de produits abrasifs ou caustiques car ils pourraient endommager le revêtement.



Si DEMO s'affiche, l'appareil est en mode démonstration : reportez-vous au paragraphe « En cas d'anomalie de fonctionnement ».

INDICATEUR DE TEMPÉRATURE

Le thermostat nécessite un réglage

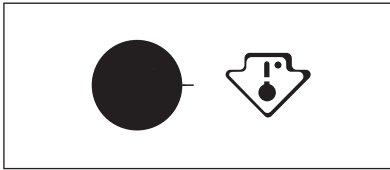

Température correcte

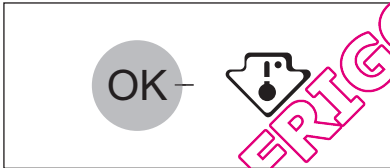

Pour vous aider à contrôler correctement votre appareil, nous avons intégré un indicateur de température à votre réfrigérateur. Le symbole sur le côté indique la zone la plus froide du réfrigérateur.

La zone la plus froide s'étend de la clayette en verre du bac à fruits et légumes au symbole ou à la clayette positionnée à la même hauteur que le symbole.

Pour un bon stockage des aliments, assurez-vous que l'indicateur de température affiche « OK ».

Si « OK » n'est pas affiché, réglez le thermostat sur une position afin d'obtenir plus de froid et attendez 12 heures avant de vérifier à nouveau.

Après chargement de denrées fraîches dans l'appareil ou après des ouvertures répétées (ou une ouverture prolongée) de la porte, il est normal que l'inscription « OK » disparaisse.

CLAYETTES AMOVIBLES

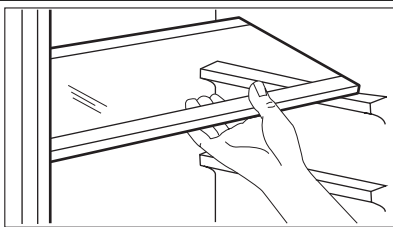

Plusieurs glissières ont été installées sur les parois du réfrigérateur pour vous permettre de placer les clayettes comme vous le souhaitez.

Pour exploiter au mieux l'espace, vous pouvez placer les demi-clayettes avant au-dessus des clayettes arrière.

METTEZ EN PLACE LES BALCONNETS DE LA PORTE.

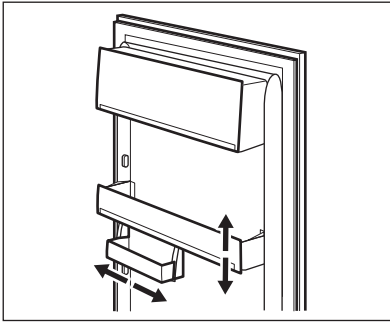

Selon la taille des emballages des aliments conservés, les balconnets de la porte peuvent être positionnés à différentes hauteurs.

Pour les ajuster, procédez comme suit : tirez progressivement sur le balconnet dans le sens des flèches pour le dégager, puis repositionnez-le selon vos besoins.

FREESTORE

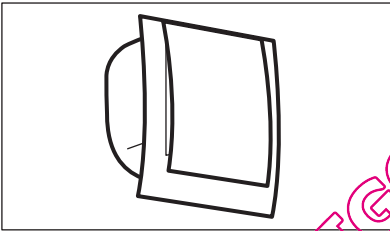

Le compartiment réfrigérateur est équipé d'un dispositif qui permet le refroidissement rapide des aliments et qui maintient une température plus homogène dans le compartiment.

Ce dispositif s'active automatiquement en cas de besoin, par exemple pour rafraîchir rapidement le réfrigérateur lorsque la porte est laissée ouverte ou si la température ambiante est élevée.

Vous pouvez mettre le dispositif en fonctionnement manuellement si nécessaire (reportez-vous au chapitre « Mode FreeStore »).



La fonction FreeStore s'arrête si la porte est ouverte et redémarre sitôt la porte fermée.

CONSEILS UTILES

CONSEILS POUR L'ÉCONOMIE D'ÉNERGIE

- N'ouvrez pas la porte trop souvent ou plus longtemps que nécessaire.
- Si la température ambiante est élevée, le dispositif de réglage de température est sur la position de froid maximum et l'appareil est plein : il est possible que le compresseur fonctionne en régime continu, d'où un risque de formation excessive de givre sur l'évaporateur. Pour éviter ceci, modifiez la position du dispositif de réglage de température de façon à obtenir des périodes d'arrêt du compresseur et ainsi permettre un dégivrage automatique, d'où des économies d'énergie.

Lait en bouteille : bouchez-le et placez-le dans le balconnet de la contreporte réservé aux bouteilles.

Bananes, pommes de terre, oignons et ail ne se conservent pas au réfrigérateur, s'ils ne sont pas correctement emballés.

CONSEILS POUR LA RÉFRIGÉRATION DE DENRÉES FRAÎCHES

Pour obtenir les meilleures performances possibles :

- N'introduisez pas d'aliments encore chauds ou de liquides en évaporation dans le réfrigérateur.
- Couvrez ou enveloppez soigneusement les aliments, surtout s'ils sont aromatiques.
- Placez les aliments pour que l'air puisse circuler librement autour.

CONSEILS POUR LA RÉFRIGÉRATION

Conseils utiles :

Viande (tous les types) : enveloppez-la dans des sachets en plastique et placez-la sur la tablette en verre au-dessus du bac à légumes.

La période de conservation est de 1 à 2 jours au maximum.

Aliments cuits, plats froids, etc. : placez-les bien couverts sur une clayette.

Fruits et légumes : placez-les une fois nettoyés dans le(s) bac(s) à légumes fourni(s).

Beurre et fromage : placez-les dans des récipients étanches spéciaux ou enveloppez-les soigneusement dans des feuilles d'aluminium ou de polyéthylène, pour emmagasiner le moins d'air possible.

ENTRETIEN ET NETTOYAGE



ATTENTION

débrancher l'appareil avant toute opération d'entretien.



Cet appareil contient des hydrocarbures dans son circuit réfrigérant : l'entretien et la recharge ne doivent donc être effectués que par du personnel autorisé.

l'appareil et permet des économies d'énergie.



Attention à ne pas endommager le système de réfrigération.

De nombreux détergents pour la cuisine recommandés par les fabricants contiennent des produits chimiques qui peuvent attaquer/endommager les pièces en plastique utilisées dans cet appareil. Il est par conséquent recommandé d'utiliser seulement de l'eau chaude additionnée d'un peu de savon liquide pour nettoyer la carrosserie de l'appareil.

Après le nettoyage, rebranchez l'appareil.

NETTOYAGE PÉRIODIQUE

Cet appareil doit être nettoyé régulièrement :

- Nettoyez l'intérieur et tous les accessoires avec de l'eau tiède savonneuse.
- Vérifiez régulièrement les joints de porte et nettoyez-les en les essuyant pour éviter toute accumulation de déchets.
- Rincez et séchez soigneusement.



Ne pas tirer, déplacer ou endommager les tuyaux et/ou câbles qui se trouvent à l'intérieur de l'appareil.

Ne JAMAIS utiliser de produits abrasifs ou caustiques ni d'éponges avec grattoir pour nettoyer l'intérieur de façon à ne pas l'abîmer et laisser de fortes odeurs.

EN CAS D'ABSENCE PROLONGÉE OU DE NON-UTILISATION

Prenez les précautions suivantes :

- **débranchez l'appareil**
- retirez tous les aliments
- dégivrez si nécessaire et nettoyez l'appareil ainsi que tous les accessoires
- laissez la porte/les portes entrouverte(s) pour prévenir la formation d'odeurs désagréables.

Si, toutefois, vous n'avez pas la possibilité de débrancher et vider l'appareil, faites vérifier régulièrement son bon fonctionnement pour éviter la détérioration des aliments en cas de panne de courant.

Nettoyer le condenseur (grille noire) et le compresseur situés à l'arrière de l'appareil avec une brosse ou un aspirateur. Cette opération améliore les performances de

DÉGIVRAGE DU RÉFRIGÉRATEUR

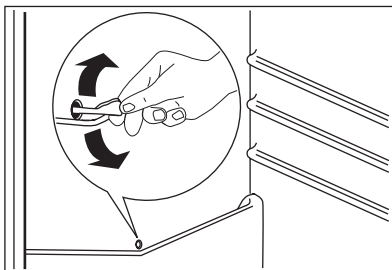

En fonctionnement normal, le givre est automatiquement éliminé de l'évaporateur du compartiment réfrigérateur à chaque fois que le compresseur s'arrête. L'eau de dégivrage est collectée dans un récipient spécial situé à l'arrière de l'appareil, au-dessus du compresseur, d'où elle s'évapore. Nettoyez régulièrement l'orifice d'écoulement de la goutte d'évacuation de l'eau de dégivrage située au milieu du compartiment réfrigérateur pour empêcher l'eau de déborder et de couler à l'intérieur de l'appareil. Nettoyez l'orifice d'écoulement de l'eau de dégivrage avec le bâtonnet spécial se trouvant déjà dans l'orifice.

EN CAS D'ANOMALIE DE FONCTIONNEMENT



AVERTISSEMENT

Avant d'intervenir sur l'appareil, débranchez le câble d'alimentation de la prise de courant.

La résolution des problèmes non mentionnés dans la présente notice doit être exclusivement confiée à un électricien qualifié ou à une personne compétente.

| Problème | Cause possible | Solution |
|---|---|--|
| L'appareil est bruyant | L'appareil n'est pas stable | Vérifiez que l'appareil est de niveau et d'aplomb (tous les pieds doivent être en contact avec le sol) |
| L'appareil ne fonctionne pas. L'ampoule ne fonctionne pas. | L'appareil est éteint. | Mettez l'appareil en marche. |
| | La fiche du câble d'alimentation n'est pas correctement insérée dans la prise de courant. | Branchez correctement la fiche du câble d'alimentation dans la prise de courant. |
| | Le courant n'arrive pas à l'appareil. La prise de courant n'est pas alimentée. | Branchez un autre appareil électrique à la prise de courant. Contactez un électricien qualifié. |
| L'ampoule ne fonctionne pas. | L'ampoule est en mode veille. | Fermez puis ouvrez la porte. |
| | L'ampoule est défectueuse. | Reportez-vous au chapitre « Remplacement de l'ampoule ». |
| Le compresseur fonctionne en permanence. | La température n'est pas réglée correctement. | Sélectionnez une température plus élevée. |
| | La porte n'est pas fermée correctement. | Reportez-vous au chapitre « Fermeture de la porte ». |
| | La porte a été ouverte trop souvent. | Ne laissez pas la porte ouverte plus longtemps que nécessaire. |
| | La température du produit est trop élevée. | Laissez le produit revenir à température ambiante avant de le placer dans l'appareil. |
| | La température ambiante est trop élevée. | Diminuez la température ambiante. |

| Problème | Cause possible | Solution |
|---|--|--|
| Le compresseur ne démarre pas immédiatement après avoir appuyé sur la touche ShoppingMode ou après avoir modifié la température. | Ce phénomène est normal, il ne s'agit pas d'une anomalie. | Le compresseur démarre au bout d'un certain temps. |
| De l'eau s'écoule sur la plaque arrière du réfrigérateur. | Pendant le dégivrage automatique, le givre fond sur la plaque arrière. | Ce phénomène est normal. |
| De l'eau s'écoule dans le réfrigérateur. | L'orifice d'écoulement de l'eau de dégivrage est obstrué. | Nettoyez l'orifice d'écoulement de l'eau de dégivrage. |
| | Des produits empêchent l'eau de s'écouler dans le réservoir d'eau. | Assurez-vous que les produits ne touchent pas la plaque arrière. |
| Il est impossible de régler la température. | La fonction Shopping est activée. | Désactivez manuellement la fonction Shopping ou attendez que la fonction se réinitialise automatiquement avant de régler la température. Reportez-vous au chapitre ShoppingMode. |
| La température à l'intérieur de l'appareil est trop basse/élevée. | Trop de produits ont été introduits simultanément. | Introduisez moins de produits en même temps. |
| La température du réfrigérateur est trop élevée. | L'air froid ne circule pas dans l'appareil. | Assurez-vous que de l'air froid circule dans l'appareil. |
| Un carré supérieur ou inférieur apparaît sur l'affichage de la température. | Une erreur s'est produite lors la mesure de la température. | Contactez le service après-vente (le système de réfrigération continue de maintenir les aliments au froid, mais le réglage de la température n'est pas possible). |
| DEMO s'affiche. | L'appareil est en mode démonstration (DEMO). | Maintenez la touche Mode appuyée pendant environ 10 secondes, jusqu'à ce qu'un long signal sonore retentisse et que l'écran s'éteigne un court instant : l'appareil commence à fonctionner de façon normale. |

REPLACEMENT DE L'AMPOULE

L'appareil est équipé d'un éclairage à diode DEL longue durée.

Le remplacement du dispositif d'éclairage doit uniquement être effectué par un technicien du service après-vente. Contactez votre service après-vente.

FERMETURE DE LA PORTE

1. Nettoyez les joints de la porte.
2. Si nécessaire, ajustez la porte. Reportez-vous au chapitre « Installation ».
3. Si nécessaire, remplacez les joints de porte défectueux. Contactez votre service après-vente.

QUELFRIGO.COM

INSTALLATION

EMPLACEMENT



AVERTISSEMENT

Si l'appareil qui doit être mis au rebut est équipé d'un dispositif de fermeture, rendez celui-ci inutilisable de manière à ce que les enfants ne puissent pas rester enfermés à l'intérieur de l'appareil.



La prise de l'appareil doit être facilement accessible après son installation.

Installez cet appareil à un endroit où la température ambiante correspond à la classe climatique indiquée sur la plaque signalétique de l'appareil :

| Classe climatique | Température ambiante |
|-------------------|----------------------|
| SN | +10°C à +32°C |
| N | +16°C à +32°C |
| ST | +16°C à +38°C |
| T | +16°C à +43°C |

BRANCHEMENT ÉLECTRIQUE

Votre appareil ne peut être branché qu'en 230 V monophasé. Vérifiez que le comp-

teur électrique est peut supporter l'intensité absorbée par votre appareil compte tenu des autres appareils déjà branchés. Calibre des fusibles en ligne (un par phase) : 10 A à 230 V.



L'installation doit être réalisée conformément aux règles de l'art, aux prescriptions de la norme NF.C. 15100 et aux prescriptions des fournisseurs d'énergie électrique.

Utilisez un socle de prise de courant comportant une borne de mise à la terre, qui doit être obligatoirement raccordée conformément à la norme NF.C. 15100 et aux prescriptions des fournisseurs d'énergie électrique ; cette prise de courant doit impérativement être accessible. Si le câble d'alimentation est endommagé, il doit être remplacé par un câble d'alimentation certifié. Cette opération ne peut être effectuée que par une personne habilitée, par votre vendeur, ou par le fabricant. L'appareil ne doit pas être raccordé à l'aide d'un prolongateur, d'une prise multiple ou d'un raccordement multiple (risque d'incendie). Vérifiez que la prise de terre est conforme aux règlements en vigueur.

Notre responsabilité ne saurait être engagée en cas d'accidents ou d'incidents provoqués par une mise à la terre inexistante ou défectueuse.

RÉVERSIBILITÉ DE LA PORTE

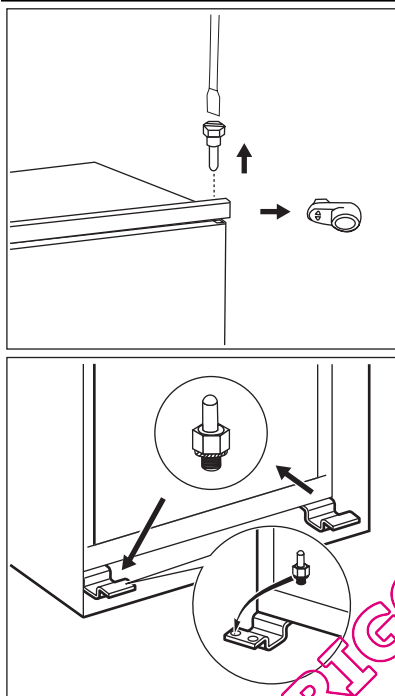

La porte de l'appareil s'ouvre vers la droite. Si vous souhaitez modifier le sens d'ouverture de la porte (vers la gauche), effectuez les opérations suivantes avant d'installer définitivement l'appareil :

1. Dévissez, puis retirez le pivot supérieur.
2. Retirez la porte.
3. Retirez l'entretoise.
4. À l'aide d'une clé, desserrez le pivot inférieur.

Du côté opposé :

1. Serrez le pivot inférieur.
2. Mettez en place l'entretoise.
3. Mettez en place la porte.
4. Serrez le pivot supérieur.

VENTILATION

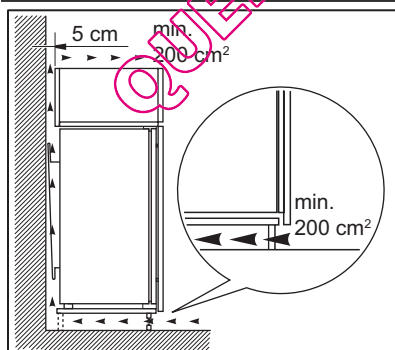

Veillez à garantir une circulation d'air suffisante à l'arrière de l'appareil.

INSTALLATION DE L'APPAREIL

Procédez comme suit :



ATTENTION

Assurez-vous que le cordon d'alimentation n'est pas coincé.

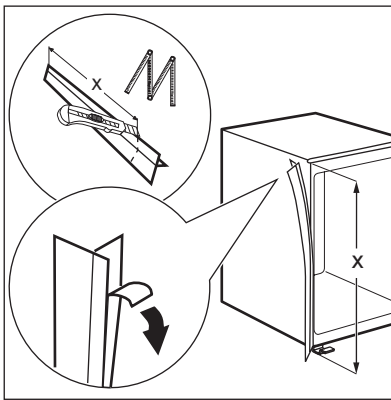

Si nécessaire, coupez la bande d'étanchéité adhésive et appliquez-la sur l'appareil, comme indiqué sur la figure.

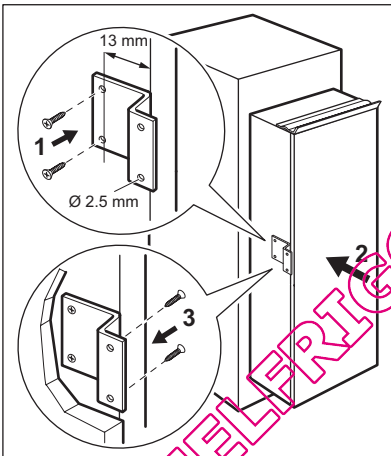

Percez l'appareil à l'aide d'un embout de $\text{Ø } 2,5 \text{ mm}$ (pénétration de 10 mm max.). Fixez l'attache carrée à l'appareil.

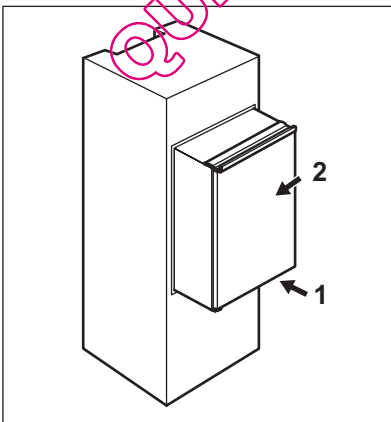

Insérez l'appareil dans le meuble d'encastrement.

Poussez l'appareil dans la direction indiquée par la flèche (1) jusqu'à ce que la partie couvrant l'interstice en haut de l'appareil butte contre le meuble de cuisine.

Poussez l'appareil dans la direction indiquée par la flèche (2) contre le meuble, du côté opposé à la charnière.

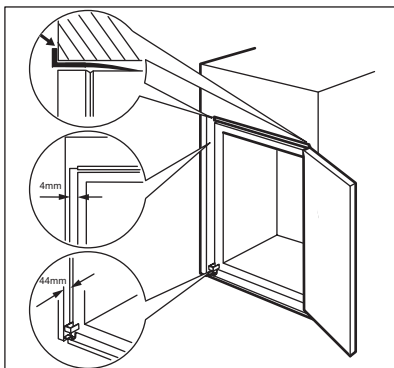

Ajustez la position de l'appareil dans le meuble d'encastrement. Assurez-vous que la distance entre l'appareil et le bord avant du meuble est de 44 mm.

Le cache de la charnière inférieure (dans le sachet d'accessoires) vous permet de vérifier que la distance entre l'appareil et le meuble de cuisine est correcte. Assurez-vous que l'écart entre l'appareil et le meuble est de 4 mm. Ouvrez la porte. Mettez en place le cache de la charnière inférieure.

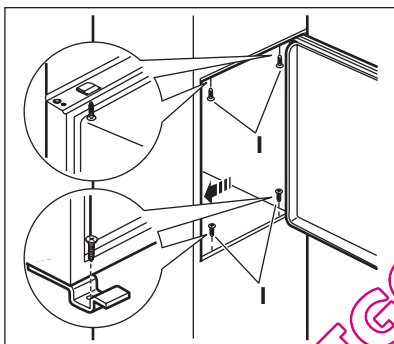

Fixez l'appareil au meuble d'encastrement à l'aide de 4 vis.

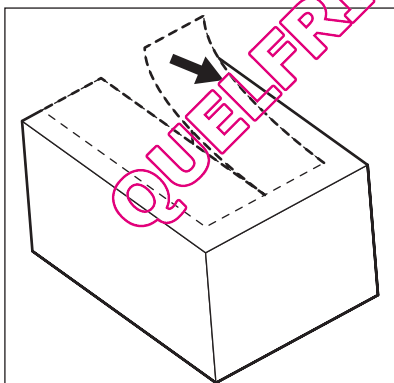

Retirez la pièce correcte du cache-charnière (E). Assurez-vous que vous retirez bien la pièce DX s'il s'agit de la charnière droite, SX s'il s'agit de l'autre charnière.

QUELFRIGO.COM

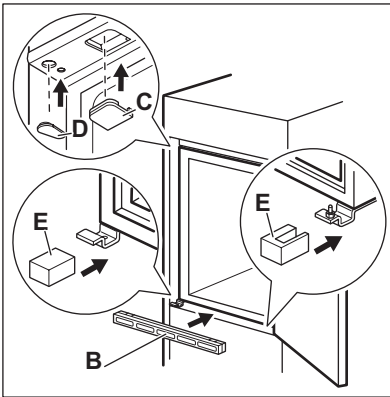

Fixez les protections (C, D) sur les ergots et dans les trous des charnières.
Mettez en place la grille d'aération (B).
Fixez les cache-charnières (E) sur la charnière.

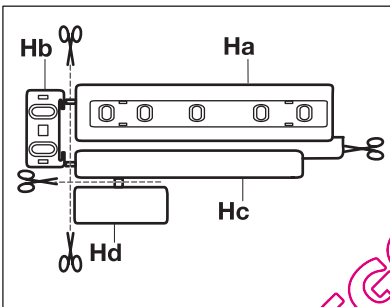

Détachez les pièces (Ha), (Hb), (Hc) et (Hd).

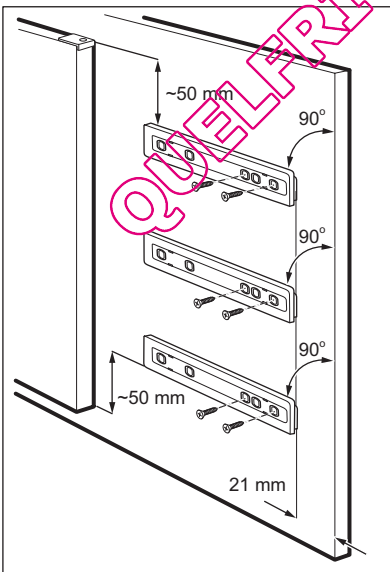

Installez la pièce (Ha) sur la face intérieure du meuble de cuisine.

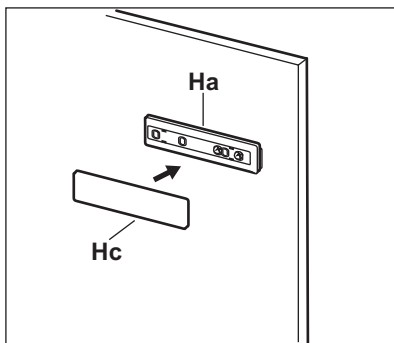

Poussez la pièce (Hc) sur la pièce (Ha).

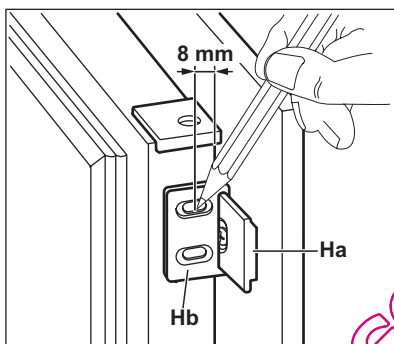

Ouvrez la porte de l'appareil et la porte du meuble de cuisine à un angle de 90 °C. Insérez le petit carré (Hb) dans le guide (Ha). Joignez la porte de l'appareil et la porte du meuble et repérez les trous.

Enlevez les petits carrés et percez des trous de 2 mm de diamètre à 8 mm du rebord extérieur de la porte.

Placez de nouveau le petit carré sur le guide et fixez-le à l'aide des vis fournies.

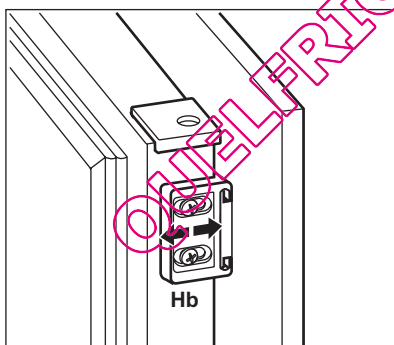

Alignez la porte du meuble de cuisine et celle de l'appareil en réglant la pièce (Hb).

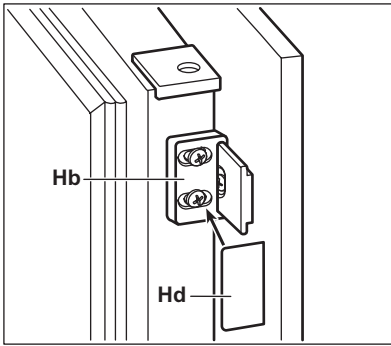

Appuyez la pièce (Hd) sur la pièce (Hb).

Procédez à un dernier contrôle pour vous assurer que :

- Toutes les vis sont bien serrées.
- Le joint d'étanchéité est solidement fixé au meuble.
- La porte s'ouvre et se ferme correctement.

QUELFRIGO.COM

BRUITS

L'appareil émet certains bruits pendant son fonctionnement (compresseur, circuit frigorifique).

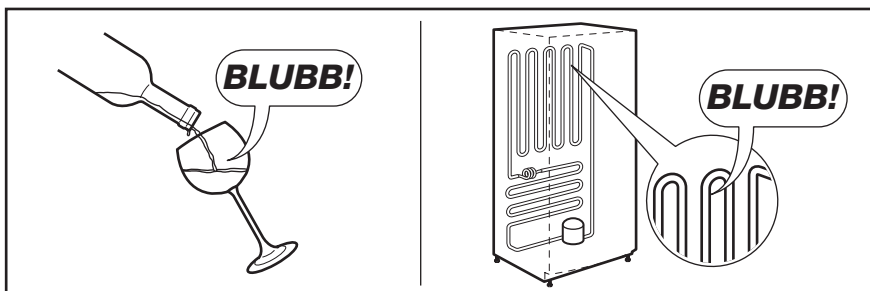
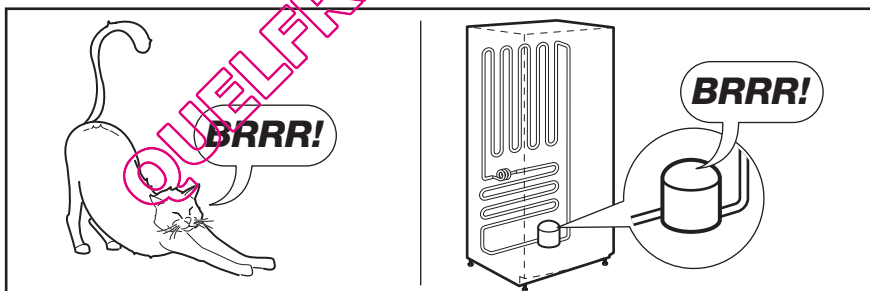
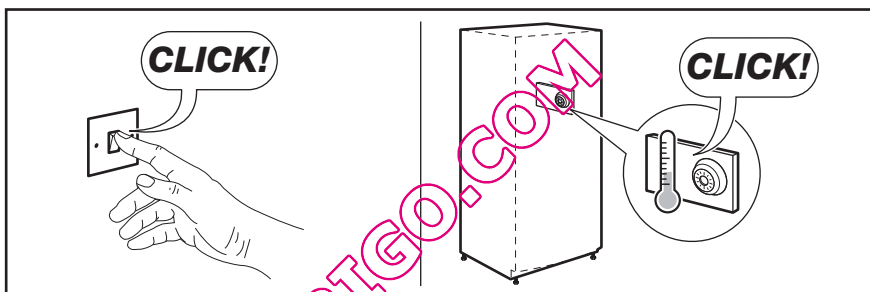
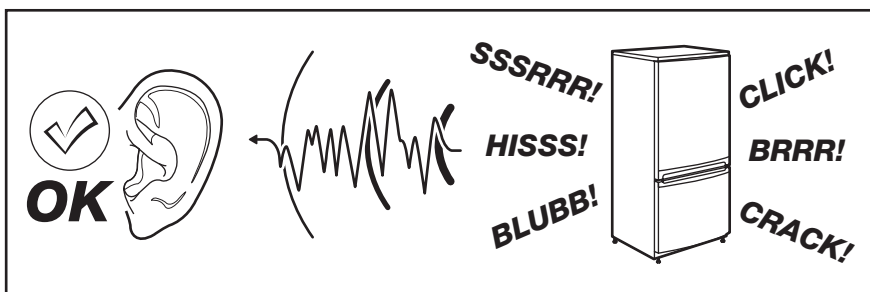

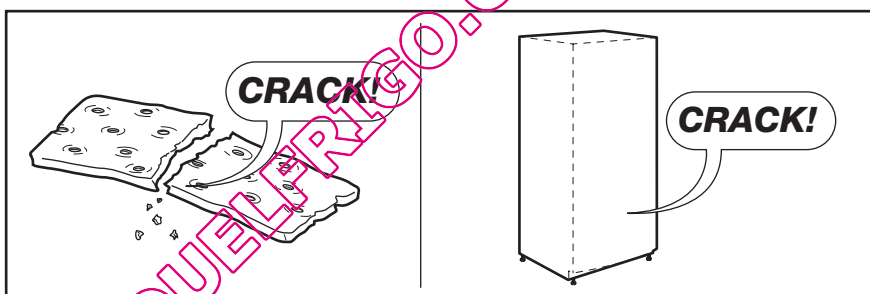
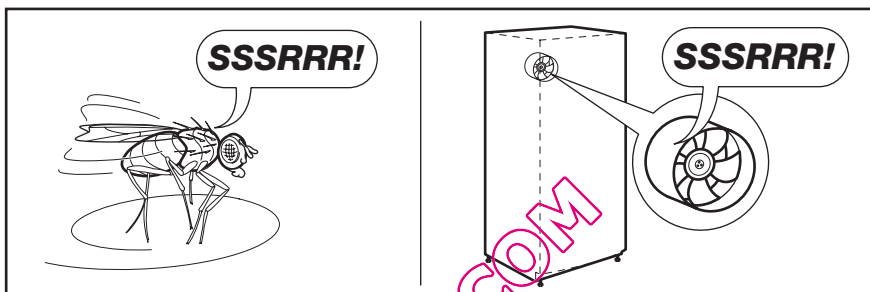
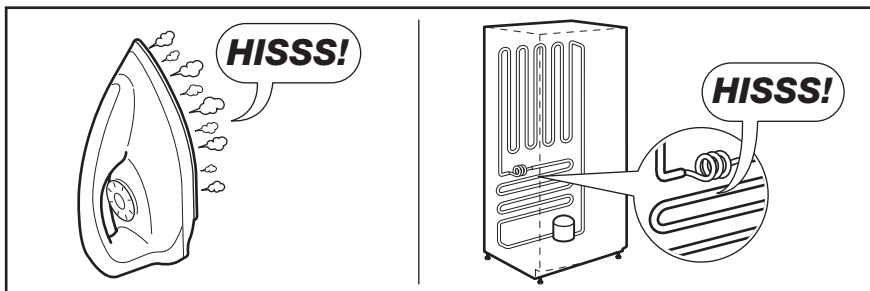

CARACTÉRISTIQUES TECHNIQUES

| | | |
|---------------------------------------|------------|-----------|
| Dimensions de la niche d'encastrement | | |
| | Hauteur | 1780 mm |
| | Largeur | 560 mm |
| | Profondeur | 550 mm |
| Tension | | 230-240 V |
| Fréquence | | 50 Hz |

Les données techniques figurent sur la plaque signalétique située sur le côté gauche

à l'intérieur de l'appareil et sur l'étiquette d'énergie.

EN MATIÈRE DE PROTECTION DE L'ENVIRONNEMENT

Recyclez les matériaux portant le symbole . Déposez les emballages dans les conteneurs prévus à cet effet. Contribuez à la protection de l'environnement et à votre sécurité, recyclez vos produits électriques et

électroniques. Ne jetez pas les appareils portant le symbole  avec les ordures ménagères. Emmenez un tel produit dans votre centre local de recyclage ou contactez vos services municipaux.

QUELFRIGO.COM

ÍNDICE

| | |
|---------------------------------------|----|
| INFORMAÇÕES DE SEGURANÇA | 28 |
| PAINEL DE CONTROLO | 31 |
| UTILIZAÇÃO DIÁRIA | 34 |
| SUGESTÕES E CONSELHOS ÚTEIS | 36 |
| LIMPEZA E MANUTENÇÃO | 37 |
| O QUE FAZER SE | 39 |
| INSTALAÇÃO | 41 |
| RUÍDOS | 48 |
| DADOS TÉCNICOS | 49 |
| PREOCUPAÇÕES AMBIENTAIS | 50 |

ESTAMOS A PENSAR EM SI

Obrigado por ter adquirido um aparelho Electrolux. Escolheu um produto que traz consigo décadas de experiência profissional e inovação. Engenhoso e elegante, foi concebido a pensar em si. Assim, quando o utilizar, terá a tranquilidade de quem sabe que terá sempre óptimos resultados.

Bem-vindo(a) à Electrolux.

Visite o nosso website para:



Resolver problemas e obter conselhos de utilização, catálogos e informações sobre serviços:

www.electrolux.com



Registar o seu produto para beneficiar de um serviço melhor:

www.electrolux.com/productregistration



Adquirir acessórios, consumíveis e peças de substituição originais para o seu aparelho:

www.electrolux.com/shop

APOIO AO CLIENTE E ASSISTÊNCIA

Recomendamos a utilização de peças de substituição originais.

Quando contactar a Assistência, certifique-se de que tem os seguintes dados disponíveis.

A informação encontra-se na placa de características. Modelo, PNC, Número de Série.



Aviso / Cuidado - Informações de segurança.



Informações gerais e conselhos úteis



Informações ambientais

Sujeito a alterações sem aviso prévio.



INFORMAÇÕES DE SEGURANÇA

Para a sua própria segurança e para garantir uma utilização correcta, antes de instalar e usar o aparelho pela primeira vez, leia atentamente este manual do utilizador, incluindo as suas sugestões e advertências. Para evitar erros e acidentes desnecessários, é importante que todas as pessoas que utilizam o aparelho conheçam o seu funcionamento e as características de segurança. Guarde estas instruções e certifique-se de que elas acompanham o aparelho em caso de transferência ou venda, para que todos os que venham a usá-lo estejam devidamente informados quanto à sua utilização e segurança.

Para sua segurança e da propriedade, guarde as precauções destas instruções de utilização, uma vez que o fabricante não é responsável pelos danos causados por omissão.

SEGURANÇA PARA CRIANÇAS E PESSOAS VULNERÁVEIS

- Este aparelho não se destina a ser utilizado por pessoas (incluindo crianças) com capacidades físicas, sensoriais ou mentais reduzidas ou sem experiência e conhecimento, excepto se lhes tiver sido dada supervisão ou instrução relativa à utilização do aparelho por uma pessoa responsável pela sua segurança.

As crianças devem ser vigiadas para assegurar que não brincam com o aparelho.

- Mantenha todas as embalagens fora do alcance das crianças. Existe o risco de asfixia.
- Se eliminar o aparelho retire a ficha da tomada, corte o cabo eléctrico (o mais perto do aparelho possível) e retire a porta para evitar que crianças a brincar sofram choques eléctricos ou se fechem dentro do aparelho.
- Se este aparelho, com vedantes de porta magnéticos for substituir um aparelho mais velho com fecho de mola (lingueta) na porta ou tampa, certifique-se de que o fecho de mola está desactivado antes de eliminar o velho aparelho. Tal irá evitar que se torne numa armadilha fatal para uma criança.

SEGURANÇA GERAL



ADVERTÊNCIA

Mantenha as aberturas de ventilação da caixa do aparelho ou da estrutura integrada sem obstruções.

- O aparelho destina-se à conservação de alimentos e/ou bebidas em ambiente doméstico normal, como explicado neste manual de instruções.
- Não utilize um dispositivo mecânico ou qualquer meio artificial para acelerar o processo de descongelação.
- Não utilize outros aparelhos eléctricos (como máquinas de fazer gelados) dentro dos aparelhos de refrigeração, a não ser que sejam aprovados para este fim pelo fabricante.
- Não danifique o circuito de refrigeração.
- O circuito de refrigeração do aparelho contém isobutano (R600a), um gás natural com um alto nível de compatibilidade ambiental que é, no entanto, inflamável.

Durante o transporte e a instalação do aparelho, certifique-se de que nenhum dos componentes do circuito de refrigeração fica danificado.

Se o circuito de refrigeração for danificado:

- evite chamas vivas e fontes de ignição
- ventile totalmente a divisão onde o aparelho se encontra

- É perigoso alterar as especificações ou modificar este produto de qualquer forma. Quaisquer danos no cabo poderão provocar um curto-circuito, incêndio e/ou choque eléctrico.



ADVERTÊNCIA

A substituição de qualquer componente eléctrico (cabo de alimentação, ficha, compressor) tem de ser efectuada por um agente de assistência certificado ou por pessoal técnico qualificado, para evitar perigo.

1. Não deve colocar extensões no cabo de alimentação.

2. Certifique-se de que a ficha não está esmagada ou danificada pela parte posterior do aparelho. Uma ficha esmagada ou danificada pode sobreaquecer e causar um incêndio.
 3. Certifique-se de que consegue alcançar a ficha do aparelho.
 4. Não puxe o cabo de alimentação.
 5. Se a tomada estiver solta, não introduza a ficha. Existe o risco de choque eléctrico ou incêndio.
 6. O aparelho não deve funcionar sem a tampa da lâmpada (se prevista) da iluminação interior.
- Este aparelho é pesado. Tenha cuidado quando o deslocar.
 - Não retire nem toque nos itens do compartimento do congelador se estiver com as mãos húmidas/molhadas, pois pode sofrer abrasões na pele ou queimaduras provocadas pelo gelo.
 - Evite a exposição prolongada do aparelho à luz solar directa.
 - As lâmpadas (se previstas) utilizadas neste aparelho são lâmpadas especiais, seleccionadas apenas para electrodomésticos. Não são adequadas para iluminação doméstica.

UTILIZAÇÃO DIÁRIA

- Não coloque painéis quentes nas partes de plástico do aparelho.
- Não guarde gases ou líquidos inflamáveis no aparelho, porque podem explodir.
- As recomendações de armazenamento dos fabricantes do aparelho devem ser estritamente cumpridas. Consulte as respectivas instruções.

LIMPEZA E MANUTENÇÃO

- Antes da manutenção, desligue a máquina e retire a ficha de alimentação eléctrica da tomada.
- Não limpe o aparelho com objectos de metal.
- Inspeccione regularmente o escoamento do frigorífico quanto à presença de água descongelada. Se necessário, limpe o escoamento. Se o escoamento estiver bloqueado, a água irá acumular na parte inferior do aparelho.

INSTALAÇÃO



Para efectuar a ligação eléctrica, siga atentamente as instruções fornecidas nos parágrafos específicos.

- Desembale o aparelho e verifique se existem danos. Não ligue o aparelho se estiver danificado. Em caso de danos, informe imediatamente o local onde o adquiriu. Nese caso, guarde a embalagem.
- É recomendável aguardar pelo menos duas horas antes de ligar o aparelho, para permitir que o óleo regresse ao compressor.
- Assegure uma circulação de ar adequada à volta do aparelho, caso contrário pode provocar sobreaquecimento. Para garantir uma ventilação suficiente, siga as instruções relevantes para a instalação.
- Sempre que possível, a traseira do aparelho deve ficar virada para uma parede para evitar toques nas partes quentes (compressor, condensador) e possíveis queimaduras.
- Não coloque o aparelho perto de radiadores ou fogões.
- Certifique-se de que a ficha de alimentação fica acessível após a instalação do aparelho.
- Ligue apenas a uma fonte de água potável (se a ligação de água estiver prevista).

ASSISTÊNCIA

- Quaisquer trabalhos eléctricos necessários para a manutenção do aparelho devem ser efectuados por um electricista qualificado ou pessoa competente.
- A manutenção deste produto deve ser efectuada por um Centro de Assistência autorizado, o qual deverá utilizar apenas peças sobressalentes originais.

PROTECÇÃO AMBIENTAL



Este aparelho não contém gases que possam danificar a camada de ozono, tanto no circuito refrigerante como nos materiais de isolamento. O aparelho não deverá ser eliminado juntamente com o lixo

doméstico. A espuma de isolamento contém gases inflamáveis: o aparelho deverá ser eliminado de acordo com as normas aplicáveis que pode obter junto das autoridades locais. Evite danificar a unidade de arrefecimento, especialmente na parte traseira, perto do permutador de calor. Os materiais utilizados neste aparelho marcados pelo símbolo  são recicláveis.

QUELFRIGO.COM

PAINEL DE CONTROLO

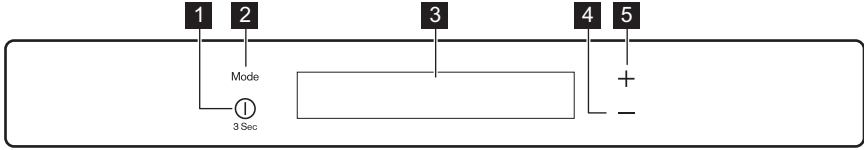

- 1** Botão ON/OFF
- 2** Botão Mode
- 3** Display
- 4** Botão de diminuição da temperatura
- 5** Botão de aumento da temperatura

É possível alterar o som predefinido dos botões para outro mais audível premindo simultaneamente o botão Mode e o botão de diminuição da temperatura durante alguns segundos. A alteração é reversível.

DISPLAY

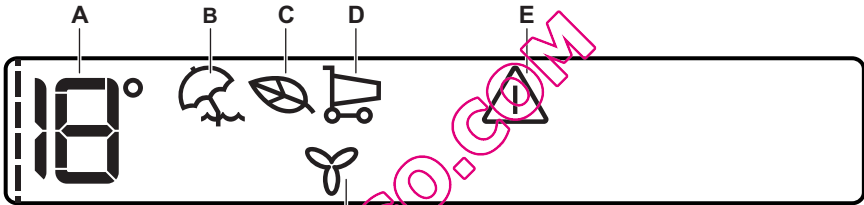

- A)** Indicador de temperatura
- B)** Modo Férias
- C)** Modo Eco
- D)** Modo Compras
- E)** Indicador de alarme de porta aberta
- F)** Modo FreeStore



Após a selecção do botão Mode ou do botão da temperatura, as animações ---- iniciam. Após a selecção da temperatura, as animações ficam intermitentes por alguns minutos.

- 4.** Os indicadores de temperatura apresentam a temperatura pré-definida. Para seleccionar uma temperatura diferente, consulte "Regulação da temperatura".

DESLIGAR

Para desligar o aparelho, efectue os passos seguintes:

- 1.** Prima o botão ON/OFF durante 3 segundos.
- 2.** O display desliga-se.
- 3.** Para desligar o aparelho da corrente, desligue a ficha de alimentação eléctrica da tomada.

LIGAR

Para ligar o aparelho, efectue os seguintes passos:

- 1.** Ligue a ficha do aparelho à tomada.
- 2.** Prima o botão ON/OFF se o display estiver desligado.
- 3.** Se o display indicar DEMO, o aparelho está em modo de demonstração. Consulte o parágrafo "O que fazer se...".

REGULAÇÃO DA TEMPERATURA

A temperatura regulada do frigorífico pode ser ajustada premindo o botão da temperatura.

Temperatura predefinida regulada: +5 °C para o frigorífico.

Os indicadores de temperatura apresentam a temperatura regulada. A temperatura regulada será alcançada dentro de 24 horas.



Após uma falha de energia a temperatura regulada permanece memorizada.

MODO FÉRIAS

Esta função permite manter o frigorífico fechado e vazio durante um longo período de férias sem a formação de maus odores.



O compartimento do frigorífico deve estar vazio quando a função férias estiver ligada.

Para ligar a função:

1. Prima o botão Mode até aparecer o ícone correspondente.

O indicador Férias pisca durante alguns segundos.

O indicador de temperatura do frigorífico mostra a temperatura regulada.

Para desligar a função:

1. Prima o botão Mode até o indicador Férias ficar intermitente.
2. O indicador Férias apaga-se.



A função desliga-se se seleccionar outra temperatura para o frigorífico.

ECOMODE

Para conseguir um armazenamento óptimo dos alimentos, seleccione EcoMode.

Para ligar a função:

1. Prima o botão Mode até aparecer o ícone correspondente.

O indicador EcoMode pisca durante alguns segundos.

O indicador de temperatura apresenta a temperatura regulada:

– para o frigorífico: +4°C

2. Aparece o indicador EcoMode.

Para desligar a função:

1. Prima o botão Mode até o indicador EcoMode ficar intermitente.
2. O indicador EcoMode apaga-se.



A função desliga-se se seleccionar outra temperatura.

SHOPPINGMODE

Se necessitar de inserir uma grande quantidade de alimentos quentes, por exemplo, após fazer as compras, sugerimos que active a função ShoppingMode para arrefecer os produtos mais rapidamente e para evitar aquecer os outros alimentos que já estejam no frigorífico.

Para ligar a função:

1. Prima o botão Mode até aparecer o ícone correspondente.

O indicador ShoppingMode pisca durante alguns segundos.

A função ShoppingMode é desactivada automaticamente, aproximadamente após 6 horas.

Para desligar a função antes do seu fim automático:

1. Prima o botão Mode até o indicador ShoppingMode ficar intermitente.
2. O indicador ShoppingMode apaga-se.

A função desliga-se se seleccionar outra temperatura para o frigorífico.

ALARME DE PORTA ABERTA

Ouve-se um sinal acústico se a porta permanecer aberta durante alguns minutos. As condições do alarme de porta aberta são indicadas por:

- indicador de Alarme intermitente
- alarme sonoro acústico

Quando as condições normais são restabelecidas (porta fechada), o alarme pára. Durante o alarme, o alarme sonoro pode ser desligado premindo qualquer botão.

MODO FREESTORE

Para ligar a função:

1. Prima o botão Mode até aparecer o ícone correspondente.

O indicador FreeStore pisca durante alguns segundos.

2. Aparece o indicador FreeStore.

Para desligar a função:

1. Prima o botão Mode até o indicador FreeStore ficar intermitente.
2. O indicador FreeStore apaga-se.



Se a função for activada automaticamente, o indicador FreeStore não será apresentado (consulte "Utilização diária").
A activação do modo FreeStore aumenta o consumo de energia.

QUELFRIGO.COM

UTILIZAÇÃO DIÁRIA

LIMPEZA DO INTERIOR

Antes de utilizar o aparelho pela primeira vez, limpe o interior e todos os acessórios com água morna e detergente neutro, para remover o cheiro típico de um produto novo, e seque minuciosamente.



Não utilize detergentes ou pós abrasivos, pois estes produtos danificam o acabamento.



Se o visor indicar DEMO, o aparelho está em modo de demonstração: consulte o parágrafo "O QUE FAZER SE...".

INDICADOR DE TEMPERATURA

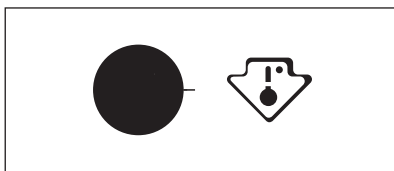

Este aparelho é vendido em França. De acordo com os regulamentos em vigor neste país, tem de estar equipado com um dispositivo especial (ver figura) colocado no compartimento inferior do frigorífico para indicar a zona mais fria.

PRATELEIRAS MÓVEIS

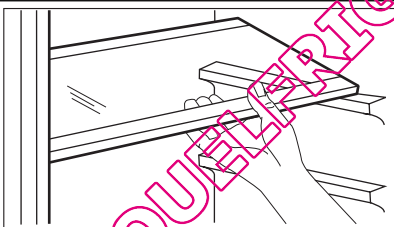

As paredes do frigorífico têm várias calhas que lhe permitem posicionar as prateleiras como preferir. Para uma melhor utilização do espaço, as meias-prateleiras da frente podem assentar sobre as de trás.

POSICIONAMENTO DAS PRATELEIRAS DA PORTA

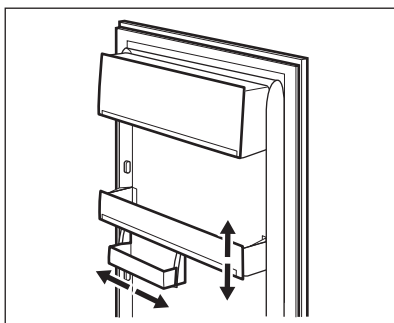

Para permitir o armazenamento de embalagens de alimentos de várias dimensões, as prateleiras da porta podem ser colocadas a diferentes alturas.

Para fazer estes ajustes, proceda do seguinte modo: puxe gradualmente a prateleira na direcção das setas até se soltar e, de seguida, reposicione conforme necessário.

FREESTORE

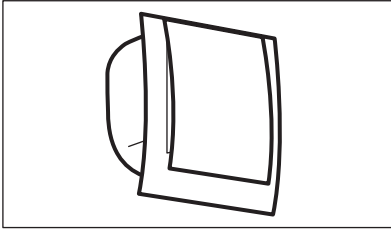

O compartimento do frigorífico está equipado com um dispositivo que permite a refrigeração rápida dos alimentos e uma temperatura mais uniforme no compartimento.

Este dispositivo activa-se automaticamente quando necessário, por exemplo, para uma recuperação rápida da temperatura após a abertura da porta ou quando a temperatura ambiente é demasiado elevada. Permite-lhe ligar o dispositivo manualmente quando necessário (consulte "Modo FreeStore").



O dispositivo FreeStore pára quando a porta é aberta e reinicia de imediato após o fecho da porta.

QUELFRIGO.COM

SUGESTÕES E CONSELHOS ÚTEIS

CONSELHOS PARA POUPAR ENERGIA

- Não abra muitas vezes a porta nem a deixe aberta mais tempo do que o necessário.
- Se a temperatura ambiente for alta e o regulador de temperatura se encontrar na definição de baixa temperatura com o aparelho completamente cheio, o compressor pode funcionar continuamente, causando gelo no evaporador. Se isto acontecer, coloque o regulador de temperatura em definições mais quentes, para permitir a descongelação automática, poupando assim no consumo de electricidade.

Bananas, batatas, cebolas e alho, se não estiverem embalados, não devem ser guardados no frigorífico.

CONSELHOS PARA A REFRIGERAÇÃO DE ALIMENTOS FRESCOS

Para obter o melhor desempenho:

- não guarde alimentos quentes ou líquidos que se evaporam no frigorífico
- cubra ou embrulhe os alimentos, particularmente se tiverem um cheiro forte
- posicione os alimentos de modo a que o ar possa circular livremente em redor

CONSELHOS PARA A REFRIGERAÇÃO

Conselhos úteis:

Carne (todos os tipos) : embrulhe em sacos de polieteno e coloque na prateleira de vidro acima da gaveta de vegetais.

Por motivos de segurança, guarde desta forma por um dia ou dois no máximo.

Alimentos cozinhados, pratos frios, etc: estes devem estar cobertos e podem ser colocados em qualquer prateleira.

Fruta e vegetais: estes devem ser minuciosamente limpos e colocados nas gavetas especiais fornecidas.

Manteiga e queijo: estes devem ser colocados em recipientes herméticos especiais ou embrulhados em folha de alumínio ou sacos de polieteno para excluir o máximo de ar possível.

Garrafas de leite: estas devem ter uma tampa e devem ser armazenadas na prateleira de garrafas na porta.

LIMPEZA E MANUTENÇÃO



CUIDADO

Retire a ficha da tomada antes de efectuar qualquer operação de manutenção.



Este aparelho contém hidrocarbonetos na sua unidade de arrefecimento; a manutenção e a recarga devem, por isso, ser efectuadas exclusivamente por técnicos autorizados.

LIMPEZA PERIÓDICA

O equipamento tem de ser limpo regularmente:

- limpe o interior e os acessórios com água morna e sabão neutro.
- verifique regularmente os vedantes de porta e limpe-os para se certificar de que estão limpos e sem resíduos.
- lave e seque minuciosamente.



Não puxe, desloque nem danifique quaisquer tubos e/ou cabos dentro do armário.

Nunca utilize detergentes, pós abrasivos, produtos de limpeza muito perfumados ou cera de polir para limpar o interior, pois isto irá danificar a superfície e deixar um odor forte.

Limpe o condensador (grelha preta) e o compressor que está no fundo do apare-

lho, com uma escova. Esta operação irá melhorar o desempenho do aparelho e poupar consumo de electricidade.



Tenha cuidado para não danificar o sistema de arrefecimento.

Muitos agentes de limpeza de superfícies de cozinhas contêm químicos que podem atacar/danificar os plásticos usados neste aparelho. Por esta razão é aconselhável que a estrutura exterior deste aparelho seja limpa apenas com água morna com um pouco de solução de limpeza adicionada. Após a limpeza, volte a ligar o equipamento à tomada de alimentação.

PERÍODOS DE INACTIVIDADE

Quando o aparelho não é utilizado por longos períodos, observe as seguintes precauções:

- **desligue o aparelho da tomada da electricidade**
- retire todos os alimentos
- descongele (se previsto) e limpe o aparelho e todos os acessórios
- deixe a(s) porta(s) aberta(s) para evitar cheiros desagradáveis.

Se o armário for mantido ligado, peça a alguém para o verificar esporadicamente, para evitar que os alimentos no interior se estraguem em caso de falha eléctrica.

DESCONGELAR O FRIGORÍFICO

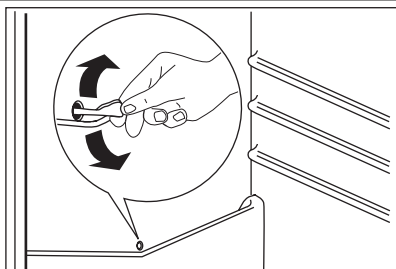

O gelo é automaticamente eliminado do evaporador do compartimento do frigorífico sempre que o compressor motorizado pára, durante o funcionamento normal. A água resultante da descongelação é drenada por um canal para um recipiente especial colocado na parte posterior do aparelho, sobre o compressor motorizado, onde evapora.

Limpe periodicamente o orifício de descarga da água resultante da descongelação no centro do canal do compartimento do frigorífico para evitar que um fluxo excessivo de água pingue sobre os alimentos. Utilize o acessório de limpeza especial fornecido, que irá encontrar já inserido no orifício de descarga.

QUELFRIGO.COM

O QUE FAZER SE...

**ADVERTÊNCIA**

Antes da resolução de problemas, retire a ficha da tomada.

A resolução de problemas que não se encontram neste manual só deve ser efectuada por um electricista qualificado ou por uma pessoa competente.

| Problema | Causa possível | Solução |
|--|--|---|
| O aparelho emite muito ruído | O aparelho não está apoiado correctamente | Verifique se o aparelho está estável (os quatro pés devem estar no chão) |
| O aparelho não funciona. A lâmpada não funciona. | O aparelho está desligado. | Ligue o aparelho. |
| | A ficha não está correctamente inserida na tomada. | Ligue a ficha correctamente à tomada. |
| | O aparelho não tem alimentação. Não existe voltagem na tomada eléctrica. | Ligue outro aparelho eléctrico à tomada eléctrica. Contacte um electricista qualificado. |
| A lâmpada não funciona. | A lâmpada está em stand-by. | Feche e abra a porta. |
| | A lâmpada está fundida. | Consulte "Substituir a lâmpada". |
| O compressor funciona continuamente. | A temperatura não está definida correctamente. | Defina uma temperatura mais elevada. |
| | A porta não está bem fechada. | Consulte "Fechar a porta". |
| | A porta foi aberta demasiadas vezes. | Não mantenha a porta aberta mais tempo do que o necessário. |
| | A temperatura de algum produto está demasiado elevada. | Deixe que a temperatura do produto diminua até à temperatura ambiente antes de o guardar. |
| | A temperatura ambiente está demasiado elevada. | Reduza a temperatura ambiente. |
| O compressor não arranca imediatamente após pressionar o botão ShoppingMode após alterar a temperatura. | Isto é normal e não significa qualquer problema. | O compressor arranca após um período de tempo. |

| Problema | Causa possível | Solução |
|---|---|---|
| Há água a escorrer na placa posterior do frigorífico. | Durante o processo de descongelação automática, o gelo descongela na placa posterior. | Isto é normal. |
| Há água que escorre para o frigorífico. | A saída de água está obstruída. | Limpe a saída de água. |
| | Há produtos a impedir que a água esorra para o colector de água. | Certifique-se de que os produtos não tocam na placa posterior. |
| Não é possível definir a temperatura. | A função Shopping está ligada. | Desligue a função Shopping manualmente ou aguarde para regular a temperatura depois de a função ter reiniciado automaticamente. Consulte "Modo Shopping-Mode". |
| A temperatura no aparelho está demasiado baixa/alta. | Guardou demasiados produtos ao mesmo tempo. | Guarde menos produtos ao mesmo tempo. |
| A temperatura no frigorífico está demasiado elevada. | Não há circulação de ar frio no aparelho. | Certifique-se de que o ar frio pode circular no aparelho. |
| O quadrado superior ou inferior é apresentado no display da temperatura. | Ocorreu um erro na medição da temperatura. | Entre em contacto com um representante de assistência (o sistema de refrigeração irá continuar a manter os produtos alimentares frios, mas a regulação da temperatura não será possível). |
| DEMO aparece no display. | O aparelho está no modo de demonstração (DEMO). | Mantenha o botão Mode premido durante 10 segundos a partir do momento em que ouvir um sinal sonoro longo e o display se apagar por um breve momento: o aparelho começa a funcionar normalmente. |

SUBSTITUIR A LÂMPADA

O aparelho está equipado com uma luz interior LED de longa duração. Apenas a assistência está autorizada a substituir o dispositivo de iluminação. Contacte o seu centro de assistência.

2. Se necessário, ajuste a porta. Consulte "Instalação".
3. Se necessário, substitua as juntas de feituosas da porta. Contacte o Centro de Assistência Técnica.

FECHAR A PORTA

1. Limpe as juntas da porta.

INSTALAÇÃO

POSICIONAMENTO



ADVERTÊNCIA

Se for eliminar um aparelho velho que tem um bloqueio ou um fecho na porta, certifique-se de não funciona para evitar que as crianças fiquem trancadas lá dentro.



O aparelho deverá ter a ficha acessível após a instalação.

Instale este aparelho num local com uma temperatura ambiente que corresponde à classe climática indicada na placa de dados do aparelho:

| Classe climática | Temperatura ambiente |
|------------------|----------------------|
| SN | +10 °C a + 32 °C |
| N | +16 °C a + 32 °C |
| ST | +16 °C a + 38 °C |

| Classe climática | Temperatura ambiente |
|------------------|----------------------|
| T | +16 °C a + 43 °C |

| | |
|---|------------------|
| T | +16 °C a + 43 °C |
|---|------------------|

LIGAÇÃO ELÉCTRICA

Antes de ligar, certifique-se de que a tensão e a frequência indicadas na placa de dados correspondem à fonte de alimentação doméstica.

O aparelho deve ter uma ligação à terra. A ficha do cabo de alimentação é fornecida com um contacto para este objectivo. Se a tomada da fonte de alimentação doméstica não estiver ligada à terra, ligue o aparelho a uma ligação à terra separada, em conformidade com as normas actuais, consultando um electricista qualificado.

O fabricante declina toda a responsabilidade caso as precauções de segurança acima não sejam cumpridas.

Este aparelho cumpre com as directivas, E.E.C.

QUELFRIGO.COM

REVERSIBILIDADE DA PORTA

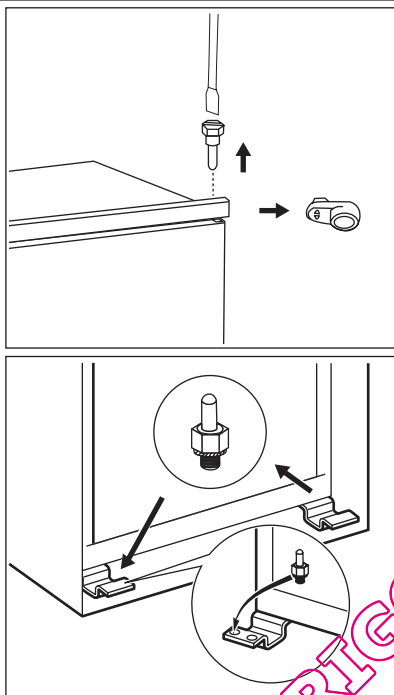

A porta do aparelho abre para a direita. Se pretender que a porta abra para a esquerda, execute estes passos antes de instalar o aparelho:

1. Desaperte e retire o pino superior.
2. Remova a porta.
3. Retire o espaçador.
4. Com uma chave, desaperte o pino inferior.

No lado oposto:

1. Aperte o pino inferior.
2. Instale o espaçador.
3. Instale a porta.
4. Aperte o pino superior.

REQUISITOS DE VENTILAÇÃO

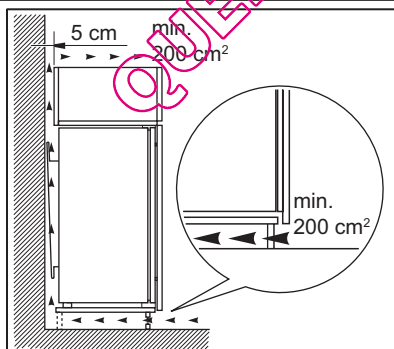

A circulação de ar na parte posterior do aparelho tem de ser suficiente.

INSTALAR O APARELHO

Execute os seguintes passos:

**CUIDADO**

Certifique-se de que o cabo de alimentação não fica preso.

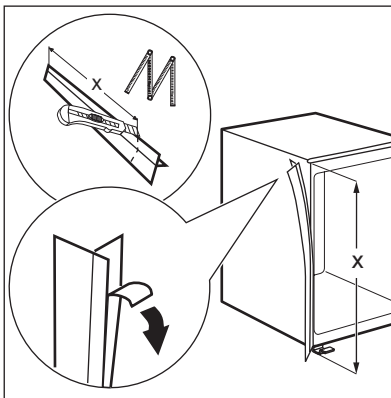

Se necessário, corte a tira adesiva (vedante) e aplique-a no aparelho como indicado na figura.

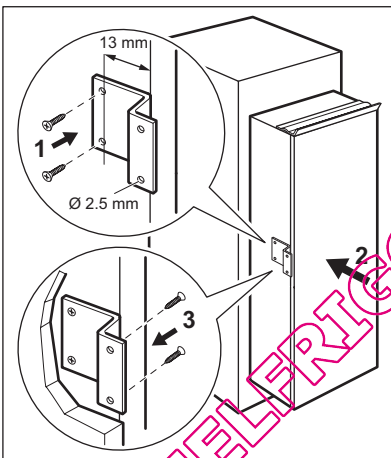

Perfure o aparelho utilizando uma broca de $\varnothing 2,5$ mm (10 mm de penetração máxima). Fixe a esquadria ao aparelho.

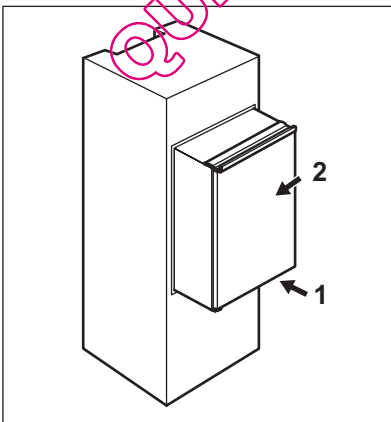

Instale o aparelho no nicho. Empurre o aparelho na direcção da seta (1) até que a tampa do espaço superior pare contra o móvel de cozinha. Empurre o aparelho na direcção da seta (2) contra o armário no lado oposto da dobradiça.

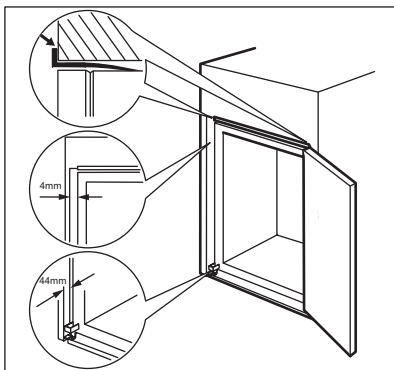

Ajuste o aparelho no nicho.
Certifique-se de que a distância entre o aparelho e a extremidade dianteira do armário é 44 mm.
A tampa da dobradiça inferior (incluída no saco de acessórios) garante que a distância entre o aparelho e o móvel da cozinha está correcta.
Certifique-se de que a folga entre o aparelho e o armário é 4 mm.
Abra a porta. Coloque a tampa da dobradiça inferior na posição correcta.

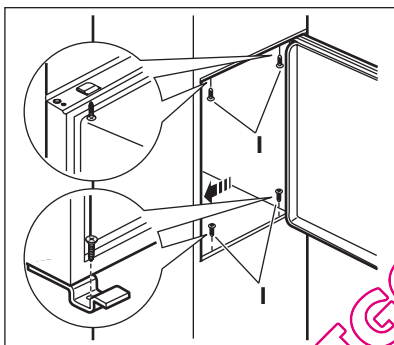

Fixe o aparelho no nicho com 4 parafusos.

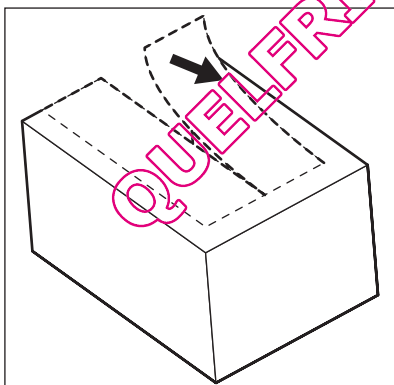

Retire a peça correcta da tampa da dobradiça (E). Certifique-se de que retira a peça DX, no caso da dobradiça direita, SX no lado oposto.

QUELFRIGO.COM

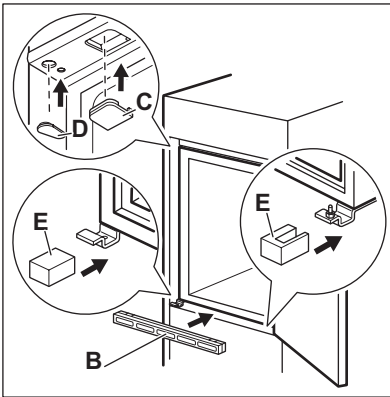

Encaixe as tampas (C, D) nas cavilhas e nos orifícios da dobradiça.
 Instale a grelha de ventilação (B).
 Encaixe as tampas da dobradiça (E) na dobradiça.

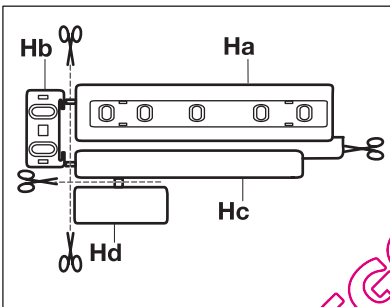

Separe as peças (Ha), (Hb), (Hc) e (Hd).

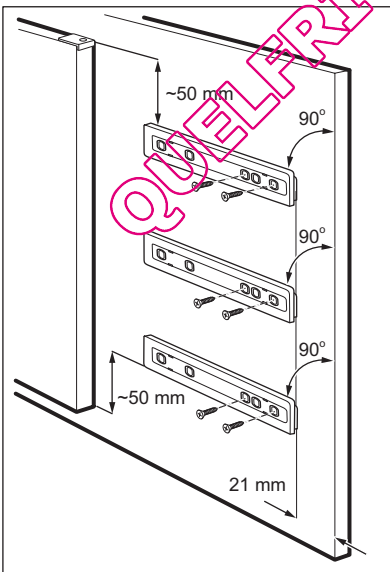

Instale a peça (Ha) no lado interior do móvel da cozinha.

QUELFRIGO.COM

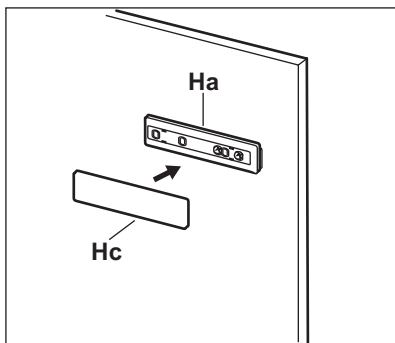

Pressione a peça (Hc) contra a peça (Ha).

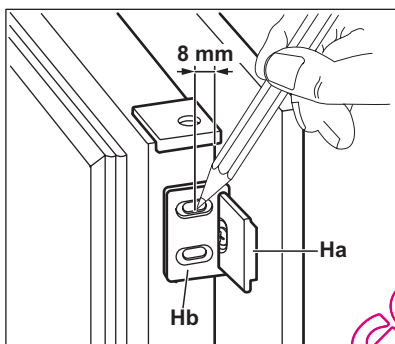

Abra a porta do aparelho e a porta de armário de cozinha num ângulo de 90°.

Insira a esquadria pequena (Hb) na calha (Ha).

Junte a porta do aparelho e a porta de armário e marque os pontos dos orifícios.

Retire as esquadrias pequenas e perfure orifícios de Ø 2 mm, a 8 mm do lado exterior da porta.

Coloque novamente a esquadria pequena na calha e fixe-a com os parafusos fornecidos.

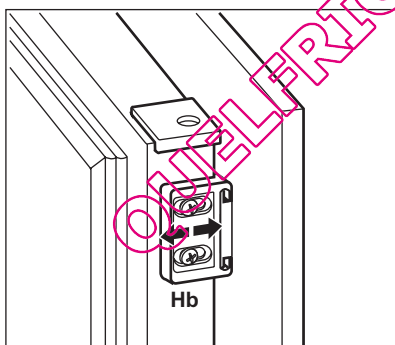

Alinhe a porta de armário de cozinha e a porta do aparelho ajustando a peça (Hb).

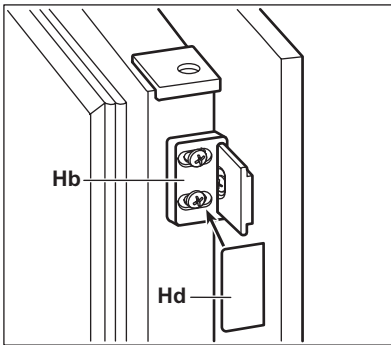

Pressione a peça (Hd) contra a peça (Hb).

Faça uma verificação final para verificar que:

- Todos os parafusos estão apertados.
- A tira vedante está bem colocada no armário.
- A porta abre e fecha correctamente.

QUELFRIGO.COM

RUÍDOS

Existem alguns ruídos durante o funcionamento normal (compressor, circulação do refrigerante).

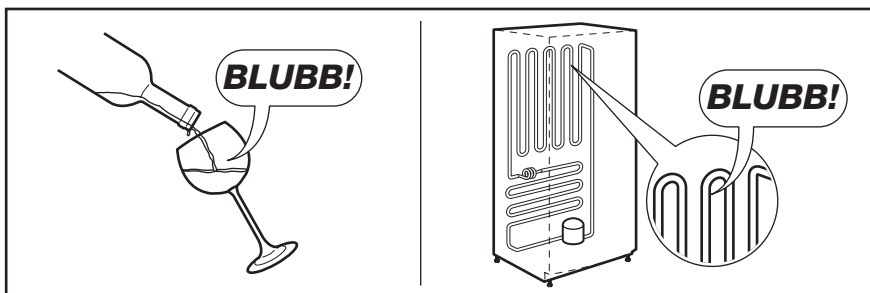
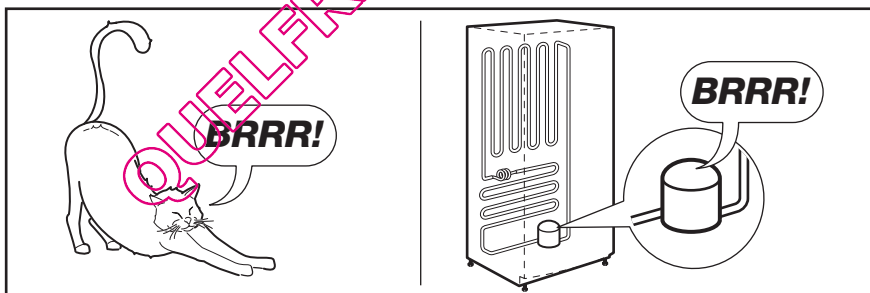
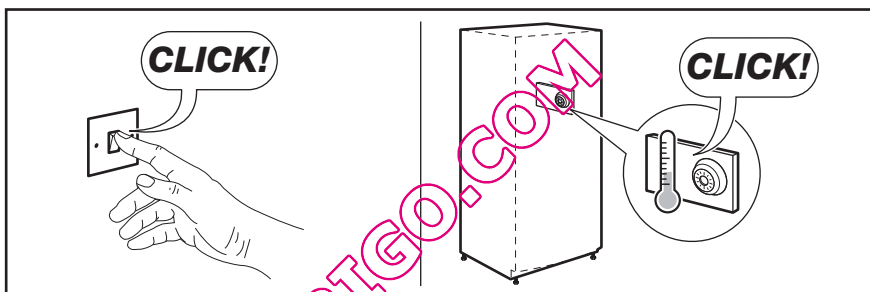
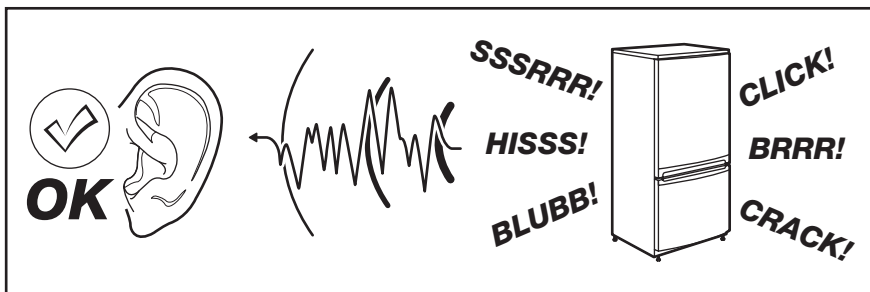

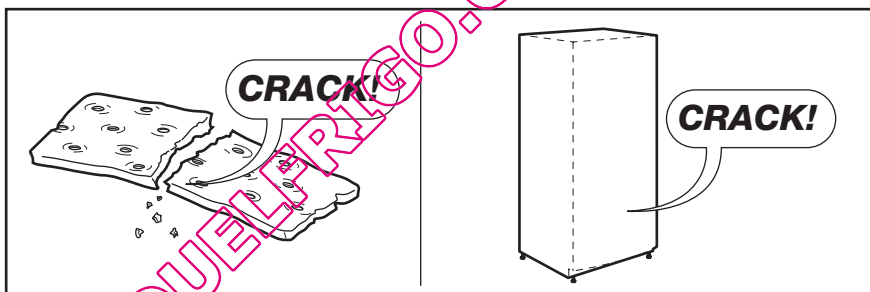
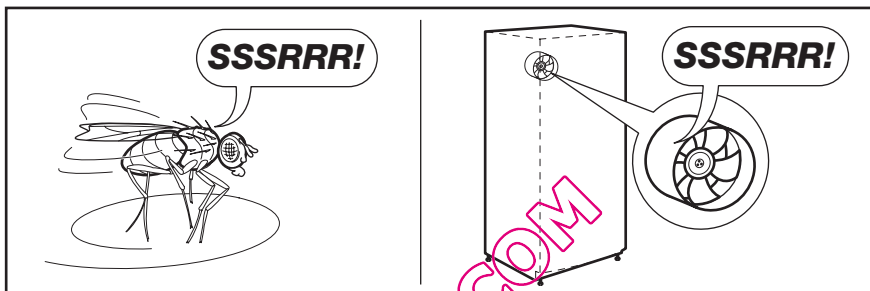
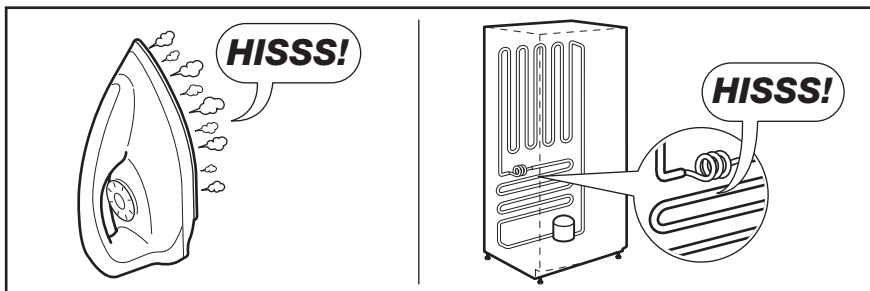

DADOS TÉCNICOS

| | | |
|---------------------------------|-----------|--|
| Dimensão do nicho de instalação | | |
| Altura | 1780 mm | |
| Largura | 560 mm | |
| Profundidade | 550 mm | |
| Tensão | 230-240 V | |
| Frequência | 50 Hz | |

As informações técnicas encontram-se na placa de características no lado esquerdo

do interior do aparelho e na etiqueta de energia.

PREOCUPAÇÕES AMBIENTAIS

Recicle os materiais que apresentem o símbolo . Coloque a embalagem nos contentores indicados para reciclagem. Ajude a proteger o ambiente e a saúde pública através da reciclagem de aparelhos eléctricos e electrónicos. Não elimine os

aparelhos que tenham o símbolo  juntamente com os resíduos domésticos. Coloque o produto num ponto de recolha para reciclagem local ou contacte as suas autoridades municipais.

QUELFRIGO.COM

ÍNDICE DE MATERIAS

| | |
|---------------------------------------|----|
| INFORMACIÓN SOBRE SEGURIDAD | 52 |
| PANEL DE MANDOS | 55 |
| USO DIARIO | 58 |
| CONSEJOS ÚTILES | 60 |
| CUIDADO Y LIMPIEZA | 61 |
| QUÉ HACER SI... | 62 |
| INSTALACIÓN | 65 |
| RUIDOS | 72 |
| DATOS TÉCNICOS | 73 |
| ASPECTOS MEDIOAMBIENTALES | 74 |

PENSAMOS EN USTED

Gracias por adquirir un producto Electrolux. Ha escogido un producto que contiene décadas de experiencia e innovación profesionales. Ingenioso y elegante, se ha diseñado pensando en usted. Así que, siempre que lo utilice puede tener la seguridad de que conseguirá excelentes resultados.

Bienvenido a Electrolux.

Visite nuestro sitio web para:



Obtener consejos, folletos, soluciones a problemas e información de servicio:
www.electrolux.com



Registrar su producto para recibir un mejor servicio:
www.electrolux.com/productregistration



Adquirir accesorios, artículos de consumo y recambios originales para su aparato:
www.electrolux.com/shop

ATENCIÓN Y SERVICIO AL CLIENTE

Le recomendamos que utilice recambios originales.

Al contactar con el Servicio, cerciórese de tener la siguiente información a mano.

La información se puede encontrar en la placa de características. Modelo, PNC, Número de serie.



Advertencia - Precaución-Información sobre seguridad.



Datos y recomendaciones generales



Información medioambiental

Salvo modificaciones.



INFORMACIÓN SOBRE SEGURIDAD

Por su seguridad y para garantizar el funcionamiento correcto del aparato, antes de instalarlo y utilizarlo por primera vez lea atentamente este manual del usuario, incluidos los consejos y advertencias. Para evitar errores y accidentes, es importante que todas las personas que utilicen el aparato estén perfectamente al tanto de su funcionamiento y de las características de seguridad. Conserve estas instrucciones y no olvide mantenerlas junto al aparato en caso de su desplazamiento o venta para que quienes lo utilicen a lo largo de su vida útil dispongan siempre de la información adecuada sobre el uso y la seguridad. Por la seguridad de personas y bienes, siga las normas de seguridad indicadas en estas instrucciones, ya que el fabricante no se hace responsable de daños provocados por omisiones.

SEGURIDAD DE NIÑOS Y PERSONAS VULNERABLES

- Este electrodoméstico no está diseñado para que lo usen personas (incluidos niños) con discapacidad física, sensorial o mental, o con experiencia y conocimiento insuficientes, a menos que una persona responsable de su seguridad les supervise o instruya en el uso del electrodoméstico.
No permita que los niños jueguen con el electrodoméstico.
- Mantenga los materiales de embalaje alejados de los niños. Existe riesgo de asfixia.
- Si va a desechar el aparato, extraiga el enchufe de la toma, corte el cable de conexión (tan cerca del aparato como pueda) y retire la puerta para impedir que los niños al jugar puedan sufrir descargas eléctricas o quedar atrapados en su interior.
- Si este aparato, que cuenta con juntas de puerta magnéticas, sustituirá a un aparato más antiguo con cierre de muelle (pestillo) en la puerta, cerciódese de inutilizar el cierre de muelle antes de desechar el aparato antiguo. Evitará así que se convierta en una trampa mortal para niños.

INSTRUCCIONES GENERALES DE SEGURIDAD



ADVERTENCIA

Mantenga libres de obstrucciones las aberturas de ventilación del alojamiento del aparato o de la estructura empotrada

- El aparato está diseñado para conservar los alimentos y bebidas de una vivienda normal, como se explica en este folleto de instrucciones.
- No utilice dispositivos mecánicos ni medios artificiales para acelerar el proceso de descongelación.
- No utilice otros aparatos eléctricos (como máquinas para hacer helados) dentro de los aparatos de refrigeración, a menos que el fabricante haya autorizado su utilización para estos fines.
- No dañe el circuito del refrigerante.

El circuito del refrigerante del aparato contiene isobutano (R600a). Se trata de un gas natural con un alto nivel de compatibilidad medioambiental, aunque es inflamable.

Durante el transporte y la instalación del aparato, cerciódese de no provocar daños en el circuito de refrigeración.

Si el circuito de refrigeración se daña:

- mantenga el aparato alejado de las llamas y de cualquier fuente de encendido
- ventile bien la habitación en la que se encuentra el aparato
- Es peligroso alterar las especificaciones o modificar este producto en modo alguno. Cualquier daño en el cable de alimentación puede provocar un cortocircuito, un incendio o una descarga eléctrica.



ADVERTENCIA

Los componentes eléctricos (cable de alimentación, enchufe, compresor) debe sustituirlos un técnico autorizado o personal de reparaciones profesional a fin de evitar riesgos.

1. El cable de alimentación no se debe prolongar.
 2. Compruebe que la parte posterior del aparato no aplaste ni dañe el enchufe. Un enchufe aplastado o dañado puede recalentarse y provocar un incendio.
 3. Cerciórese de que tiene acceso al enchufe del aparato.
 4. No tire del cable de alimentación.
 5. Si la toma de red está floja, no introduzca el enchufe. Existe riesgo de descarga eléctrica o incendio.
 6. No utilice el aparato sin la tapa de la bombilla (si está provisto de ella) de iluminación interior.
- Este aparato es pesado. Debe tener precauciones durante su desplazamiento.
 - No retire ni toque elementos del compartimento congelador con las manos húmedas o mojadas, ya que podría sufrir abrasión de la piel o quemaduras por congelación.
 - Evite la exposición prolongada del aparato a la luz solar directa.
 - Las bombillas que se utilizan en este aparato (si está provisto de ellas) son especiales, y se han seleccionado exclusivamente para uso en aparatos domésticos. No pueden utilizarse para la iluminación de la vivienda.

USO DIARIO

- No coloque recipientes calientes sobre las piezas plásticas del aparato.
- No almacene gas ni líquido inflamable en el aparato, ya que podrían estallar.
- Se deben seguir estrictamente las recomendaciones sobre almacenamiento del fabricante del aparato. Consulte las instrucciones correspondientes.

CUIDADO Y LIMPIEZA

- Antes de realizar cualquier tarea de mantenimiento, apague el aparato y desenchúfelo de la toma de corriente.
- No limpie el aparato con objetos metálicos.
- Revise regularmente el desagüe del agua descongelada del frigorífico. Si es necesario, limpie el desagüe. Si el desagüe se

bloquea, el agua se acumulará en la base del aparato.

INSTALACIÓN



Para realizar la conexión eléctrica, siga atentamente las instrucciones de los párrafos correspondientes.

- Desembale el aparato y compruebe que no tiene daños. No conecte el aparato si está dañado. Informe de los posibles daños de inmediato a la tienda donde lo adquirió. En ese caso, conserve el material de embalaje.
- Es recomendable esperar al menos dos horas antes de conectar el aparato, para permitir que el aceite regrese al compresor.
- El aparato debe contar con circulación de aire adecuada alrededor, ya que de lo contrario se produce recalentamiento. Para conseguir una ventilación suficiente, siga las instrucciones correspondientes a la instalación.
- Siempre que sea posible, la parte posterior del producto debe estar contra una pared, para evitar que se toquen las partes calientes (compresor, condensador) y se produzcan quemaduras.
- El aparato no debe colocarse cerca de radiadores ni de hornillas de cocina.
- Asegúrese de que es posible acceder al enchufe después de instalar el electrodoméstico.
- Realice la conexión sólo a un suministro de agua potable (si está prevista una conexión de agua).

SERVICIO TÉCNICO

- Un electricista homologado deberá realizar las tareas que se requieran para ejecutar el servicio o mantenimiento de este electrodoméstico.
- Las reparaciones de este aparato debe realizarlas un centro de servicio técnico autorizado y sólo se deben utilizar cambios originales.

PROTECCIÓN DEL MEDIO AMBIENTE



Este aparato no contiene gases perjudiciales para la capa de ozono.

no, ni en el circuito de refrigerante ni en los materiales aislantes. El aparato no se debe desechar junto con los residuos urbanos. La espuma aislante contiene gases inflamables: el aparato se debe desechar de acuerdo con la normativa vigente, que puede solicitar a las autoridades locales. No dañe la unidad de refrigeración, en especial la parte trasera, cerca del intercambiador de calor. Los materiales de este aparato marcados con el símbolo  son reciclables.

QUELFRIGO.COM

PANEL DE MANDOS

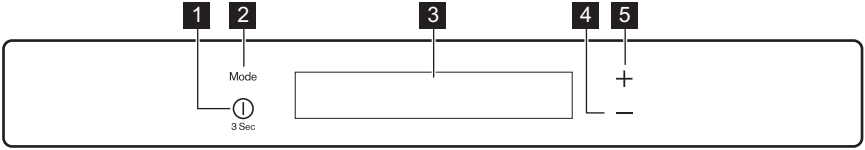

- 1** Tecla ON/OFF
- 2** Tecla Mode
- 3** Pantalla
- 4** Tecla de enfriamiento de temperatura
- 5** Tecla de calentamiento de temperatura

Se puede cambiar el sonido predefinido de las teclas a otro más alto manteniendo pulsadas al mismo tiempo la tecla Mode y la de enfriamiento de temperatura durante unos segundos. El cambio es reversible.

PANTALLA

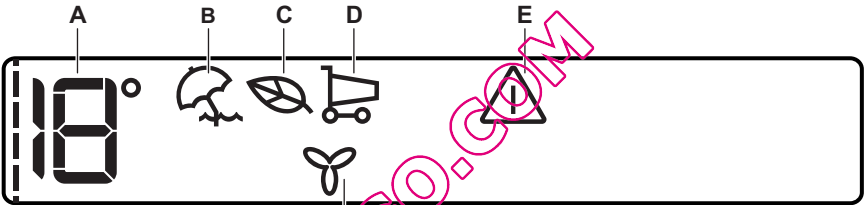

- A)** Indicador de temperatura
- B)** Modo Vacaciones
- C)** Modo Eco
- D)** Modo Compras
- E)** Indicador de alarma de puerta abierta
- F)** Modo FreeStore



Después de seleccionar la tecla de modo o de temperatura, se inician las animaciones ----. Tras seleccionar la temperatura, la animación parpadea durante unos minutos.

ENCENDIDO

Para encender el aparato siga los siguientes pasos:

- 1.** Conecte el enchufe a la toma de corriente.
- 2.** Pulse la tecla ON/OFF si la pantalla está apagada.
- 3.** Si DEMO aparece en la pantalla, el aparato está en el modo de demo-

ción. Consulte el apartado "Qué hacer si...".

- 4.** Los indicadores de temperatura muestran la temperatura predeterminada programada.

Para programar otra temperatura, consulte la sección "Regulación de la temperatura".

APAGADO

Para apagar el aparato:

- 1.** Pulse la tecla ON/OFF durante 3 segundos.
- 2.** La pantalla se apaga.
- 3.** Para desconectar el aparato de la corriente, desconecte el enchufe de la toma de corriente.

REGULACIÓN DE LA TEMPERATURA

La temperatura programada en el frigorífico puede ajustarse pulsando la tecla de temperatura.

Ajuste de la temperatura predeterminada: +5°C para el frigorífico.

El indicador de temperatura muestra la temperatura programada.

La temperatura programada se alcanza en un plazo de 24 horas.



Después de un corte del suministro eléctrico, la temperatura ajustada se guarda.

MODO VACACIONES

Esta función permite mantener el frigorífico vacío y cerrado durante periodos largos de tiempo sin que se formen malos olores.



El compartimento del frigorífico debe estar vacío mientras la función esté activada.

Para activar la función:

1. Pulse la tecla Mode hasta que aparezca el icono correspondiente.

El indicador Vacaciones parpadea unos segundos.

El indicador de temperatura del frigorífico muestra la temperatura programada.

Para desactivar la función:

1. Pulse la tecla Mode hasta que parpadee el indicador Vacaciones.
2. El indicador Vacaciones se apaga.



La función se apaga seleccionando una temperatura programada diferente.

ECOMODE

Para un almacenamiento óptimo de los alimentos, seleccione EcoMode.

Para activar la función:

1. Pulse la tecla Mode hasta que aparezca el icono correspondiente.

El indicador EcoMode parpadea unos segundos.

El indicador de temperatura muestra la temperatura programada:

– para el frigorífico: +4°C

2. Aparece el indicador EcoMode.

Para desactivar la función:

1. Pulse la tecla Mode hasta que parpadee el indicador EcoMode.
2. El indicador EcoMode se apaga.



La función se apaga seleccionando una temperatura programada diferente.

SHOPPINGMODE

Si necesita introducir una gran cantidad de alimentos calientes, por ejemplo, después de haber hecho la compra, se aconseja activar la función ShoppingMode para enfriarlos más rápidamente y evitar que suba la temperatura de los que ya se guardan en el frigorífico.

Para activar la función:

1. Pulse la tecla Mode hasta que aparezca el icono correspondiente.

El indicador ShoppingMode parpadea unos segundos.

ShoppingMode se desactiva automáticamente después de unas 6 horas.

Para apagar la función antes de que termine automáticamente:

1. Pulse la tecla Mode hasta que parpadee el indicador ShoppingMode.
2. El indicador ShoppingMode se apaga.



La función se apaga seleccionando una temperatura programada diferente.

ALARMA DE PUERTA ABIERTA

Si la puerta se queda abierta durante unos minutos, sonará una señal acústica. Los indicadores de puerta abierta son los siguientes:

- indicador de alarma intermitente
- señal acústica

Una vez restablecidas las condiciones normales (puerta cerrada), la alarma acústica se detendrá.

La señal acústica se puede desactivar durante la fase de alarma pulsando para ello cualquier tecla.

MODO FREESTORE

Para activar la función:

1. Pulse la tecla Mode hasta que aparezca el icono correspondiente.

El indicador FreeStore parpadea unos segundos.

2. Aparece el indicador FreeStore.

Para desactivar la función:

1. Pulse la tecla Mode hasta que parpadee el indicador FreeStore.
2. El indicador FreeStore se apaga.



Si la función se activa automáticamente, el indicador FreeStore no se muestra (consulte la sección "Uso diario").

La activación del modo FreeStore incrementa el consumo de energía.

QUELFRIGO.COM

USO DIARIO

LIMPIEZA DEL INTERIOR

Antes de utilizar el aparato por primera vez, lave el interior y los accesorios internos con agua templada y un jabón neutro para eliminar el típico olor de los productos nuevos. A continuación seque bien.



No utilice detergentes ni polvos abrasivos, ya que podrían dañar el acabado.



Si DEMO aparece en la pantalla, el aparato está en el modo de demostración: consulte el apartado “Qué hacer si...”.

INDICADOR DE TEMPERATURA

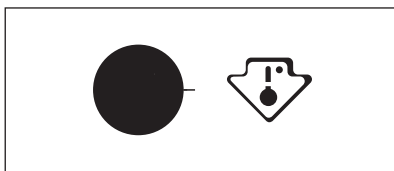

Este aparato está autorizado para su venta en Francia.

En conformidad con la normativa válida en dicho país, deberá ir provisto de un dispositivo especial (consulte la figura) situado en el compartimento inferior del frigorífico para indicar la zona más fría del mismo.

ESTANTES MÓVILES

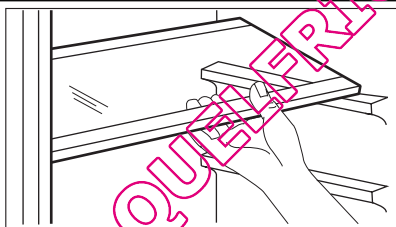

Las paredes del frigorífico cuentan con una serie de guías para colocar los estantes del modo que se prefiera.

Para aprovechar mejor el espacio, los estantes frontales más pequeños pueden colocarse encima de los traseros.

COLOCACIÓN DE LOS ESTANTES DE LA PUERTA

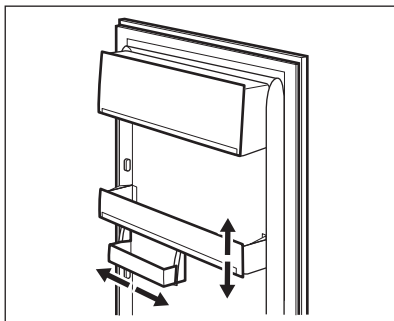

Para poder guardar alimentos de distintos tamaños, los estantes de la puerta se pueden colocar a diferentes alturas.

Para realizar esos ajustes proceda como se indica a continuación: mueva paulatinamente el estante en la dirección de las flechas hasta retirarlo del soporte y colóquelo en la posición que desee.

FREESTORE

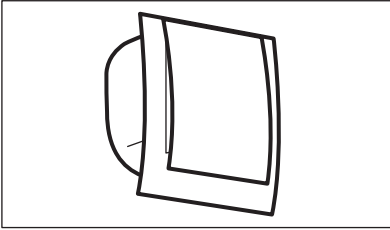

El compartimento frigorífico cuenta con un dispositivo que permite enfriar los alimentos con más rapidez y mantener una temperatura más uniforme dentro del compartimento.

El dispositivo se activa por sí solo cuando es necesario, por ejemplo, para recuperar rápidamente la temperatura después de abrir la puerta o cuando la temperatura ambiente sea elevada.

Permite encender el dispositivo manualmente cuando sea necesario (consulte el modo FreeStore).



El dispositivo FreeStore se detiene cuando la puerta está abierta y se reinicia inmediatamente después de cerrar la puerta.

QUELFRIGO.COM

CONSEJOS ÚTILES

CONSEJOS PARA AHORRAR ENERGÍA

- No abra la puerta con frecuencia ni la deje abierta más tiempo del estrictamente necesario.
- Si la temperatura ambiente es elevada, la temperatura del aparato se ha ajustado en los valores más altos y está totalmente lleno, el compresor podría funcionar de manera continua, provocando la formación de escarcha o hielo en el evaporador. Si esto sucede, gire el regulador de temperatura a valores inferiores para permitir la descongelación automática y ahorrar en el consumo eléctrico.

Los plátanos, las patatas, las cebollas y los ajos, si no están empaquetados, no deben guardarse en el frigorífico.

CONSEJOS PARA LA REFRIGERACIÓN DE ALIMENTOS FRESCOS

Para obtener los mejores resultados:

- no guarde en el frigorífico alimentos calientes ni líquidos en evaporación;
- cubra o envuelva los alimentos, en especial si tienen sabores fuertes;
- coloque los alimentos de modo que el aire pueda circular libremente entre ellos.

CONSEJOS PARA LA REFRIGERACIÓN

Consejos útiles:

Carne (de todo tipo): guárdela en bolsas de plástico y colóquela en el estante de vidrio, sobre el cajón de las verduras.

Por razones de seguridad, guárdela de ese modo durante uno o dos días, como máximo.

Alimentos cocinados, platos fríos, etc...: los debe cubrir y puede colocarlos en cualquiera de los estantes.

Frutas y verduras: se deben limpiar a conciencia y colocar en los cajones especiales suministrados a tal efecto.

Mantequilla y queso: colóquelos en recipientes herméticos especiales o envueltos en papel de aluminio o en bolsas de plástico, para excluir tanto aire como sea posible.

Botellas de leche: deben tener tapa y se colocarán en el estante para botellas de la puerta.

CUIDADO Y LIMPIEZA



PRECAUCIÓN

Antes de realizar tareas de mantenimiento, desenchufe el aparato.



Este equipo contiene hidrocarburos en la unidad de refrigeración; por tanto, el mantenimiento y la recarga deben estar a cargo exclusivamente de técnicos autorizados.



Tenga cuidado para no dañar el sistema de refrigeración.

Muchas marcas de limpiadores de superficies de cocina contienen químicos que pueden atacar o dañar los plásticos del aparato. Por tal razón, se recomienda que el exterior del aparato se limpie sólo con agua templada a la que se añadirá un poco de líquido lavavajillas.

Después de la limpieza, vuelva a conectar el aparato a la toma de red.

LIMPIEZA PERIÓDICA

El equipo debe limpiarse de manera habitual:

- Limpie el interior y los accesorios con agua templada y un jabón neutro.
- Revise y limpie periódicamente las juntas de la puerta para mantenerlas limpias y sin restos.
- Aclare y seque a fondo.



No mueva, dañe ni tire de los conductos o cables del interior del armario.

No utilice detergentes, polvos abrasivos, productos de limpieza perfumados ni cera para limpiar el interior, ya que dañarán la superficie y dejarán un fuerte olor.

Limpie el condensador (rejilla negra) y el compresor de la parte posterior del aparato con un cepillo. Esa operación mejorará el rendimiento del aparato y reducirá el consumo eléctrico.

PERIODOS SIN FUNCIONAMIENTO

Si el aparato no se utiliza durante un tiempo prolongado, tome las siguientes precauciones:

- **desconecte el aparato de la red eléctrica;**
- extraiga todos los alimentos;
- descongele (si así está previsto) y limpie el aparato y todos sus accesorios.
- deje la puerta(s) entreabierta para prevenir olores desagradables.

Si va a mantener el armario en marcha, solicite a alguien que lo inspeccione de vez en cuando para evitar que los alimentos se echen a perder en caso de un corte de energía.

DESCONGELACIÓN DEL FRIGORÍFICO

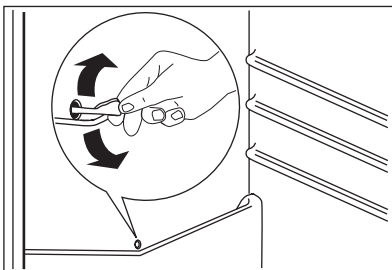

La escarcha se elimina automáticamente del evaporador del frigorífico cada vez que se detiene el compresor, durante el funcionamiento normal. El agua de la descongelación se descarga por un canal hacia un recipiente especial situado en la parte posterior del aparato, sobre el motor compresor, desde donde se evapora.

Limpie periódicamente el orificio de salida del agua de descongelación situado en la mitad del canal del compartimento frigorífico para evitar que el agua se desborde y caiga sobre los alimentos del interior. Utilice el limpiador especial suministrado, que hallará ya colocado en el orificio de desagüe.

QUÉ HACER SI...



ADVERTENCIA

Antes de solucionar problemas, desenchufe el enchufe de alimentación de red de la toma principal. Las medidas de solución de problemas que no se indican en este manual deben dejarse en manos de un electricista o profesional cualificado y competente.

| Problema | Posible causa | Solución |
|---|--|---|
| El aparato hace ruido | El aparato no está bien apoyado en el suelo. | Compruebe que los soportes del aparato descansan sobre una superficie estable (las cuatro patas deben estar bien apoyadas en el suelo). |
| El aparato no funciona. La bombilla no funciona. | El aparato está apagado. | Encienda el aparato. |
| | El aparato no está correctamente enchufado a la toma de corriente. | Enchufe el aparato correctamente a la toma de corriente. |
| | El aparato no recibe suministro eléctrico. No hay tensión en la toma de corriente. | Enchufe un aparato eléctrico diferente a la toma de corriente. Llame a un electricista cualificado. |
| La bombilla no funciona. | La bombilla está en espera. | Cierre y abra la puerta. |
| | La bombilla es defectuosa. | Consulte la sección "Cambio de la bombilla". |
| El compresor funciona continuamente. | La temperatura no se ha ajustado correctamente. | Seleccione una temperatura más alta. |
| | La puerta no está bien cerrada. | Consulte la sección "Cierre de la puerta". |
| | La puerta se ha abierto con excesiva frecuencia. | No mantenga abierta la puerta más tiempo del necesario. |
| | La temperatura de los alimentos es demasiado alta. | Deje que la temperatura de los alimentos descienda a la temperatura ambiente antes de guardarlos. |
| | La temperatura ambiente es demasiado alta. | Reduzca la temperatura ambiente. |

| Problema | Posible causa | Solución |
|---|--|--|
| El compresor no se pone en marcha inmediatamente después de pulsar el interruptor Shopping-Mode o tras cambiar la temperatura. | Esto es normal y no significa que exista un error. | El compresor se pone en marcha después de un cierto tiempo. |
| El agua fluye por la placa posterior del frigorífico. | Durante el proceso de descongelación automática, el hielo se descongela en la placa posterior. | Es correcto. |
| El agua fluye al interior del frigorífico. | La salida de agua está obstruida. | Limpie la salida de agua. |
| | Los alimentos impiden que el agua fluya al colector. | Asegúrese de que los alimentos no entran en contacto con la placa posterior. |
| No es posible ajustar la temperatura. | La función Shopping está activada. | Apague manualmente la función Shopping o espere hasta que la función se reinicie automáticamente antes de ajustar la temperatura. Consulte el apartado "ShoppingMode". |
| La temperatura del aparato es demasiado baja/alta. | Se han guardado muchos alimentos al mismo tiempo. | Guarde menos productos al mismo tiempo. |
| La temperatura del frigorífico es demasiado alta. | No hay circulación de aire frío en el aparato. | Compruebe que el aire frío circula libremente en el aparato. |
| En la pantalla de temperatura aparece un cuadrado superior o inferior. | Se ha producido un error en la medición de la temperatura. | Póngase en contacto con su servicio técnico (el sistema de refrigeración seguirá manteniendo fríos los alimentos, pero no podrá ajustar la temperatura). |
| DEMO aparece en la pantalla. | El aparato está en modo de demostración (DEMO). | Mantenga pulsada aproximadamente 10 s la tecla Mode; se escucha un largo sonido de la señal acústica y la pantalla se apaga brevemente: el aparato empieza a funcionar con normalidad. |

CAMBIO DE LA BOMBILLA

El aparato está equipado con una luz LED interior de larga duración. El dispositivo de iluminación sólo debe ser sustituido por el servicio técnico. Póngase en contacto con el servicio técnico.

CIERRE DE LA PUERTA

1. Limpie las juntas de la puerta.
2. Si es necesario, ajuste la puerta. Consulte "Instalación".

3. Si es necesario, cambie las juntas defectuosas. Póngase en contacto con el servicio técnico.

QUELFRIGO.COM

INSTALACIÓN

COLOCACIÓN



ADVERTENCIA

Si va a desechar un aparato antiguo que tiene una cerradura o cierre en la puerta, deberá asegurarse de su inutilización para impedir que niños pequeños queden atrapados en su interior.



El enchufe del aparato debe tener fácil acceso después de la instalación.

Instale el aparato en un punto en el que la temperatura ambiente se corresponda con la clase climática indicada en la placa de datos técnicos del aparato:

| Clase climática | Temperatura ambiente |
|-----------------|----------------------|
| SN | De +10°C a +32°C |
| N | De +16°C a +32°C |
| ST | De +16°C a +38°C |

| Clase climática | Temperatura ambiente |
|-----------------|----------------------|
| T | De +16°C a +43°C |

CONEXIÓN ELÉCTRICA

Antes de conectar el aparato, compruebe que el voltaje y la frecuencia que aparecen en la placa de datos técnicos se corresponden con el suministro de la vivienda. El aparato debe tener conexión a tierra. El enchufe del cable de alimentación se suministra con un contacto para tal fin. Si la toma de red de la vivienda carece de conexión a tierra, conecte el aparato a una toma de tierra conforme con la normativa, después de consultar a un electricista profesional.

El fabricante rechaza toda responsabilidad si no se toman las precauciones antes indicadas.

Este aparato es conforme con las directivas de la CEE.

QUELFRIGO.COM

PUERTA REVERSIBLE

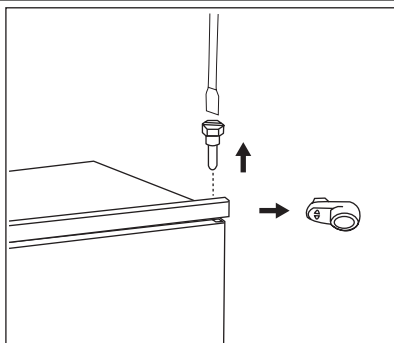

La puerta del aparato se abre hacia la derecha. Si desea abrir la puerta hacia la izquierda, siga estas instrucciones antes de instalar el aparato:

1. Afloje y retire el perno superior.
2. Retire la puerta.
3. Retire el separador.
4. Afloje el perno inferior con una llave.

En el lado opuesto:

1. Apriete el perno inferior.
2. Coloque el separador.
3. Instale la puerta.
4. Apriete el perno superior.

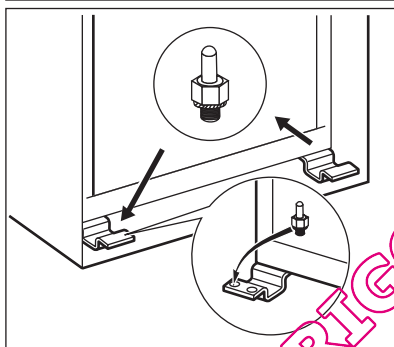

REQUISITOS DE VENTILACIÓN

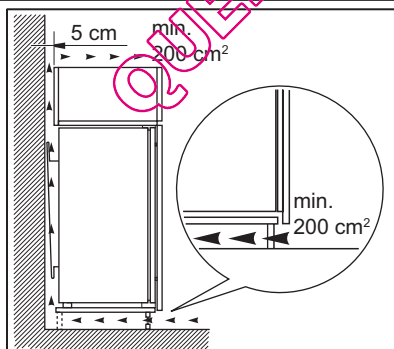

El aire debe poder circular libremente por la parte posterior del aparato.

INSTALACIÓN DEL APARATO

Ejecute los pasos siguientes:



PRECAUCIÓN

Compruebe que el cable de alimentación de red pueda moverse con facilidad.

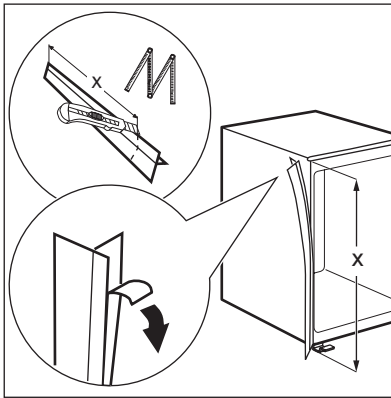

Si es necesario, corte la cinta selladora adhesiva y péguela al aparato como se muestra en la figura.

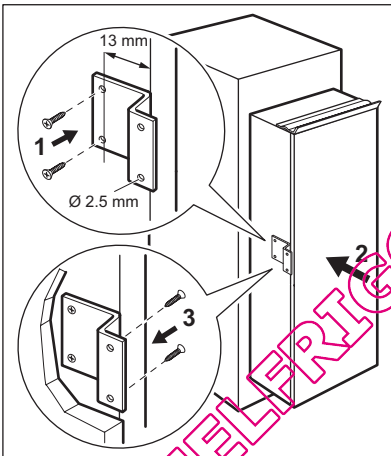

Taladre el aparato con una broca de $\text{Ø } 2,5$ mm (10 mm de penetración máxima). Monte el cuadrado de fijación en el aparato.

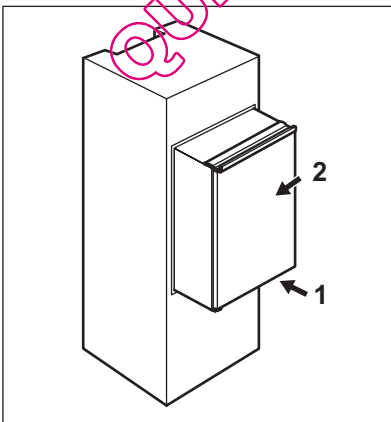

Instale el aparato en el hueco. Empuje el aparato en el sentido de la flecha (1) hasta que la cubierta de la separación superior haga tope contra el mueble de cocina. Empuje el aparato en el sentido de la flecha (2) contra el mueble en el lado opuesto de la bisagra.

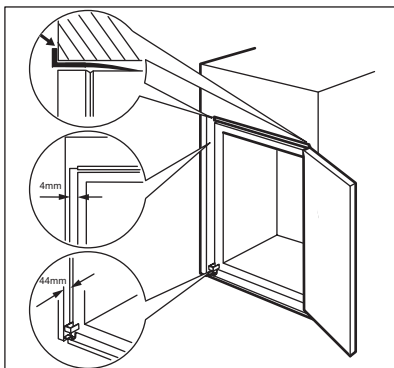

Ajuste el aparato en el hueco.
Asegúrese de que haya una distancia de 44 mm entre el aparato y el borde delantero del mueble.

La tapa de la bisagra inferior (incluida en la bolsa de accesorios) garantiza que la separación entre el aparato y el mueble de cocina sea la adecuada.

Asegúrese de que quede un espacio de 4 mm entre el aparato y el mueble.

Abra la puerta. Coloque la tapa de la bisagra inferior en su lugar.

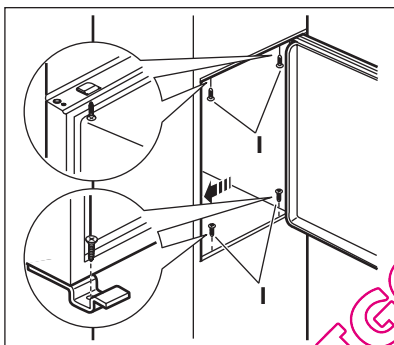

Fije el aparato al hueco con cuatro tornillos.

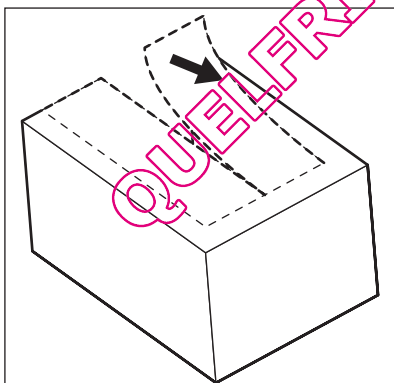

Retire la parte correcta de la tapa de la bisagra (E). No olvide extraer la pieza DX, en el caso de la bisagra derecha, y la pieza SX en el caso contrario.

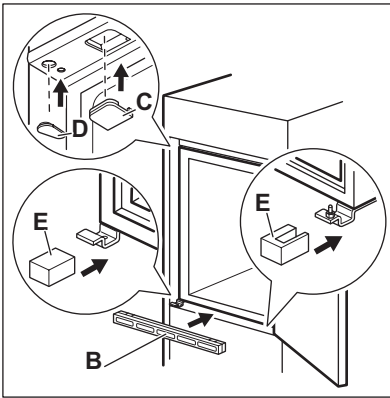

Fije las tapas (C, D) a las lengüetas y a los orificios de la bisagra.
 Instale la rejilla de ventilación (B).
 Fije las tapas (E) a la bisagra.

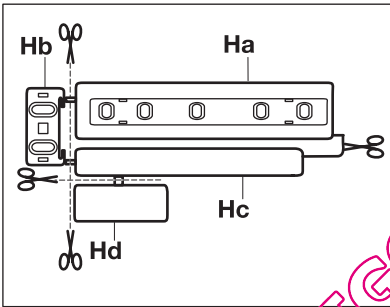

Desconecte las piezas (Ha), (Hb), (Hc) y (Hd).

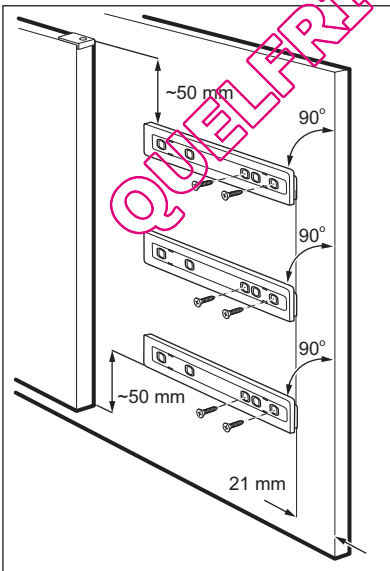

Instale la pieza (Ha) en el lado interno del mueble de cocina.

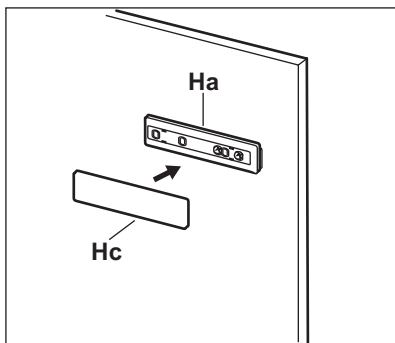

Empuje la pieza (Hc) contra la pieza (Ha).

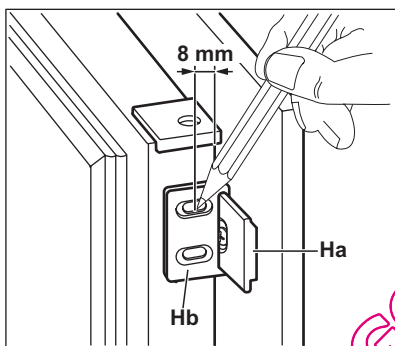

Abra la puerta del aparato y la puerta del mueble de cocina en un ángulo de 90°.
Introduzca el cuadrado pequeño (Hb) en la guía (Ha).

Coloque juntas la puerta del aparato y la puerta del mueble de cocina y marque los orificios.

Quite los cuadrados pequeños y taladre orificios con un diámetro (ϕ) de 2 mm a 8 mm de distancia del borde externo de la puerta. Vuelva a colocar el cuadrado pequeño en la guía y fíjelo con los tornillos suministrados.

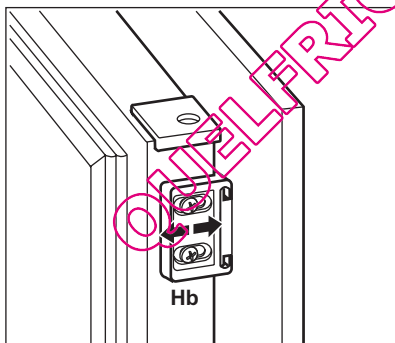

Alinee las puertas del mueble de cocina y del aparato mediante el ajuste de la pieza (Hb).

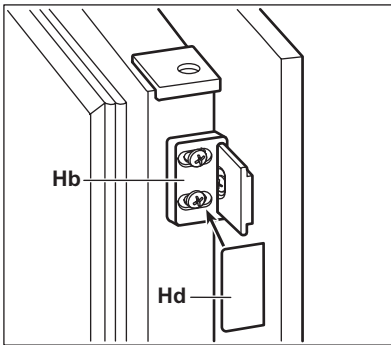

Presione la pieza (Hd) contra la pieza (Hb).

Finalmente, compruebe que:

- Todos los tornillos están apretados.
- La cinta selladora se ha fijado con firmeza al armario.
- La puerta abre y cierra correctamente.

QUELFRIGO.COM

RUIDOS

Durante el funcionamiento normal del aparato suelen producirse ciertos ruidos (compresor, circulación del refrigerante).

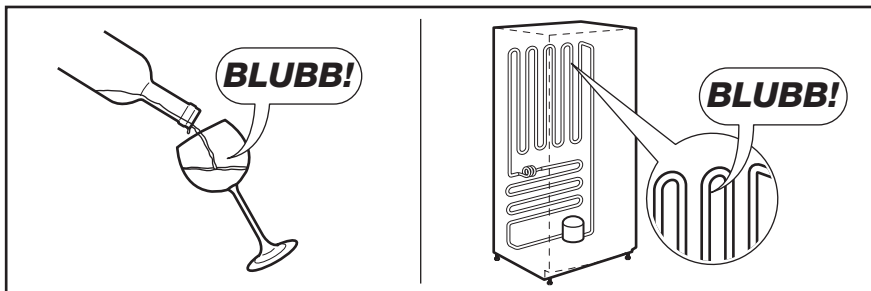
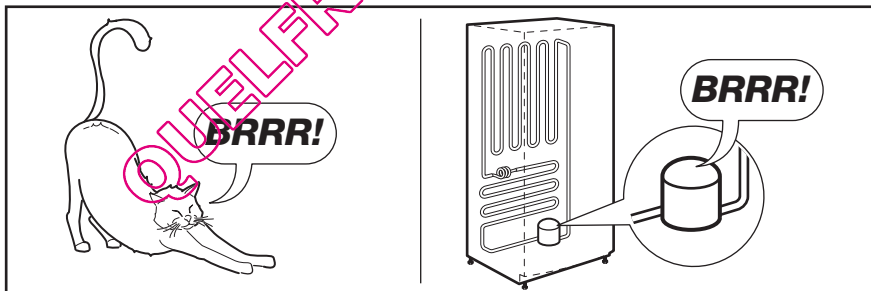
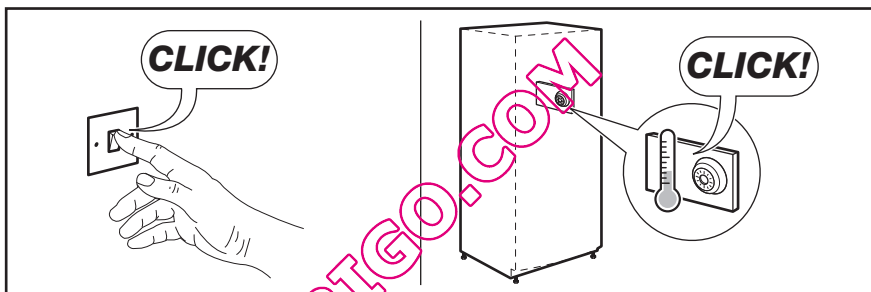
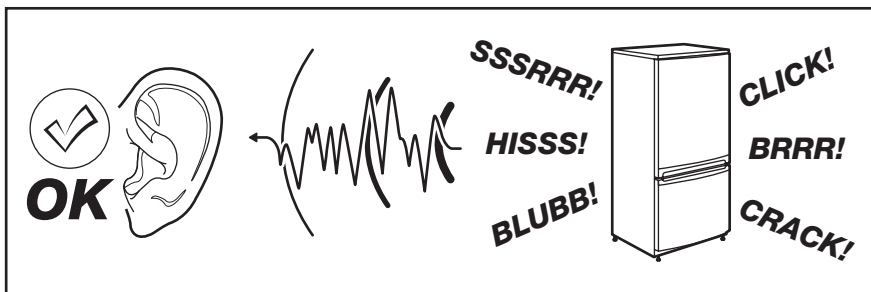

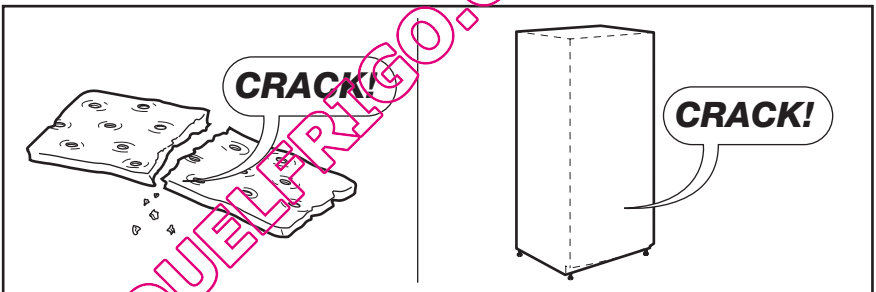
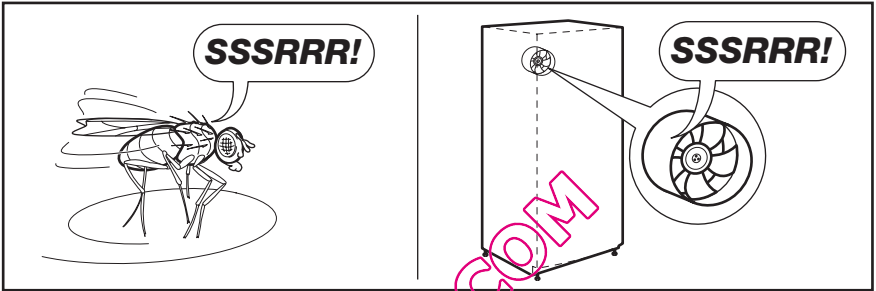
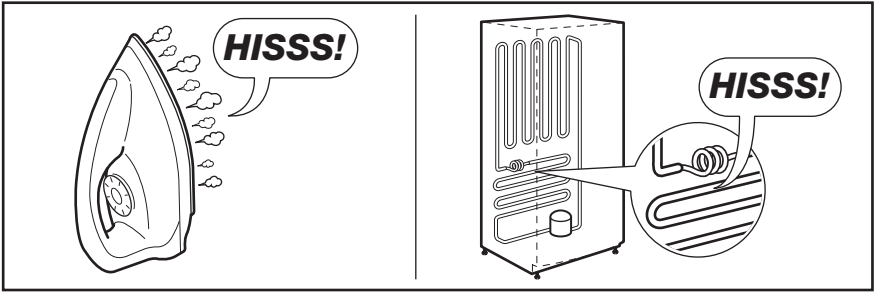

DATOS TÉCNICOS

| | | |
|-----------------------|-----------|--|
| Medidas de la cavidad | | |
| Altura | 1780 mm | |
| Anchura | 560 mm | |
| Fondo | 550 mm | |
| Voltaje | 230-240 V | |
| Frecuencia | 50 Hz | |

La información técnica se encuentra en la placa de datos técnicos en el lado interior

izquierdo del aparato y en la etiqueta de energía.

ASPECTOS MEDIOAMBIENTALES

Recicle los materiales con el símbolo .

Coloque el material de embalaje en los contenedores adecuados para su reciclaje. Ayude a proteger el medio ambiente y la salud pública, así como a reciclar residuos de aparatos eléctricos y electrónicos. No

deseche los aparatos marcados con el símbolo  junto con los residuos domésticos. Lleve el producto a su centro de reciclaje local o póngase en contacto con su oficina municipal.

QUELFRIGO.COM

QUELFRIGO.COM



QUELFRIGO.COM