



Thinking of you
Electrolux



ERF3310AOW
ERF3310AOX

FR RÉFRIGÉRATEUR
PT FRIGORÍFICO

NOTICE D'UTILISATION 2
MANUAL DE INSTRUÇÕES 23

QUELFRIGO.COM

SOMMAIRE

1. CONSIGNES DE SÉCURITÉ	3
2. DESCRIPTION DE L'APPAREIL	7
3. BANDEAU DE COMMANDE	7
4. UTILISATION QUOTIDIENNE	10
5. CONSEILS UTILES	12
6. ENTRETIEN ET NETTOYAGE	13
7. EN CAS D'ANOMALIE DE FONCTIONNEMENT	14
8. INSTALLATION	17
9. CARACTÉRISTIQUES TECHNIQUES	20
10. BRUITS	20
11. EN MATIÈRE DE PROTECTION DE L'ENVIRONNEMENT	22

NOUS PENSONS À VOUS

Merci d'avoir choisi ce produit Electrolux. Avec ce produit, vous bénéficiez de dizaines d'années d'expérience professionnelle et d'innovation. Ingénieux et élégant, il a été conçu sur mesure pour vous. Grâce à cet appareil, vous savez que chaque utilisation vous apportera satisfaction.

Bienvenue chez Electrolux.

Visitez notre site Internet pour :



Obtenir des conseils d'utilisation, des brochures, de l'aide, des informations :
www.electrolux.com



Enregistrer votre produit pour obtenir un meilleur service :
www.electrolux.com/productregistration



Acheter des accessoires, consommables et pièces de rechange d'origine pour votre appareil :
www.electrolux.com/shop

SERVICE APRÈS-VENTE

N'utilisez que des pièces de rechange d'origine.

Avant de contacter le service, assurez-vous de disposer des informations suivantes :

Vous trouverez ces informations sur la plaque signalétique. Modèle, PNC, numéro de série.



Avertissement/Attention : consignes de sécurité.



Informations générales et conseils



Informations écologiques

Sous réserve de modifications.

1. CONSIGNES DE SÉCURITÉ

Pour votre sécurité et garantir une utilisation correcte de l'appareil, lisez attentivement cette notice, y compris les conseils et avertissements, avant d'installer et d'utiliser l'appareil pour la première fois. Pour éviter toute erreur ou accident, veillez à ce que toute personne qui utilise l'appareil connaisse bien son fonctionnement et ses fonctions de sécurité. Conservez cette notice avec l'appareil. Si l'appareil doit être vendu ou cédé à une autre personne, veillez à remettre cette notice au nouveau propriétaire, afin qu'il puisse se familiariser avec son fonctionnement et sa sécurité.

Pour la sécurité des personnes et des biens, conservez et respectez les consignes de sécurité figurant dans cette notice. Le fabricant décline toute responsabilité en cas de dommages dus au non-respect de ces instructions.

Lors de sa fabrication, cet appareil a été construit selon des normes, directives et/ou décrets pour une utilisation sur le territoire français.

Pour la sécurité des biens et des personnes ainsi que pour le respect de l'environnement, vous devez d'abord lire attentivement les préconisations suivantes avant toute utilisation de votre appareil.



ATTENTION

Pour éviter tout risque de détérioration de l'appareil, transportez-le dans sa position d'utilisation muni de ses cales de transport (selon le modèle). Au déballage de celui-ci, et pour empêcher des risques d'asphyxie et corporel, tenez les matériaux d'emballage hors de portée des enfants.



ATTENTION

Pour éviter tout risque (mobilier, immobilier, corporel,...), l'installation, les raccordements (eau, gaz, électricité, évacuation selon modèle), la mise en service et la maintenance de votre appareil doivent être effectuées par un professionnel qualifié.



ATTENTION

Votre appareil a été conçu pour être utilisé par des adultes. Il est destiné à un usage domestique normal. Ne l'utilisez pas à des fins commerciales ou industrielles ou pour d'autres buts que ceux pour lesquels il a été conçu. Vous éviterez ainsi des risques matériel et corporel.



ATTENTION

Débranchez l'appareil avant toute opération de nettoyage manuel. N'utilisez que des produits du commerce non corrosifs ou non inflammables. Toute projection d'eau ou de vapeur est proscrite pour écarter le risque d'électrocution.



ATTENTION

Si votre appareil est équipé d'un éclairage, débranchez l'appareil avant de procéder au changement de l'ampoule (ou du néon, etc.) pour éviter de s'électrocuter.



ATTENTION

Afin d'empêcher des risques d'explosion ou d'incendie, ne placez pas de produits inflammables ou d'éléments imbibés de produits inflammables à l'intérieur, à proximité ou sur l'appareil.



ATTENTION

Lors de la mise au rebut de votre appareil, et pour écarter tout risque corporel, mettez hors d'usage ce qui pourrait présenter un danger : coupez le câble d'alimentation au ras de l'appareil. Informez-vous auprès des services de votre commune des endroits autorisés pour la mise au rebut de l'appareil.

**ATTENTION**

Respectez la chaîne de froid dès l'acquisition d'un aliment jusqu'à sa consommation pour exclure le risque d'intoxication alimentaire.

Veillez maintenant lire attentivement cette notice pour une utilisation optimale de votre appareil.

1.1 Sécurité des enfants et des personnes vulnérables

- Cet appareil n'est pas destiné à être utilisé par des enfants ou des personnes dont les capacités physiques, sensorielles ou mentales, ou le manque d'expérience et de connaissance les empêchent d'utiliser l'appareil sans risque lorsqu'ils sont sans surveillance ou en l'absence d'instruction d'une personne responsable qui puisse leur assurer une utilisation de l'appareil sans danger.

Empêchez les enfants de jouer avec l'appareil.

- Ne laissez pas les différents emballages à portée des enfants. Ils pourraient s'asphyxier.
- Si l'appareil doit être mis au rebut, veillez à couper le câble d'alimentation électrique au ras de l'appareil pour éviter les risques d'électrocution. Démontez la porte pour éviter que des enfants ne restent enfermés à l'intérieur.
- Cet appareil est muni de fermetures magnétiques. S'il remplace un appareil équipé d'une fermeture à ressort, nous vous conseillons de rendre celle-ci inutilisable avant de vous en débarrasser. Ceci afin d'éviter aux enfants de s'enfermer dans l'appareil et de mettre ainsi leur vie en danger.

1.2 Consignes générales de sécurité

**AVERTISSEMENT**

Veillez à ce que les orifices de ventilation, situés dans l'enceinte de l'appareil ou la structure intégrée, ne soient pas obstrués.

- Les appareils sont destinés uniquement à la conservation des aliments et/ou des boissons dans le cadre d'un usage

domestique normal, tel que celui décrit dans la présente notice.

- N'utilisez pas d'appareils électriques, d'agents chimiques ou tout autre système artificiel pour accélérer le processus de dégivrage.
- Ne faites pas fonctionner d'appareils électriques (comme des sorbetières électriques, ...) à l'intérieur des appareils de réfrigération à moins que cette utilisation n'ait reçu l'agrément du fabricant.
- N'endommagez pas le circuit frigorifique.
- Le circuit frigorifique de l'appareil contient de l'isobutane (R600a), un gaz naturel offrant un haut niveau de compatibilité avec l'environnement mais qui est néanmoins inflammable.

Pendant le transport et l'installation de votre appareil, assurez-vous qu'aucune partie du circuit frigorifique n'est endommagée.

Si le circuit frigorifique est endommagé :

- évitez les flammes vives et toute autre source d'allumage
- aérez soigneusement la pièce où se trouve l'appareil
- Ne modifiez pas les spécifications de l'appareil. Si le câble d'alimentation est endommagé, il peut causer un court circuit, un incendie et/ou une électrocution.

**AVERTISSEMENT**

Les éventuelles réparations ou interventions sur votre appareil, ainsi que le remplacement du câble d'alimentation, ne doivent être effectuées que par un professionnel qualifié.

1. Ne branchez pas le cordon d'alimentation à une rallonge.
2. Assurez-vous que la prise n'est pas écrasée ou endommagée par l'arrière de l'appareil. Une prise de courant écrasée ou endommagée peut s'échauffer et causer un incendie.
3. Vérifiez que la prise murale de l'appareil est accessible.
4. Ne débranchez pas l'appareil en tirant sur le câble.

5. Si la prise murale n'est pas bien fixée, n'introduisez pas de prise dans. Risque d'électrocution ou d'incendie.
 6. N'utilisez pas l'appareil sans le difuseur de l'ampoule (si présent) de l'éclairage intérieur.
- Cet appareil est lourd. Faites attention lors de son déplacement.
 - Ne touchez pas avec les mains humides les surfaces givrées et les produits congelés (risque de brûlure et d'arrachement de la peau).
 - Évitez une exposition prolongée de l'appareil aux rayons solaires.
 - Les ampoules (si présentes) utilisées dans cet appareil sont des ampoules spécifiques uniquement destinées à être utilisées sur des appareils ménagers. Elles ne sont pas du tout adaptées à un éclairage quelconque d'une habitation.

1.3 Utilisation quotidienne

- Ne posez pas d'éléments chauds sur les parties en plastique de l'appareil.
- Ne stockez pas de gaz et de liquides inflammables dans l'appareil (risque d'explosion).
- Respectez scrupuleusement les conseils de conservation donnés par le fabricant de l'appareil. Consultez les instructions respectives.

1.4 Stockage des denrées dans les réfrigérateurs et règles d'hygiène

La consommation croissante de plats préparés et d'autres aliments fragiles, sensibles en particulier au non-respect de la chaîne de froid ¹⁾ rend nécessaire une meilleure maîtrise de la température de transport et de stockage de ces produits. A la maison, le bon usage du réfrigérateur et le respect de règles d'hygiène rigoureuses contribuent de façon significative et efficace à l'amélioration de la conservation des aliments.

Conservation des aliments / Maîtrise des températures

Stockez les aliments selon leur nature dans la zone appropriée:

- **Zone tempérée:** Boissons, œufs, beurre, sauces industrielles et préparées, fromages à pâtes cuites, fruits et légumes frais.
- **Zone fraîche:** Produits laitiers, desserts lactés, matières grasses, fromages frais.
- **Zone la plus froide:** Viandes, volailles, poissons, charcuteries, plats préparés, salades composées, préparations et pâtisseries à base d'œufs ou de crème, pâtes fraîches, pâte à tarte / quiches, produits frais et fromages au lait cru, légumes prêts à l'emploi vendus sous sachet plastique et plus généralement, tout produit frais dont la date limite de consommation (DLC) est associée à une température de conservation inférieure ou égale à +4°C.

L'observation des conseils suivants est de nature à éviter la contamination croisée et à prévenir une mauvaise conservation des aliments:

- Emballer systématiquement les produits pour éviter que les denrées ne se contaminent mutuellement.
- Se laver les mains avant de toucher les aliments et plusieurs fois pendant la préparation du repas si celle-ci implique des manipulations successives de produits différents, et après, bien sûr, au moment de passer à table comme les règles d'hygiène l'imposent.
- Ne pas réutiliser des ustensiles ayant déjà servi (cuillère en bois, planche à découper sans les avoir bien nettoyés au préalable).
- Attendre le refroidissement complet des préparations avant de les stocker (exemple : soupe).
- Limiter le nombre d'ouvertures de la porte et, en tout état de cause, ne pas la laisser ouverte trop longtemps pour éviter une remontée en température du réfrigérateur.
- Disposer les aliments de telle sorte que l'air puisse circuler librement tout autour.

Il convient de vérifier régulièrement que la température, notamment celle de la zone la plus froide, est correcte et le cas

¹⁾ Chaîne de froid: maintien sans rupture de la température requise d'un produit, depuis sa préparation et son conditionnement jusqu'à son utilisation par le consommateur

échéant, d'ajuster le dispositif de réglage de température en conséquence comme indiqué (page Utilisation)

Mesure de la température La mesure de la température dans une zone (sur une clayette, par exemple) peut se faire au moyen d'un thermomètre placé, dès le départ, dans un récipient rempli d'eau (verre). Pour avoir une représentation fidèle de la réalité, lisez la température sans manipulation des commandes ni ouverture de porte.

Respect des règles d'hygiène

- Nettoyez fréquemment l'intérieur du réfrigérateur en utilisant un produit d'entretien doux sans effet oxydant sur les parties métalliques, puis rincer avec de l'eau additionnée de jus de citron, de vinaigre blanc ou avec tout produit désinfectant adapté au réfrigérateur.
- Retirez les suremballages du commerce avant de placer les aliments dans le réfrigérateur (par exemple suremballages des packs de yaourts).
- Couvrez les aliments.
- Consultez la notice d'utilisation de l'appareil en toutes circonstances et en particulier pour les conseils d'entretien.

1.5 Entretien et nettoyage

- Avant toute opération de nettoyage, mettez l'appareil à l'arrêt et débranchez-le électriquement.
- N'utilisez pas d'objets métalliques pour nettoyer l'appareil.
- Contrôlez régulièrement l'orifice d'évacuation de l'eau de dégivrage dans le compartiment réfrigérateur Nettoyez-le, si besoin. Si l'orifice est bouché, l'eau s'écoulera en bas de l'appareil

1.6 Installation



Avant de procéder au branchement électrique, respectez scrupuleusement les instructions fournies dans cette notice.

- Déballez l'appareil et vérifiez qu'il n'est pas endommagé. Ne branchez pas l'appareil s'il est endommagé. Signalez immédiatement au revendeur de l'appareil les dommages constatés. Dans ce cas, gardez l'emballage.

- Il est conseillé d'attendre au moins quatre heures avant de brancher l'appareil pour que le circuit frigorifique soit stabilisé.
- Veillez à ce que l'air circule librement autour de l'appareil pour éviter qu'il ne surchauffe. Pour assurer une ventilation suffisante, respectez les instructions de la notice (chapitre Installation).
- Placez l'appareil dos au mur pour éviter tout contact avec le compresseur et le condenseur (risque de brûlure).
- Placez de préférence votre appareil loin d'une source de chaleur (chauffage, cuisson ou rayons solaires trop intenses).
- Assurez-vous que la prise murale reste accessible après l'installation de l'appareil.
- Branchez à l'alimentation en eau potable uniquement. (Si un branchement sur le réseau d'eau est prévu.)

1.7 Maintenance

- Les branchements électriques nécessaires à l'entretien de l'appareil doivent être réalisés par un électricien ou par une personne qualifiée.
- Cet appareil ne doit être entretenu et réparé que par votre service après-vente, exclusivement avec des pièces d'origine.



1.8 Protection de l'environnement



Le système frigorifique et l'isolation de votre appareil ne contiennent pas de C.F.C. contribuant ainsi à préserver l'environnement. L'appareil ne doit pas être mis au rebut avec les ordures ménagères et les déchets urbains. La mousse d'isolation contient des gaz inflammables : l'appareil sera mis au rebut conformément aux règlements applicables disponibles auprès des autorités locales. Veillez à ne pas détériorer les circuits frigorifiques, notamment au niveau

du condenseur. Les matériaux utilisés dans cet appareil identifiés

par le symbole ♻️ sont recyclables.

2. DESCRIPTION DE L'APPAREIL

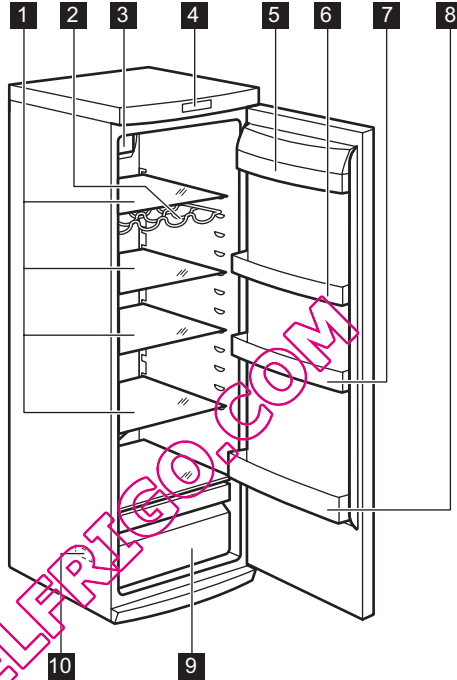

- | | |
|----------------------------------|---------------------------------|
| 1 Clayettes en verre | 6 Balconnet de porte |
| 2 Porte-bouteilles | 7 Balconnet de porte |
| 3 « Dynamic Air Cooling » | 8 Balconnet à bouteilles |
| 4 Bandeau de commande | 9 Bac à fruits |
| 5 Compartiment à beurre | 10 Plaque signalétique |

3. BANDEAU DE COMMANDE

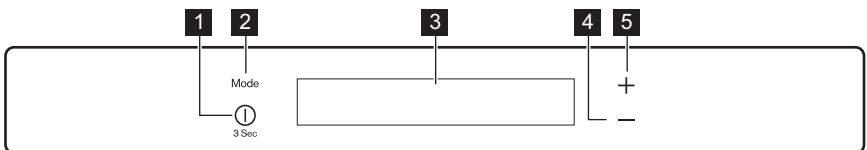

1 Touche ON/OFF

2 Touche Mode

- 3 Affichage
- 4 Touche de diminution de la température
- 5 Touche d'augmentation de la température

Pour augmenter le volume de la tonalité des touches, appuyez simultanément sur la touche Mode et la touche de diminution de la température pendant plusieurs secondes. Ce changement est réversible.

3.1 Affichage

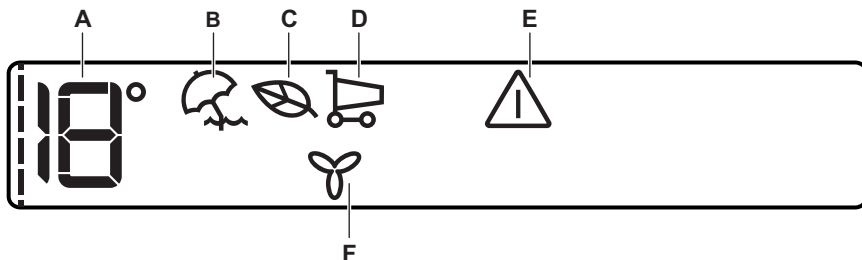

- A)** Indicateur de température
- B)** Mode Holiday
- C)** Mode Eco
- D)** Mode Shopping
- E)** Indicateur d'alarme de porte ouverte
- F)** Mode FreeStore



Après avoir sélectionné la touche de mode ou celle de température, l'animation ---- démarre. Après avoir sélectionné la température, l'animation clignote pendant quelques minutes.

3.2 Mise en marche

Pour mettre l'appareil en marche, procédez comme suit :

1. Branchez la fiche électrique de l'appareil à la prise de courant.
2. Appuyez sur la touche ON/OFF si l'affichage est éteint.
3. Si DEMO s'affiche, l'appareil est en mode démonstration. Reportez-vous au paragraphe « En cas d'anomalie de fonctionnement ».
4. Les indicateurs de température indiquent la température programmée par défaut.

Pour sélectionner une température différente, reportez-vous au paragraphe « Réglage de la température ».

3.3 Mise à l'arrêt

Pour éteindre l'appareil, procédez comme suit :

1. Appuyez sur la touche ON/OFF pendant 3 secondes.
2. L'affichage s'éteint.
3. Pour mettre l'appareil hors tension, débranchez-le électriquement.

3.4 Réglage de la température

La température de consigne du réfrigérateur est réglée en appuyant sur la touche de température.

Température par défaut : + 5 °C dans le compartiment réfrigérateur.

L'indicateur de température indique la température programmée.

La température programmée sera atteinte sous 24 heures.



Après une coupure de courant, la température programmée reste activée.

3.5 Mode Holiday

Cette fonction vous permet de laisser le compartiment réfrigérateur vide et fermé pendant une longue période sans formation de mauvaises odeurs.



Avant d'activer la fonction Holiday, le compartiment réfrigérateur doit être vide.

Pour activer cette fonction :

1. Appuyez sur la touche Mode jusqu'à ce que le symbole correspondant s'affiche.

Le voyant du mode Holiday clignote pendant quelques secondes.

L'indicateur de température du réfrigérateur indique la température programmée.

Pour désactiver cette fonction :

1. Appuyez sur la touche Mode jusqu'à ce que le voyant du mode Holiday clignote.
2. Le voyant du mode Holiday s'éteint.



La fonction se désactive lorsque vous sélectionnez une température différente pour le réfrigérateur.

3.6 EcoMode

Pour une conservation optimale des aliments, sélectionnez la fonction EcoMode. Pour activer cette fonction :

1. Appuyez sur la touche Mode jusqu'à ce que le symbole correspondant s'affiche.

Le voyant EcoMode clignote pendant quelques secondes.

L'indicateur de température indique la température programmée :

– pour le réfrigérateur : +4 °C

2. L'indicateur EcoMode s'affiche.

Pour désactiver cette fonction :

1. Appuyez sur la touche Mode jusqu'à ce que le voyant EcoMode clignote.
2. Le voyant EcoMode s'éteint.



La fonction se désactive lorsque vous sélectionnez une température différente.

3.7 ShoppingMode

Si vous avez besoin de ranger une grande quantité d'aliments dans votre réfrigérateur, par exemple après avoir fait vos courses, nous vous suggérons d'activer la fonction ShoppingMode : il permet de refroidir rapidement les aliments tout en évitant le réchauffement des denrées déjà stockées dans le compartiment.

Pour activer cette fonction :

1. Appuyez sur la touche Mode jusqu'à ce que le symbole correspondant s'affiche.

Le voyant ShoppingMode clignote pendant quelques secondes.

La fonction ShoppingMode se désactive automatiquement au bout d'environ 6 heures.

Pour désactiver la fonction avant sa désactivation automatique :

1. Appuyez sur la touche Mode jusqu'à ce que le voyant ShoppingMode clignote.
2. Le voyant ShoppingMode s'éteint.



La fonction se désactive lorsque vous sélectionnez une température différente pour le réfrigérateur.

3.8 Alarme porte ouverte

Une alarme sonore se déclenche si la porte reste ouverte pendant quelques minutes. Les conditions d'alarme porte ouverte sont indiquées par :

- Un voyant d'alarme clignotant
- Une alarme sonore.

Au rétablissement des conditions normales (porte fermée), l'alarme s'arrête.

Pendant la phase d'alarme, l'alarme sonore peut être désactivée en appuyant sur une touche quelconque.

3.9 Mode FreeStore

Pour activer cette fonction :

1. Appuyez sur la touche Mode jusqu'à ce que le symbole correspondant s'affiche.

Le voyant FreeStore clignote pendant quelques secondes.

2. L'indicateur FreeStore s'affiche.

Pour désactiver cette fonction :

1. Appuyez sur la touche Mode jusqu'à ce que le voyant FreeStore clignote.
2. Le voyant FreeStore s'éteint.



Si la fonction est activée automatiquement, le voyant FreeStore reste éteint (reportez-vous à la section « Utilisation quotidienne »). L'activation du mode FreeStore augmente la consommation d'électricité.

4. UTILISATION QUOTIDIENNE

4.1 Clayettes amovibles

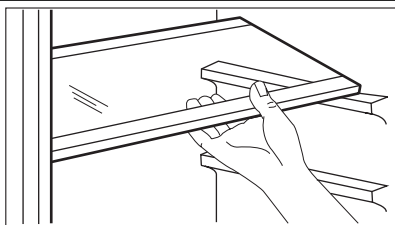

Plusieurs glissières ont été installées sur les parois du réfrigérateur pour vous permettre de placer les clayettes comme vous le souhaitez.

4.2 Positionner les étagères des portes

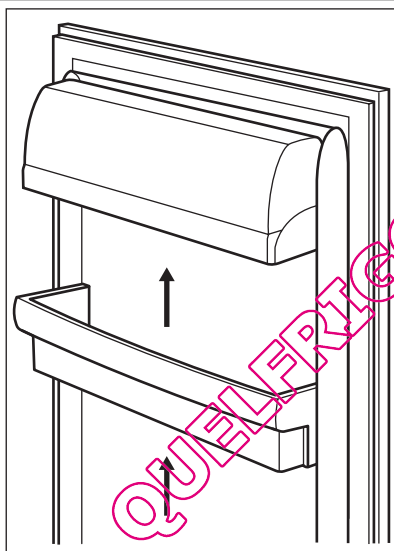

En fonction de la taille des emballages des aliments conservés, les balconnets de la porte peuvent être positionnés à différentes hauteurs.

Pour les ajuster, procédez comme suit : tirez progressivement sur le balconnet dans le sens des flèches pour le dégager, puis repositionnez-le selon vos besoins.

4.3 Compartiment à bouteilles

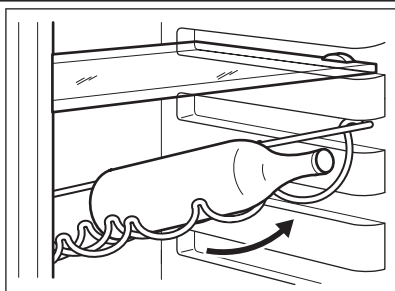

Placez les bouteilles (ouverture vers l'avant) sur la clayette prévue à cet effet.



Si la clayette est en position horizontale, placez uniquement des bouteilles non entamées.

Cette clayette peut être inclinée afin de pouvoir y placer des bouteilles déjà ouvertes. Pour cela, tirez la clayette vers le haut afin qu'elle puisse glisser vers le haut et être placée sur le niveau supérieur.

4.4 Bac CrispFresh

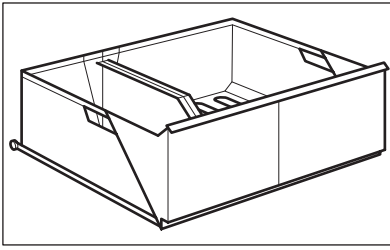

Le bac convient au rangement des fruits et légumes.

Il est doté d'une cloison que vous pouvez positionner différemment pour séparer les aliments selon vos besoins.

Selon le modèle, une grille permet de préserver les fruits et légumes de toute humidité pouvant s'accumuler au fond du bac. Tous les éléments du bac sont amovibles pour faciliter le nettoyage.

4.5 Indicateur de température

Le thermostat nécessite un réglage

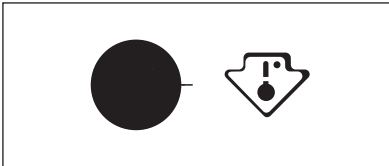

Température correcte

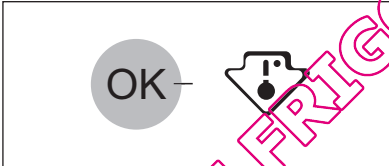

Pour vous aider à contrôler correctement votre appareil, nous avons intégré un indicateur de température à votre réfrigérateur

Le symbole sur le côté indique la zone la plus froide du réfrigérateur.

La zone la plus froide s'étend de la clayette en verre du bac à fruits et légumes au symbole ou à la clayette positionnée à la même hauteur que le symbole.

Pour un bon stockage des aliments, assurez-vous que l'indicateur de température affiche « OK ».

Si « OK » n'est pas affiché, réglez le thermostat sur une position afin d'obtenir plus de froid et attendez 12 heures avant de vérifier à nouveau.

Après chargement de denrées fraîches dans l'appareil ou après des ouvertures répétées (ou une ouverture prolongée) de la porte, il est normal que l'inscription « OK » disparaisse.

4.6 DYNAMICAIR

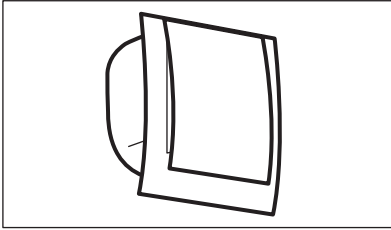

Le compartiment réfrigérateur est équipé d'un dispositif qui permet le refroidissement rapide des aliments et qui maintient une température plus homogène dans le compartiment.

Ce dispositif s'active automatiquement en cas de besoin, par exemple pour rafraîchir rapidement le réfrigérateur lorsque la porte est laissée ouverte ou si la température ambiante est élevée.

Il vous permet de mettre manuellement le dispositif en fonctionnement si nécessaire (reportez-vous au chapitre « Fonction DYNAMICAIR »).



La fonction DYNAMICAIR s'arrête si la porte est ouverte et redémarre sitôt la porte refermée.

5. CONSEILS UTILES

5.1 Conseils pour l'économie d'énergie

- N'ouvrez pas la porte trop souvent ou plus longtemps que nécessaire.
- Si la température ambiante est élevée, le dispositif de réglage de température est sur la position de froid maximum et l'appareil est plein : il est possible que le compresseur fonctionne en régime continu, d'où un risque de formation excessive de givre sur l'évaporateur. Pour éviter ceci, modifiez la position du dispositif de réglage de température de façon à obtenir des périodes d'arrêt du compresseur et ainsi permettre un dégivrage automatique, d'où des économies d'énergie.

5.2 Conseils pour la réfrigération de denrées fraîches

Pour obtenir les meilleures performances possibles :

- N'introduisez pas d'aliments encore chauds ou de liquides en évaporation dans le réfrigérateur.

- Couvrez ou enveloppez soigneusement les aliments, surtout s'ils sont aromatiques.
- Placez les aliments pour que l'air puisse circuler librement autour.

5.3 Conseils pour la réfrigération

Conseils utiles :

Viande (tous les types) : enveloppez-la dans des sachets en plastique et placez-la sur la tablette en verre au-dessus du bac à légumes.

La période de conservation est de 1 à 2 jours au maximum.

Aliments cuits, plats froids, etc. : placez-les bien couverts sur une clayette.

Fruits et légumes : placez-les une fois nettoyés dans le(s) bac(s) à légumes fourni(s).

Beurre et fromage : placez-les dans des récipients étanches spéciaux ou enveloppez-les soigneusement dans des feuilles d'aluminium ou de polyéthylène, pour emmagasiner le moins d'air possible.

Lait en bouteille : bouchez-le et placez-le dans le balconnet de la contreporte réservé aux bouteilles.

Bananes, pommes de terre, oignons et ail ne se conservent pas au réfrigérateur, s'ils ne sont pas correctement emballés.

6. ENTRETIEN ET NETTOYAGE

6.1 Nettoyage intérieur

Avant d'utiliser l'appareil pour la première fois, nettoyez l'intérieur et tous les accessoires internes avec de l'eau tiède savonneuse pour supprimer l'odeur caractéristique du "neuf" puis séchez soigneusement.



N'utilisez pas de produits abrasifs, poudre à récurer, éponge métallique pour ne pas abîmer la finition.



ATTENTION

débrancher l'appareil avant toute opération d'entretien.



Cet appareil contient des hydrocarbures dans son circuit réfrigérant : l'entretien et la recharge ne doivent donc être effectués que par du personnel autorisé.

- Rincez et séchez soigneusement.



Ne pas tirer, déplacer ou endommager les tuyaux et/ou câbles qui se trouvent à l'intérieur de l'appareil.

Ne JAMAIS utiliser de produits abrasifs ou caustiques ni d'éponges avec grattoir pour nettoyer l'intérieur de façon à ne pas l'abîmer et laisser de fortes odeurs.

Nettoyer le condenseur (grille noire) et le compresseur situés à l'arrière de l'appareil avec une brosse ou un aspirateur. Cette opération améliore les performances de l'appareil et permet des économies d'énergie.



Attention à ne pas endommager le système de réfrigération.

6.2 Nettoyage périodique

Cet appareil doit être nettoyé régulièrement :

- Nettoyez l'intérieur et tous les accessoires avec de l'eau tiède savonneuse.
- Vérifiez régulièrement les joints de porte et nettoyez-les en les essuyant pour éviter toute accumulation de déchets.

De nombreux détergents pour la cuisine recommandés par les fabricants contiennent des produits chimiques qui peuvent attaquer/endommager les pièces en plastique utilisées dans cet appareil. Il est par conséquent recommandé d'utiliser seulement de l'eau chaude additionnée d'un peu de savon liquide pour nettoyer la carrosserie de l'appareil.

6.3 Dégivrage du réfrigérateur

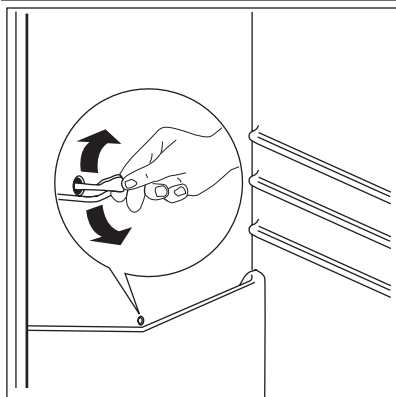

En fonctionnement normal, le givre est automatiquement éliminé de l'évaporateur du compartiment réfrigérateur à chaque fois que le compresseur s'arrête. L'eau de dégivrage est collectée, via un orifice d'évacuation, dans un récipient spécial situé à l'arrière de l'appareil, au-dessus du compresseur, d'où elle s'évapore. Il est important de nettoyer régulièrement l'orifice d'écoulement de la goulotte d'évacuation de l'eau de dégivrage située au milieu du compartiment réfrigérateur pour empêcher l'eau de déborder et de couler à l'intérieur de l'appareil. Nettoyez l'orifice d'écoulement de l'eau de dégivrage avec le bâtonnet spécial se trouvant déjà dans l'orifice.

7. EN CAS D'ANOMALIE DE FONCTIONNEMENT

Pendant le fonctionnement de l'appareil, des anomalies minimales mais gênantes peuvent se produire qui n'exigent cependant pas l'intervention d'un technicien. Le tableau suivant vous donne des informations vous permettant d'éviter des frais de réparation inutiles.



L'appareil produit certains bruits lorsqu'il fonctionne (compresseur et bruits de circulation). Cela est normal.



L'appareil fonctionne de façon discontinue. L'arrêt du compresseur ne signifie donc pas l'absence de courant électrique. L'appareil doit être débranché électriquement avant toute intervention.

Problème	Cause possible	Solution
L'appareil est bruyant.	L'appareil n'est pas stable.	Vérifiez que l'appareil est de niveau et d'aplomb (les pieds et les roulettes doivent être tous en contact avec le sol). Reportez-vous au paragraphe « Mise à niveau ».
Le signal sonore se déclenche. Le symbole d'alarme clignote.	La porte n'est pas correctement fermée.	Consultez le paragraphe « Alarme porte ouverte ».

Problème	Cause possible	Solution
<p>☐ Un carré supérieur ou inférieur apparaît sur l'écran de température.</p>	<p>Une erreur s'est produite en mesurant la température.</p>	<p>Faites appel au service après-vente (le système de réfrigération continue de maintenir les aliments au froid, mais le réglage de la température n'est pas possible).</p>
<p>“dEMO” s'affiche sur le bandeau.</p>	<p>L'appareil est en mode démonstration.</p>	<p>Maintenez la touche OK appuyée pendant environ 10 sec jusqu'à ce que le déclenchement d'une alarme sonore se fasse longuement entendre et que l'écran s'éteigne momentanément : l'appareil commence à fonctionner régulièrement.</p>
<p>Le compresseur fonctionne en permanence.</p>	<p>Le dispositif de réglage de température n'est pas correctement réglé.</p>	<p>Modifiez le dispositif de réglage de température pour obtenir moins de froid.</p>
	<p>La porte n'est pas correctement fermée.</p>	<p>Reportez-vous au chapitre « Fermeture de la porte ».</p>
	<p>La porte a été ouverte trop souvent.</p>	<p>Ne laissez pas la porte ouverte plus longtemps que nécessaire.</p>
	<p>La température des aliments est trop élevée.</p>	<p>Laissez les aliments revenir à température ambiante avant de les placer dans l'appareil.</p>
	<p>La température ambiante est trop élevée.</p>	<p>Diminuez la température ambiante.</p>
<p>De l'eau s'écoule à l'intérieur du réfrigérateur.</p>	<p>L'orifice d'écoulement de l'eau de dégivrage est obstrué.</p>	<p>Nettoyez l'orifice d'écoulement de l'eau de dégivrage.</p>
	<p>Des aliments empêchent l'eau de s'écouler dans le réservoir d'eau.</p>	<p>Assurez-vous que les aliments ne touchent pas la plaque arrière.</p>
<p>De l'eau coule sur le sol.</p>	<p>L'eau de dégivrage ne s'écoule pas dans le plateau d'évaporation situé au-dessus du compresseur.</p>	<p>Fixez le tuyau de sortie de l'eau au plateau d'évaporation.</p>
<p>La température à l'intérieur de l'appareil est trop basse.</p>	<p>Le dispositif de réglage de température n'est pas correctement réglé.</p>	<p>Modifiez le dispositif de réglage de température pour obtenir moins de froid.</p>

Problème	Cause possible	Solution
La température à l'intérieur de l'appareil est trop élevée.	Le dispositif de réglage de température n'est pas correctement réglé.	Modifiez le dispositif de réglage de température pour obtenir plus de froid.
	La porte n'est pas correctement fermée.	Reportez-vous au chapitre « Fermeture de la porte ».
	La température des aliments est trop élevée.	Laissez les aliments revenir à température ambiante avant de les placer dans l'appareil.
La température du réfrigérateur est trop élevée.	L'air froid ne circule pas dans l'appareil.	Assurez-vous que de l'air froid circule dans l'appareil.
	Trop d'aliments à réfrigérer ont été introduits dans l'appareil.	Introduisez de plus petites quantités d'aliments à réfrigérer en même temps.
L'appareil ne fonctionne pas.	L'appareil est à l'arrêt.	Remettez en fonctionnement l'appareil.
	La fiche du cordon d'alimentation n'est pas correctement branchée à la prise de courant.	Branchez correctement la fiche du cordon d'alimentation dans la prise de courant.
	Le courant n'arrive pas à l'appareil. La prise de courant n'est pas alimentée.	Branchez un autre appareil électrique sur la prise de courant. Contrôlez le fusible. Faites appel à un électricien qualifié.
L'ampoule ne fonctionne pas.	L'ampoule est défectueuse.	Consultez le paragraphe « Remplacement de l'ampoule ».
	La porte a été ouverte trop longtemps.	Fermez le hublot.
La porte entrave la grille de ventilation.	L'appareil n'est pas de niveau.	Reportez-vous au paragraphe « Mise à niveau ».
La porte n'est pas correctement alignée.	L'appareil n'est pas de niveau.	Reportez-vous au paragraphe « Mise à niveau ».

Si ces conseils n'apportent pas de solution à votre problème, veuillez consulter le service après-vente de votre magasin vendeur.

7.1 Remplacement de l'éclairage

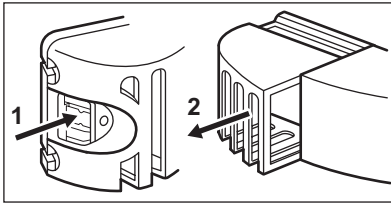

L'appareil est équipé d'un éclairage à LED longue durée.

1. Débranchez l'appareil.
2. Poussez la pièce amovible pour décrocher le diffuseur (1).
3. Enlevez le diffuseur (2).
4. Si nécessaire, remplacez l'ampoule par une ampoule dont les caractéristiques et la puissance sont identiques. Il est recommandé d'utiliser une ampoule Osram PARATHOM SPECIAL T26 0,8 W.
5. Installez le diffuseur de l'ampoule.
6. Branchez la prise d'alimentation.
7. Ouvrez la porte. Vérifiez que l'ampoule s'allume.

7.2 Fermeture de la porte

1. Nettoyez les joints de la porte.
2. Si nécessaire, ajustez la porte. Reportez-vous au chapitre « Installation ».

3. Si nécessaire, remplacez les joints de porte défectueux. Contactez votre service après-vente.

8. INSTALLATION



AVERTISSEMENT

Pour votre sécurité et le bon fonctionnement de l'appareil, veuillez lire attentivement les "Consignes de sécurité" avant d'installer l'appareil.

8.1 Emplacement

Installez cet appareil à un endroit où la température ambiante correspond à la classe climatique indiquée sur la plaque signalétique de l'appareil :

Classe climatique	Température ambiante
SN	+10 à + 32 °C
N	+16 à + 32 °C
ST	+16 à + 38 °C
T	+16 à + 43 °C

8.2 Emplacement

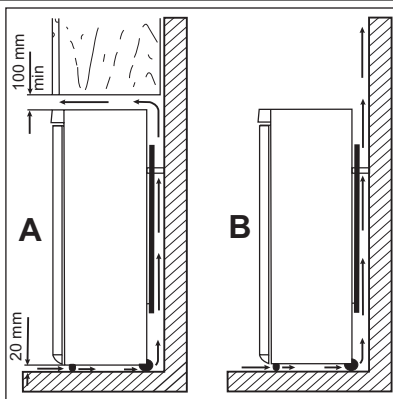

L'appareil ne doit pas être installé près d'une source de chaleur telle qu'un radiateur, une chaudière, la lumière directe du soleil, etc. Assurez-vous que l'air circule librement à l'arrière de l'appareil. Pour garantir un rendement optimal si l'appareil est installé sous un élément suspendu, la distance entre le haut de l'appareil et l'élément suspendu doit être de 100 mm minimum. Si possible, évitez de placer l'appareil sous des éléments suspendus. La mise de niveau se fait à l'aide d'un ou de plusieurs pieds réglables à la base de l'appareil.



AVERTISSEMENT

L'appareil doit pouvoir être débranché à tout moment ; il est donc nécessaire que la prise reste accessible après l'installation.

8.3 Branchement électrique

Votre appareil ne peut être branché qu'en 230 V monophasé. Vérifiez que le compteur électrique peut supporter l'intensité absorbée par votre appareil compte tenu des autres appareils déjà branchés. Calibre des fusibles en ligne (un par phase) : 10 A à 230 V.



L'installation doit être réalisée conformément aux règles de l'art, aux prescriptions de la norme NF.C.15100 et aux prescriptions des fournisseurs d'énergie électrique.

Utilisez un socle de prise de courant comportant une borne de mise à la terre, qui doit être obligatoirement raccordée con-

formément à la norme NF.C. 15100 et aux prescriptions des fournisseurs d'énergie électrique ; cette prise de courant doit impérativement être accessible. Si le câble d'alimentation est endommagé, il doit être remplacé par un câble d'alimentation certifié. Cette opération ne peut être effectuée que par une personne habilitée, par votre vendeur, ou par le fabricant. L'appareil ne doit pas être raccordée à l'aide d'un prolongateur, d'une prise multiple ou d'un raccordement multiple (risque d'incendie). Vérifiez que la prise de terre est conforme aux règlements en vigueur.

Notre responsabilité ne saurait être engagée en cas d'accidents ou d'incidents provoqués par une mise à la terre inexistante ou défectueuse.

8.4 Entretoises arrière

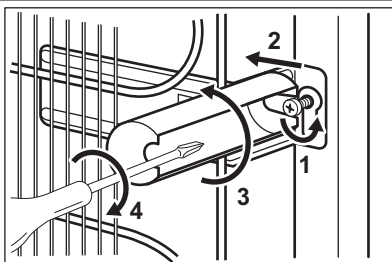

Vous trouverez deux entretoises dans le même sachet que la notice d'utilisation. Pour installer les entretoises, procédez comme suit :

1. Desserrez la vis.
2. Faites glisser l'entretoise sous la vis.
3. Tournez l'entretoise en position correcte.
4. Resserrez la vis.

8.5 Mise de niveau

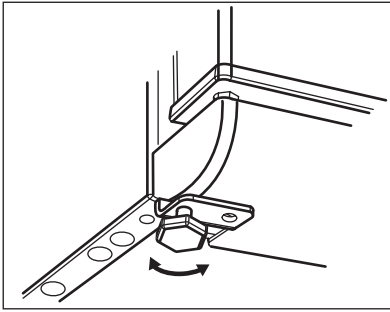

Une mise à niveau correcte évite les vibrations et le bruit de l'appareil au cours de son fonctionnement. Pour ajuster la hauteur de l'appareil, desserrez ou serrez les deux pieds réglables avant.

8.6 Réversibilité de la porte

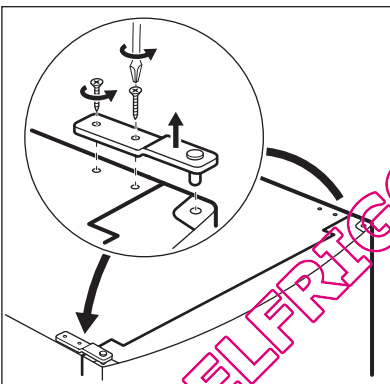

Pour effectuer les opérations suivantes, il est conseillé de se faire aider par une autre personne pour maintenir fermement les portes lors de toute manipulation de l'appareil.

Pour changer le sens d'ouverture de la porte, procédez comme suit :

- Débranchez la fiche de la prise électrique.
- Dévissez le pivot supérieur et vissez-le sur le côté opposé.
- Retirez la porte.
- Retirez le socle.
- Démontez le cache (A) et placez-le sur le côté opposé.
- Dévissez la charnière inférieure (C) et les rondelles (B).
- Installez la goupille et les rondelles sur le côté opposé.

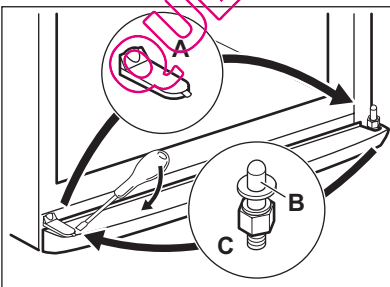

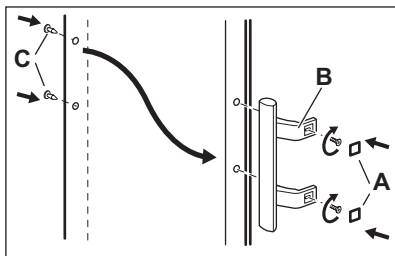

- Revissez la charnière supérieure.
- Remettez en place la porte.
- Retirez les caches (B). Retirez les goupilles de cache (A).
- Dévissez les poignées et remontez-les sur le côté opposé. (C).
- Réinsérez les goupilles de cache (A) sur le côté opposé.
- Faites une dernière vérification pour vous assurer que :
 - Toutes les vis sont bien serrées.
 - La porte s'ouvre et se ferme correctement.

Si la température ambiante est basse (par exemple, en hiver), il se peut que le joint n'adhère pas parfaitement. Dans ce cas, attendez que le joint reprenne sa taille naturelle.

Si vous ne souhaitez pas effectuer personnellement les opérations décrites ci-dessus, contactez votre service après-vente. Un technicien du service après-vente procédera à la réversibilité des portes à vos frais.

9. CARACTÉRISTIQUES TECHNIQUES

Dimensions		
Hauteur	1540 mm	
Largeur	595 mm	
Profondeur	658 mm	
Tension	230-240 V	
Fréquence	50 Hz	

Les caractéristiques techniques figurent sur la plaque signalétique située sur le côté

gauche à l'intérieur de l'appareil et sur l'étiquette d'énergie.

10. BRUITS

L'appareil émet certains bruits pendant son fonctionnement (compresseur, circuit frigorifique).

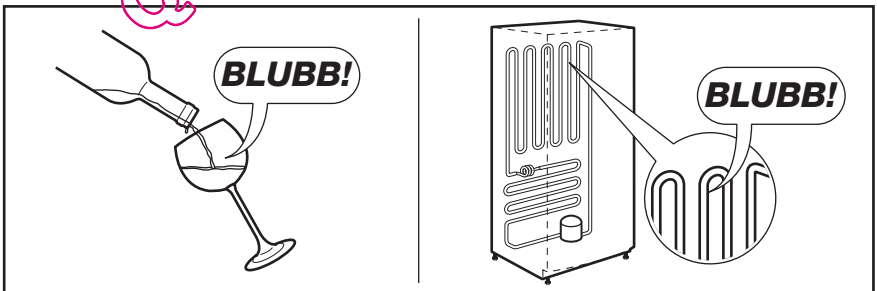
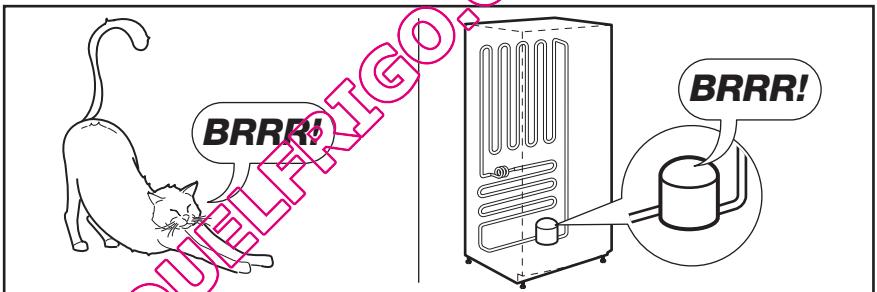
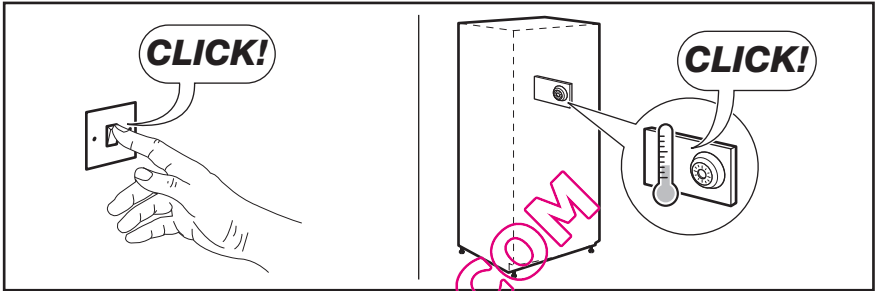
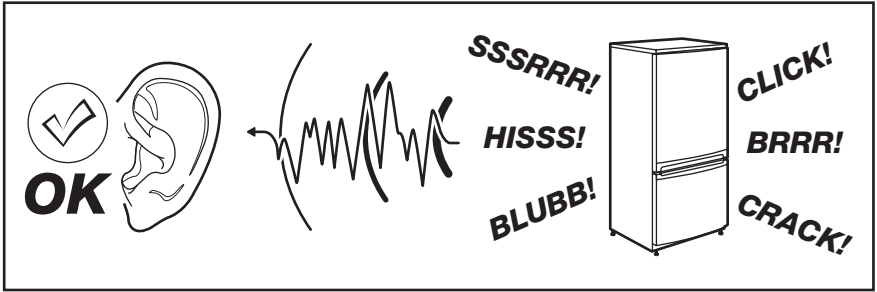

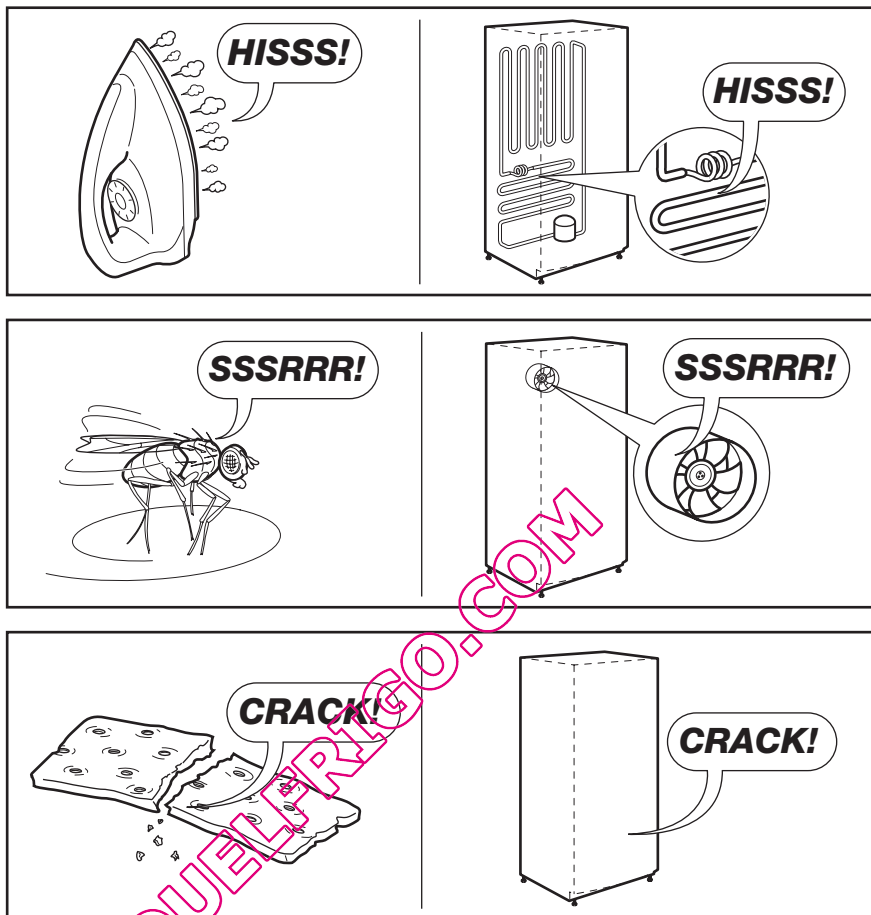

11. EN MATIÈRE DE PROTECTION DE L'ENVIRONNEMENT

Recyclez les matériaux portant le symbole . Déposez les emballages dans les conteneurs prévus à cet effet. Contribuez à la protection de l'environnement et à votre sécurité, recyclez vos produits électriques et

électroniques. Ne jetez pas les appareils portant le symbole  avec les ordures ménagères. Emmenez un tel produit dans votre centre local de recyclage ou contactez vos services municipaux.

ÍNDICE

1. INFORMAÇÕES DE SEGURANÇA	24
2. DESCRIÇÃO DO PRODUTO	26
3. PAINEL DE CONTROLO	27
4. UTILIZAÇÃO DIÁRIA	29
5. SUGESTÕES E CONSELHOS ÚTEIS	31
6. MANUTENÇÃO E LIMPEZA	32
7. RESOLUÇÃO DE PROBLEMAS	33
8. INSTALAÇÃO	36
9. DADOS TÉCNICOS	39
10. RUÍDOS	39
11. PREOCUPAÇÕES AMBIENTAIS	41

ESTAMOS A PENSAR EM SI

Obrigado por ter adquirido um aparelho Electrolux. Escolheu um produto que traz consigo décadas de experiência profissional e inovação. Engenhoso e elegante, foi concebido a pensar em si. Assim, quando o utilizar, terá a tranquilidade de quem sabe que terá sempre óptimos resultados.

Bem-vindo(a) à Electrolux.

Visite o nosso website para:



Resolver problemas e obter conselhos de utilização, catálogos e informações sobre serviços:

www.electrolux.com



Registar o seu produto para beneficiar de um serviço melhor:

www.electrolux.com/productregistration



Adquirir acessórios, consumíveis e peças de substituição originais para o seu aparelho:

www.electrolux.com/shop

APOIO AO CLIENTE E ASSISTÊNCIA

Recomendamos a utilização de peças de substituição originais.

Quando contactar a Assistência, certifique-se de que tem os seguintes dados disponíveis.

A informação encontra-se na placa de características. Modelo, PNC, Número de Série.



Aviso / Cuidado - Informações de segurança.



Informações gerais e conselhos úteis



Informações ambientais

Sujeito a alterações sem aviso prévio.

1. INFORMAÇÕES DE SEGURANÇA

Para a sua própria segurança e para garantir uma utilização correcta, antes de instalar e usar o aparelho pela primeira vez, leia atentamente este manual do utilizador, incluindo as suas sugestões e advertências. Para evitar erros e acidentes desnecessários, é importante que todas as pessoas que utilizam o aparelho conheçam o seu funcionamento e as características de segurança. Guarde estas instruções e certifique-se de que elas acompanham o aparelho em caso de transferência ou venda, para que todos os que venham a usá-lo estejam devidamente informados quanto à sua utilização e segurança.

Para sua segurança e da propriedade, guarde as precauções destas instruções de utilização, uma vez que o fabricante não é responsável pelos danos causados por omissão.

1.1 Segurança para crianças e pessoas vulneráveis

- Este aparelho não se destina a ser utilizado por pessoas (incluindo crianças) com capacidades físicas, sensoriais ou mentais reduzidas ou sem experiência e conhecimento, excepto se lhes tiver sido dada supervisão ou instrução relativa à utilização do aparelho por uma pessoa responsável pela sua segurança.

As crianças devem ser vigiadas para assegurar que não brincam com o aparelho.

- Mantenha todas as embalagens fora do alcance das crianças. Existe o risco de asfixia.
- Se eliminar o aparelho retire a ficha da tomada, corte o cabo eléctrico (o mais perto do aparelho possível) e retire a porta para evitar que crianças a brincar sofram choques eléctricos ou se fechem dentro do aparelho.
- Se este aparelho, com vedantes de porta magnéticos for substituir um aparelho mais velho com fecho de mola (lingueta) na porta ou tampa, certifique-se de que o fecho de mola está desactivado antes de eliminar o velho

aparelho. Tal irá evitar que se torne numa armadilha fatal para uma criança.

1.2 Segurança geral



ADVERTÊNCIA

Mantenha as aberturas de ventilação da caixa do aparelho ou da estrutura integrada sem obstruções.

- O aparelho destina-se à conservação de alimentos e/ou bebidas em ambiente doméstico normal, como explicado neste manual de instruções.
- Não utilize um dispositivo mecânico ou qualquer meio artificial para acelerar o processo de descongelação.
- Não utilize outros aparelhos eléctricos (como máquinas de fazer gelados) dentro dos aparelhos de refrigeração, a não ser que sejam aprovados para este fim pelo fabricante.
- Não danifique o circuito de refrigeração.

- O circuito de refrigeração do aparelho contém isobutano (R600a), um gás natural com um alto nível de compatibilidade ambiental que é, no entanto, inflamável.

Durante o transporte e a instalação do aparelho, certifique-se de que nenhum dos componentes do circuito de refrigeração fica danificado.

Se o circuito de refrigeração for danificado:

- evite chamas vivas e fontes de ignição
- ventile totalmente a divisão onde o aparelho se encontra
- É perigoso alterar as especificações ou modificar este produto de qualquer forma. Quaisquer danos no cabo poderão provocar um curto-circuito, incêndio e/ou choque eléctrico.



ADVERTÊNCIA

A substituição de qualquer componente eléctrico (cabo de alimentação, ficha, compressor) tem de ser efectuada por um agente de assistência certificado ou por pessoal técnico qualificado, para evitar perigo.

1. Não deve colocar extensões no cabo de alimentação.
 2. Certifique-se de que a ficha não está esmagada ou danificada pela parte posterior do aparelho. Uma ficha esmagada ou danificada pode sobreaquecer e causar um incêndio.
 3. Certifique-se de que consegue alcançar a ficha do aparelho.
 4. Não puxe o cabo de alimentação.
 5. Se a tomada estiver solta, não introduza a ficha. Existe o risco de choque eléctrico ou incêndio.
 6. O aparelho não deve funcionar sem a tampa da lâmpada (se prevista) da iluminação interior.
- Este aparelho é pesado. Tenha cuidado quando o deslocar.
 - Não retire nem toque nos itens do compartimento do congelador se estiver com as mãos húmidas/molhadas, pois pode sofrer abrasões na pele ou queimaduras provocadas pelo gelo.
 - Evite a exposição prolongada do aparelho à luz solar directa.
 - As lâmpadas (se previstas) utilizadas neste aparelho são lâmpadas especiais, seleccionadas apenas para electrodomésticos. Não são adequadas para iluminação doméstica.

1.3 Utilização diária

- Não coloque panelas quentes nas partes de plástico do aparelho.
- Não guarde gases ou líquidos inflamáveis no aparelho, porque podem explodir.
- As recomendações de armazenamento dos fabricantes do aparelho devem ser estritamente cumpridas. Consulte as respectivas instruções.

1.4 Limpeza e manutenção

- Antes da manutenção, desligue a máquina e retire a ficha de alimentação eléctrica da tomada.
- Não limpe o aparelho com objectos de metal.
- Inspeccione regularmente o escoamento do frigorífico quanto à presença de água descongelada. Se necessário, limpe o escoamento. Se o escoamento estiver bloqueado, a água irá acumular na parte inferior do aparelho.

1.5 Instalação



Para efectuar a ligação eléctrica, siga atentamente as instruções fornecidas nos parágrafos específicos.

- Desembale o aparelho e verifique se existem danos. Não ligue o aparelho se estiver danificado. Em caso de danos, informe imediatamente o local onde o adquiriu. Nese caso, guarde a embalagem.
- É recomendável aguardar pelo menos duas horas antes de ligar o aparelho, para permitir que o óleo regresse ao compressor.
- Assegure uma circulação de ar adequada à volta do aparelho, caso contrário pode provocar sobreaquecimento. Para garantir uma ventilação suficiente, siga as instruções relevantes para a instalação.
- Sempre que possível, a traseira do aparelho deve ficar virada para uma parede para evitar toques nas partes quentes (compressor, condensador) e possíveis queimaduras.
- Não coloque o aparelho perto de radiadores ou fogões.
- Certifique-se de que a ficha de alimentação fica acessível após a instalação do aparelho.
- Ligue apenas a uma fonte de água potável (se a ligação de água estiver prevista).

1.6 Assistência

- Quaisquer trabalhos eléctricos necessários para a manutenção do aparelho devem ser efectuados por um electri-

cista qualificado ou pessoa competente.

- A manutenção deste produto deve ser efectuada por um Centro de Assistência autorizado, o qual deverá utilizar apenas peças sobressalentes originais.

1.7 Protecção ambiental



Este aparelho não contém gases que possam danificar a camada de ozono, tanto no circuito refrigerante como nos materiais de isolamento. O aparelho não deve-

rá ser eliminado juntamente com o lixo doméstico. A espuma de isolamento contém gases inflamáveis: o aparelho deverá ser eliminado de acordo com as normas aplicáveis que pode obter junto das autoridades locais. Evite danificar a unidade de arrefecimento, especialmente na parte traseira, perto do permutador de calor. Os materiais utilizados neste aparelho marcados pelo símbolo são recicláveis.

2. DESCRIÇÃO DO PRODUTO

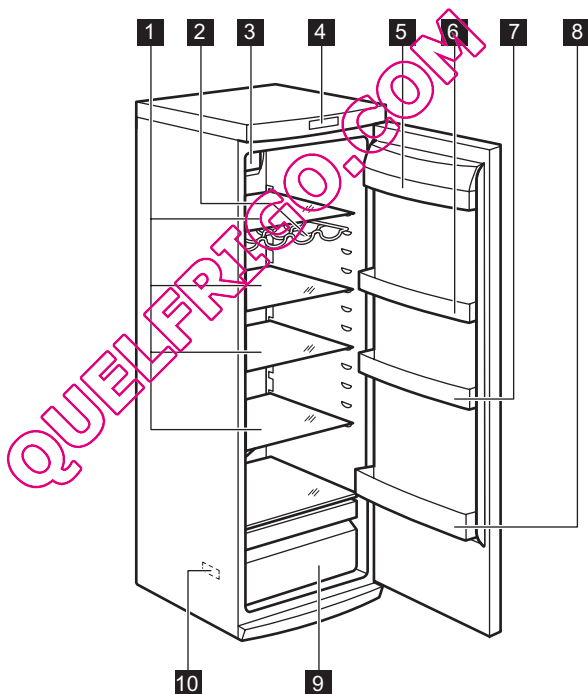

- | | | | |
|----------|--------------------------|-----------|--------------------------|
| 1 | Prateleiras de vidro | 6 | Prateleira da porta |
| 2 | Prateleira de garrafas | 7 | Prateleira da porta |
| 3 | Refrigeração Dynamic Air | 8 | Prateleira para garrafas |
| 4 | Painel de controlo | 9 | Gaveta para fruta |
| 5 | Prateleira da manteiga | 10 | Placa de características |

3. PAINEL DE CONTROLO

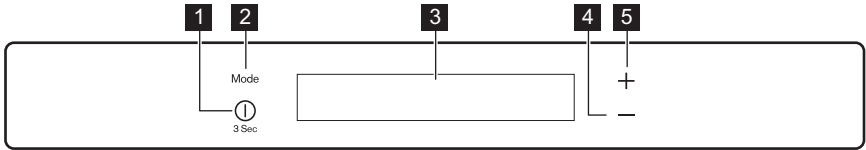

- 1 Botão ON/OFF
- 2 Botão Mode
- 3 Display
- 4 Botão de diminuição da temperatura
- 5 Botão de aumento da temperatura

É possível alterar o som predefinido dos botões para outro mais audível premindo simultaneamente o botão Mode e o botão de diminuição da temperatura durante alguns segundos. A alteração é reversível.

3.1 Display

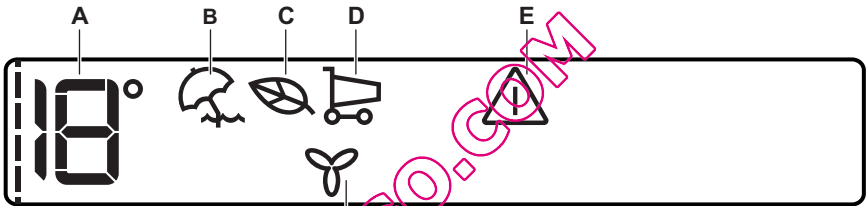

- A) Indicador de temperatura
- B) Modo Férias
- C) Modo Eco
- D) Modo "Shopping"
- E) Indicador de porta aberta
- F) Modo FreeStore

i Após a selecção do botão de Modo ou do botão da Temperatura, a animação ---- inicia. Após a selecção da temperatura, a animação fica intermitente por alguns minutos.

3.2 Ligar

Para ligar o aparelho, efectue os seguintes passos:

1. Ligue a ficha do aparelho à tomada.
2. Prima o botão ON/OFF se o display estiver desligado.
3. Se o display indicar DEMO, o aparelho está em modo de demonstração.

Consulte o parágrafo "O que fazer se...".

4. Os indicadores de temperatura apresentam a temperatura pré-definida. Para seleccionar uma temperatura diferente, consulte "Regulação da temperatura".

3.3 Desligar

Para desligar o aparelho, efectue os passos seguintes:

1. Prima o botão ON/OFF durante 3 segundos.
2. O display desliga-se.
3. Para desligar o aparelho da corrente, desligue a ficha de alimentação eléctrica da tomada.

3.4 Regulação da temperatura

A temperatura regulada do frigorífico pode ser ajustada premindo o botão da temperatura.

Temperatura predefinida regulada: +5 °C para o frigorífico.
Os indicadores de temperatura apresentam a temperatura regulada.
A temperatura regulada será alcançada dentro de 24 horas.



Após uma falha de energia a temperatura regulada permanece memorizada.

3.5 Modo Férias

Esta função permite manter o frigorífico fechado e vazio durante um longo período de férias sem a formação de maus odores.



O compartimento do frigorífico deve estar vazio quando a função férias estiver ligada.

Para ligar a função:

1. Prima o botão Mode até aparecer o ícone correspondente.

O indicador Férias pisca durante alguns segundos.

O indicador de temperatura do frigorífico mostra a temperatura regulada.

Para desligar a função:

1. Prima o botão Mode até o indicador Férias ficar intermitente.
2. O indicador Férias apaga-se.



A função desliga-se se seleccionar outra temperatura para o frigorífico.

3.6 EcoMode

Para conseguir um armazenamento óptimo dos alimentos, seleccione EcoMode.
Para ligar a função:

1. Prima o botão Mode até aparecer o ícone correspondente.

O indicador EcoMode pisca durante alguns segundos.

O indicador de temperatura apresenta a temperatura regulada:

– para o frigorífico: +4°C

2. Aparece o indicador EcoMode.

Para desligar a função:

1. Prima o botão Mode até o indicador EcoMode ficar intermitente.
2. O indicador EcoMode apaga-se.



A função desliga-se se seleccionar outra temperatura.

3.7 ShoppingMode

Se necessitar de inserir uma grande quantidade de alimentos quentes, por exemplo, após fazer as compras, sugerimos que active a função ShoppingMode para arrefecer os produtos mais rapidamente e para evitar aquecer os outros alimentos que já estejam no frigorífico.

Para ligar a função:

1. Prima o botão Mode até aparecer o ícone correspondente.

O indicador ShoppingMode pisca durante alguns segundos.

A função ShoppingMode é desactivada automaticamente, aproximadamente após 6 horas.

Para desligar a função antes do seu fim automático:

1. Prima o botão Mode até o indicador ShoppingMode ficar intermitente.
2. O indicador ShoppingMode apaga-se.



A função desliga-se se seleccionar outra temperatura para o frigorífico.

3.8 Alarme de porta aberta

Ouve-se um sinal acústico se a porta permanecer aberta durante alguns minutos.
As condições do alarme de porta aberta são indicadas por:

- indicador de Alarme intermitente
- alarme sonoro acústico

Quando as condições normais são restabelecidas (porta fechada), o alarme pára.
Durante o alarme, o alarme sonoro pode ser desligado premindo qualquer botão.

3.9 Modo FreeStore

Para ligar a função:

1. Prima o botão Mode até aparecer o ícone correspondente.

O indicador FreeStore pisca durante alguns segundos.

2. Aparece o indicador FreeStore.

Para desligar a função:

1. Prima o botão Mode até o indicador FreeStore ficar intermitente.

2. O indicador FreeStore apaga-se.



Se a função for activada automaticamente, o indicador FreeStore não será apresentado (consulte "Utilização diária").

A activação do modo FreeStore aumenta o consumo de energia.

4. UTILIZAÇÃO DIÁRIA

4.1 Antes da primeira utilização

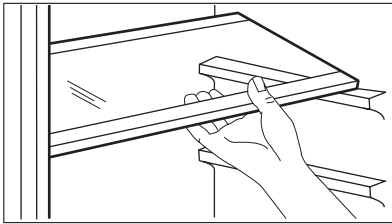

As paredes do frigorífico têm várias ca-lhas que lhe permitem posicionar as prateleiras como preferir.

4.2 Posicionamento das prateleiras da porta

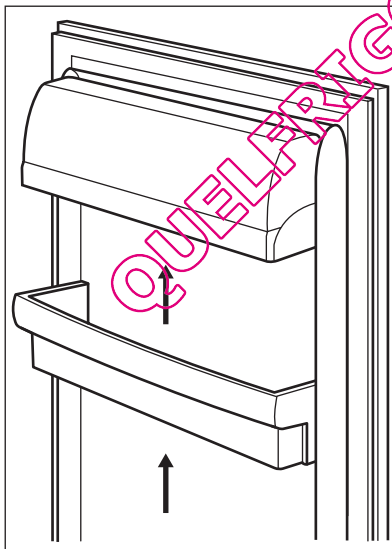

Para permitir o armazenamento de embalagens de alimentos de várias dimensões, as prateleiras da porta podem ser colocadas a diferentes alturas.

Para fazer estes ajustes, proceda do seguinte modo:

puxe gradualmente a prateleira na direcção das setas até se soltar e, de seguida, reposicione conforme necessário.

4.3 Prateleira de garrafas

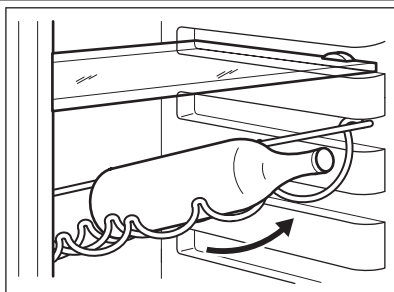

Coloque as garrafas (com a abertura voltada para a frente) na prateleira pré-posicionada.



Se a prateleira estiver posicionada horizontalmente, coloque apenas garrafas fechadas.

Esta prateleira de suporte de garrafas pode ser inclinada de forma a armazenar garrafas já abertas. Para obter este resultado, puxe a prateleira para cima de forma a poder rodar para cima e ser colocada no próximo nível acima.

4.4 Gaveta CrispFresh

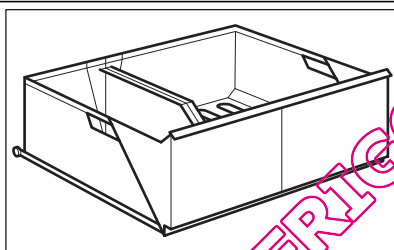

A gaveta é indicada para o armazenamento de fruta e legumes.

Existe um separador no interior da gaveta que pode ser colocado em diferentes posições, para permitir a subdivisão ideal consoante as necessidades.

Existe uma grelha (se prevista) no fundo da gaveta, destinada a separar a fruta e os legumes de qualquer humidade que se possa formar no fundo.

Todas as peças do interior da gaveta podem ser removidas para limpeza.

4.5 Indicador de temperatura

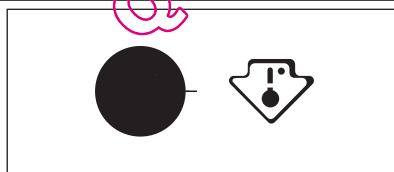

Este aparelho é vendido em França.

De acordo com os regulamentos em vigor neste país, tem de estar equipado com um dispositivo especial (ver figura) colocado no compartimento inferior do frigorífico para indicar a zona mais fria.

4.6 DYNAMICAIR

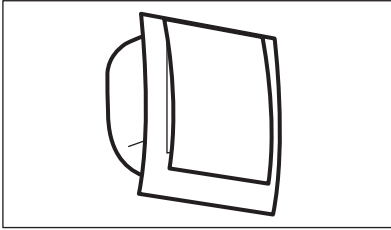

O compartimento do frigorífico está equipado com um dispositivo que permite a refrigeração rápida dos alimentos e uma temperatura mais uniforme no compartimento.

Este dispositivo activa-se automaticamente quando necessário, por exemplo, para uma recuperação rápida da temperatura após a abertura da porta ou quando a temperatura ambiente é demasiado elevada.

Permite-lhe ligar o dispositivo manualmente quando necessário (consulte "Função DYNAMICAIR").



O dispositivo DYNAMICAIR pára quando a porta é aberta e reinicia de imediato após o fecho da porta.

5. SUGESTÕES E CONSELHOS ÚTEIS

5.1 Conselhos para poupar energia

- Não abra muitas vezes a porta nem a deixe aberta mais tempo do que o necessário.
- Se a temperatura ambiente for alta e o regulador de temperatura se encontrar na definição de baixa temperatura com o aparelho completamente cheio, o compressor pode funcionar continuamente, causando gelo no evaporador. Se isto acontecer, coloque o regulador de temperatura em definições mais quentes, para permitir a descongelação automática, poupando assim no consumo de electricidade.

5.2 Conselhos para a refrigeração de alimentos frescos

Para obter o melhor desempenho:

- não guarde alimentos quentes ou líquidos que se evaporam no frigorífico

- cubra ou embrulhe os alimentos, particularmente se tiverem um cheiro forte
- posicione os alimentos de modo a que o ar possa circular livremente em redor

5.3 Conselhos para a refrigeração

Conselhos úteis:

Carne (todos os tipos) : embrulhe em sacos de polietileno e coloque na prateleira de vidro acima da gaveta de vegetais.

Por motivos de segurança, guarde desta forma por um dia ou dois no máximo.

Alimentos cozinhados, pratos frios, etc: estes devem estar cobertos e podem ser colocados em qualquer prateleira.

Fruta e vegetais: estes devem ser minuciosamente limpos e colocados nas gavetas especiais fornecidas.

Manteiga e queijo: estes devem ser colocados em recipientes herméticos especiais ou embrulhados em folha de alumínio ou sacos de polietileno para excluir o máximo de ar possível.

Garrafas de leite: estas devem ter uma tampa e devem ser armazenadas na prateleira de garrafas na porta.

Bananas, batatas, cebolas e alho, se não estiverem embalados, não devem ser guardados no frigorífico.

6. MANUTENÇÃO E LIMPEZA

6.1 Limpeza do interior

Antes de utilizar o aparelho pela primeira vez, limpe o interior e todos os acessórios internos com água morna e sabão neutro de modo a remover o cheiro típico de um produto novo, de seguida seque minuciosamente.



Não utilize detergentes ou pós abrasivos, pois estes danificam o acabamento.



CUIDADO

Retire a ficha da tomada antes de efectuar qualquer operação de manutenção.



Este aparelho contém hidrocarbonetos na sua unidade de arrefecimento; a manutenção e a recarga devem, por isso, ser efectuadas exclusivamente por técnicos autorizados.



Não puxe, desloque nem danifique quaisquer tubos e/ou cabos dentro do armário.

Nunca utilize detergentes, pós abrasivos, produtos de limpeza muito perfumados ou cera de polir para limpar o interior, pois isto irá danificar a superfície e deixar um odor forte.

Limpe o condensador (grelha preta) e o compressor que está no fundo do aparelho, com uma escova. Esta operação irá melhorar o desempenho do aparelho e poupar consumo de electricidade.



Tenha cuidado para não danificar o sistema de arrefecimento.

Muitos agentes de limpeza de superfícies de cozinhas contêm químicos que podem atacar/danificar os plásticos usados neste aparelho. Por esta razão é aconselhável que a estrutura exterior deste aparelho seja limpa apenas com água morna com um pouco de solução de limpeza adicionada.

6.2 Limpeza periódica

O equipamento tem de ser limpo regularmente:

- limpe o interior e os acessórios com água morna e sabão neutro.
- verifique regularmente os vedantes de porta e limpe-os para se certificar de que estão limpos e sem resíduos.

6.3 Descongelar o frigorífico

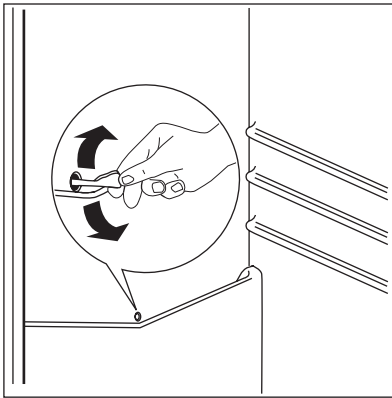

O gelo é automaticamente eliminado do evaporador do compartimento do frigorífico sempre que o compressor motorizado pára, durante o funcionamento normal. A água resultante da descongelação é descarregada por um orifício de descarga para um recipiente especial colocado na parte traseira do aparelho, sobre o compressor de motor, onde se evapora.

É importante limpar periodicamente o orifício de descarga da água resultante da descongelação, no centro do canal do compartimento do frigorífico, para evitar que um fluxo excessivo de água pingue sobre os alimentos.

Utilize o acessório de limpeza especial fornecido, que irá encontrar já inserido no orifício de descarga.

7. RESOLUÇÃO DE PROBLEMAS

Durante o funcionamento do aparelho, podem ocorrer algumas pequenas falhas que não requerem a intervenção de um técnico. A tabela seguinte dá informações sobre estas falhas para evitar custos de assistência desnecessários.



O funcionamento do aparelho é acompanhado de alguns sons (som do compressor e de circulação). Isto é normal e não indica qualquer anomalia.



O aparelho funciona de forma descontinuada, pelo que a paragem do compressor não significa que esteja sem corrente. É por este motivo que não pode tocar nos elementos eléctricos do aparelho antes de o desligar da corrente.

Problema	Causa possível	Solução
O aparelho emite demasiado ruído.	O aparelho não está apoiado correctamente.	Verifique se o aparelho está estável (todos os pés e rodas devem estar no chão). Consulte "Nivelamento".
O alarme sonoro soa. O ícone do alarme pisca.	A porta não está bem fechada.	Consulte "Alarme de porta aberta".
o quadrado superior ou inferior é apresentado no display da temperatura.	Ocorreu um erro na medição da temperatura	Entre em contacto com um representante de assistência (o sistema de refrigeração continuará a manter os produtos alimentares frios, mas a regulação da temperatura não será possível)

Problema	Causa possível	Solução
“dEMo” aparece no display.	O aparelho está no modo de demonstração.	Mantenha o botão OK premido durante 10 segundos a partir do momento em que ouvir um sinal sonoro longo e o display se apagar por um breve momento: o aparelho começa a funcionar normalmente.
O compressor funciona continuamente.	O regulador da temperatura pode estar mal regulado.	Defina uma temperatura superior.
	A porta não está bem fechada.	Consulte "Fechar a porta".
	A porta foi aberta demasiadas vezes.	Não mantenha a porta aberta mais tempo do que o necessário.
	A temperatura dos alimentos está demasiado elevada.	Deixe que a temperatura dos alimentos diminua até à temperatura ambiente antes de os guardar.
Há fluxo de água para o interior do frigorífico.	A saída de água está obstruída.	Limpe a saída de água.
	Há alimentos a impedir que a água esorra para o colector de água.	Certifique-se de que os alimentos não tocam na placa posterior.
Escorre água para o chão.	A saída de água descongelada não está ligada ao tabuleiro de evaporação, por cima do compressor.	Encaixe o tubo de saída de água descongelada no tabuleiro de evaporação.
A temperatura no aparelho está demasiado baixa.	O regulador da temperatura pode estar mal regulado.	Defina uma temperatura superior.
A temperatura no aparelho está demasiado elevada.	O regulador da temperatura pode estar mal regulado.	Selecione uma temperatura inferior.
	A porta não está bem fechada.	Consulte "Fechar a porta".
	A temperatura dos alimentos está demasiado elevada.	Deixe que a temperatura dos alimentos diminua até à temperatura ambiente antes de os guardar.

Problema	Causa possível	Solução
A temperatura no frigorífico está demasiado elevada.	Não há circulação de ar frio no aparelho.	Certifique-se de que o ar frio pode circular no aparelho.
	Foram colocadas grandes quantidades de alimentos para serem arrefecidos ao mesmo tempo.	Insuma quantidades mais pequenas de alimentos a arrefecer em simultâneo.
O aparelho não funciona.	O aparelho está desligado.	Ligue o aparelho.
	A ficha de alimentação eléctrica não está correctamente inserida na tomada.	Ligue a ficha correctamente à tomada.
	O aparelho não tem alimentação. Não existe voltagem na tomada eléctrica.	Ligue um aparelho eléctrico diferente à tomada. Verifique o disjuntor. Contacte um electricista qualificado.
A lâmpada não funciona.	A lâmpada está avariada.	Consulte "Substituir a lâmpada".
	A porta permaneceu aberta durante demasiado tempo.	Fechete a porta.
A porta interfere com a grelha de ventilação.	O aparelho não está nivelado.	Consulte "Nivelamento".
Porta desalinhada.	O aparelho não está nivelado.	Consulte "Nivelamento".

Se estes conselhos não resultarem, contacte o Serviço de Assistência da marca mais próximo.

7.1 Substituir a lâmpada

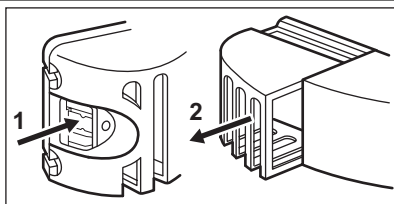

O aparelho está equipado com uma luz interior LED de longa duração.

1. Desligue o aparelho.
2. Pressione a parte móvel para soltar a tampa da lâmpada (1).
3. Retire a tampa da lâmpada (2).
4. Se necessário, substitua a lâmpada por uma com características e potência semelhantes. Recomendamos a utilização da lâmpada Osram PARATHOM SPECIAL T26 0,8 Watt.
5. Instale a tampa da lâmpada.
6. Ligue o aparelho.
7. Abra a porta. Certifique-se de que a lâmpada acende.

7.2 Fechar a porta

1. Limpe as juntas da porta.
2. Se necessário, ajuste a porta. Consulte "Instalação".

3. Se necessário, substitua as juntas de feitura da porta. Contacte o Centro de Assistência Técnica.

8. INSTALAÇÃO



ADVERTÊNCIA

Leia as "Informações de segurança" cuidadosamente para a sua segurança e funcionamento correcto do aparelho antes de o instalar.

8.1 Posicionamento

Instale este aparelho num local com uma temperatura ambiente que corresponde à classe climática indicada na placa de dados do aparelho:

Classe climática	Temperatura ambiente
SN	+10 °C a + 32 °C
N	+16 °C a + 32 °C
ST	+16 °C a + 38 °C
T	+16 °C a + 43 °C

8.2 Localização

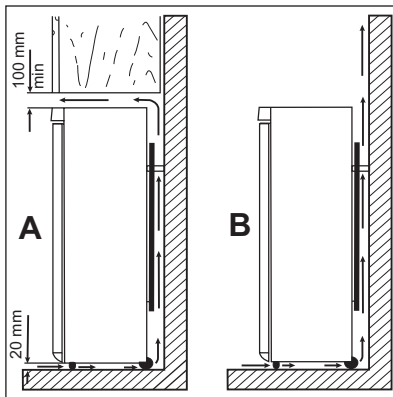

O aparelho deve ser instalado num local afastado de fontes de calor, como radiadores, termoacumuladores, luz solar directa, etc. Certifique-se de que o ar pode circular livremente atrás do aparelho. Para garantir o melhor desempenho possível se o aparelho estiver debaixo de uma unidade suspensa na parede, a distância mínima entre o topo do aparelho e a unidade de parede deve ser pelo menos 100 mm. Em todo o caso, deve-se evitar colocar o aparelho debaixo de uma unidade suspensa na parede. O nivelamento preciso é garantido por um ou vários pés ajustáveis na base do aparelho.



ADVERTÊNCIA

Deve ser possível desligar o aparelho da corrente eléctrica; a ficha de alimentação eléctrica tem de estar facilmente acessível após a instalação.

8.3 Ligação eléctrica

Antes de ligar, certifique-se de que a tensão e a frequência indicadas na placa de dados correspondem à fonte de alimentação doméstica.

O aparelho deve ter uma ligação à terra. A ficha do cabo de alimentação é fornecida com um contacto para este objectivo. Se a tomada da fonte de alimentação do-

estica não estiver ligada à terra, ligue o aparelho a uma ligação à terra separada, em conformidade com as normas actuais, consultando um electricista qualificado. O fabricante declina toda a responsabilidade caso as precauções de segurança acima não sejam cumpridas. Este aparelho cumpre com as directivas. E.E.C.

8.4 Espaçadores traseiros

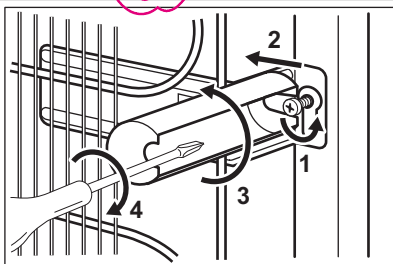

Pode encontrar os dois espaçadores no saco da documentação. Execute estes passos para instalar os espaçadores:

1. Liberte o parafuso.
2. Encaixe o espaçador debaixo do parafuso.
3. Rode o espaçador para a posição correcta.
4. Volte a apertar os parafusos.

8.5 Nivelamento

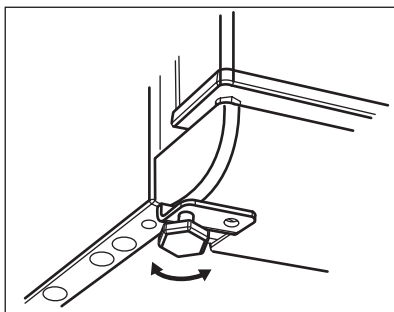

Um nivelamento preciso evita vibrações, ruído e a deslocação do aparelho durante o funcionamento. Para ajustar a altura do aparelho, aperte ou desaperte os dois pés dianteiros ajustáveis.

8.6 Reversibilidade da porta

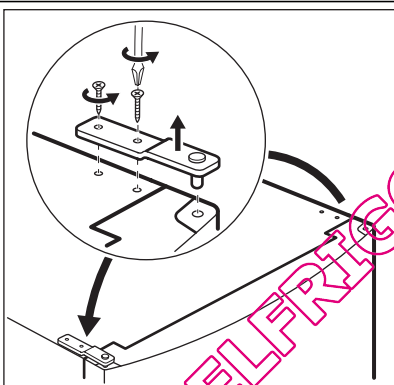

Recomendamos que execute as seguintes operações com a ajuda de outra pessoa que irá segurar as portas do aparelho durante as operações.

Para mudar o sentido de abertura da porta, execute estes passos:

- Retire a ficha da tomada eléctrica.
 - Desaperte a cavilha superior e aperte-a no lado oposto.
 - Remova a porta.
-
- Retire o rodapé.
 - Retire o tampo (A) e coloque-o no lado oposto.
 - Desaparafuse a dobradiça inferior (C) e as anilhas (B)
 - Coloque a cavilha e as anilhas no lado oposto.

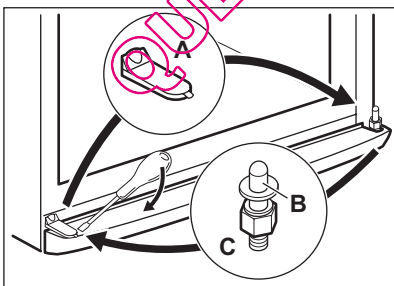

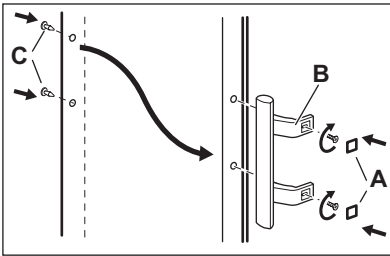

- Volte a apertar a dobradiça superior.
- Volte a instalar a porta.
- Retire os tampos. (B) Retire os pinos. (A)
- Desaperte as pegas e fixe-as no lado oposto. (C)
- Coloque os pinos (A) no lado oposto
- Faça uma verificação final para garantir que:
 - Todos os parafusos estão apertados.
 - A porta abre e fecha correctamente.

Se a temperatura ambiente for baixa (por exemplo, no Inverno), a junta pode não se moldar perfeitamente ao aparelho. Neste caso, aguarde que a junta adira naturalmente.

Caso não queira executar as operações acima mencionadas, contacte o Serviço Pós-venda mais próximo. Os custos da inversão da abertura das portas pelo técnico do Serviço Pós-venda serão suportados por si.

9. DADOS TÉCNICOS

Dimensão		
Altura	1540 mm	
Largura	595 mm	
Profundidade	658 mm	
Voltagem	230-240 V	
Frequência	50 Hz	

As informações técnicas encontram-se na placa de características no lado esquerdo

do interior do aparelho e na etiqueta de energia.

10. RUÍDOS

Existem alguns ruídos durante o funcionamento normal (compressor, circulação do refrigerante).

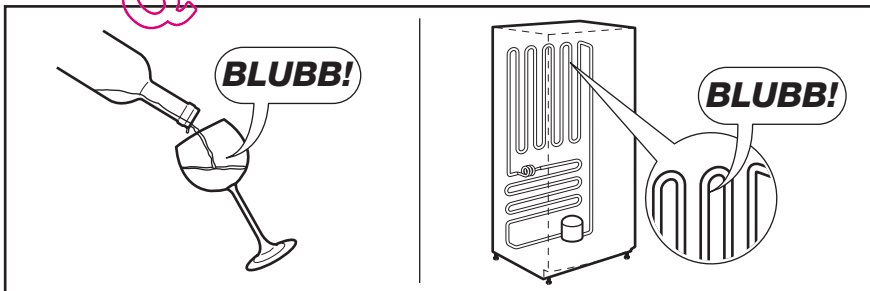
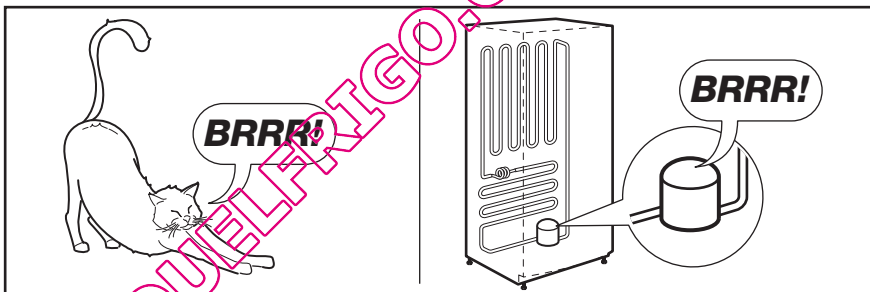
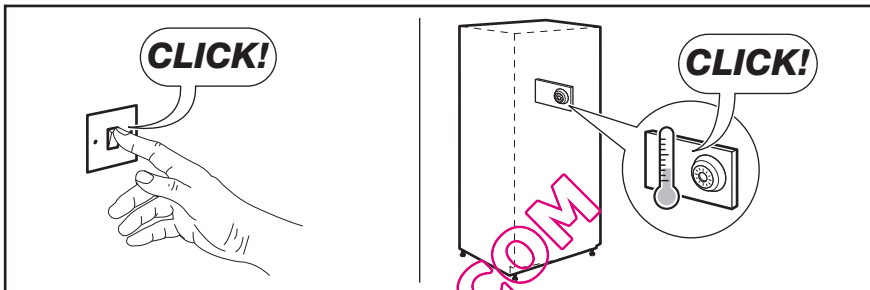
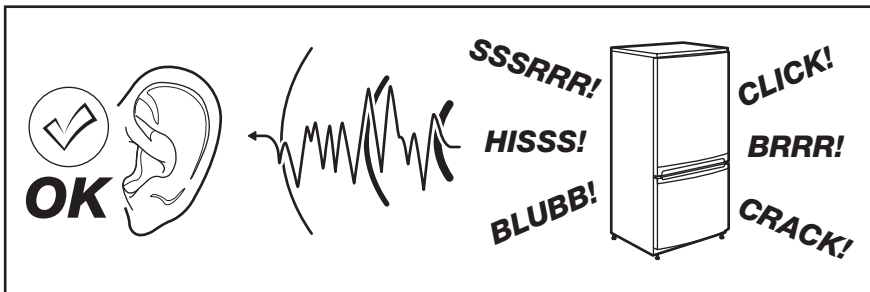

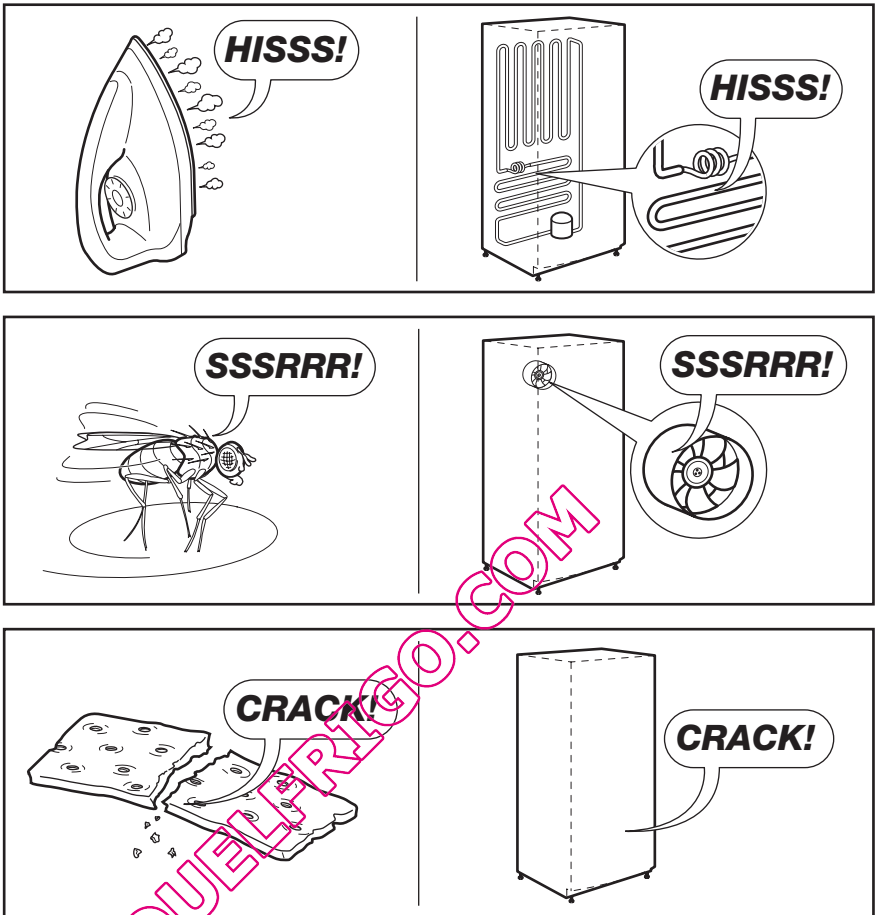

11. PREOCUPAÇÕES AMBIENTAIS

Recicle os materiais que apresentem o símbolo . Coloque a embalagem nos contentores indicados para reciclagem. Ajude a proteger o ambiente e a saúde pública através da reciclagem de aparelhos eléctricos e electrónicos. Não

elimine os aparelhos que tenham o símbolo  juntamente com os resíduos domésticos. Coloque o produto num ponto de recolha para reciclagem local ou contacte as suas autoridades municipais.

QUELFRIGO.COM

QUELFRIGO.COM

www.electrolux.com/shop



280150259-A-172012

QUELFRIGO.COM