

**Armoire intégrable niche 152,4**
**ARG947/6**
**DE CLASSE A+, CE REFRIGERATEUR ARMOIRE  
4\* DE 260 LITRES DISPOSE D'UN THERMOSTAT  
ELECTRONIQUE ET D'UN ECLAIRAGE LED**

Un éclairage LED 2 fois plus puissant et 10 fois moins énergivore qu'un éclairage traditionnel



20% d'économies par rapport à la classe A

 Armoire Niche 152,4  
 4\* - Classe A+  
 éclairage LED - électronique  
 Portes réversibles  
 Fixation par charnières pantographes

**LABEL**

Consommation d'énergie (kWh/an)**	259
Consommation d'énergie (kWh/24 h)	0,71
Classe d'efficacité énergétique **	A+
Niveau sonore dB(A) **	36
Volume utile total (en litres)**	260

**EQUIPEMENT**

Thermostat	ELECTRONIQUE
Type de gaz	R600a
Classe climatique	SN-ST (10-38°C)
Système de fixation	PANTOGRAPHES
Portes réversibles	OUI

**RÉFRIGÉRATEUR**

Volume utile (en litres)**	240
Dégivrage	AUTOMATIQUE
Froid dynamique	-
6ème Sens Fresh Control	-
Filtre antibactérien	-
Eclairage intérieur par LED	OUI
Clayettes verre (dont ajustables)	5 (4)
Clayette bouteille en métal	-
Compartment ActivO°	-
Bac à légumes transparent	2
Aménagement contre-porte:	
- Balconnets contre porte	4

**CONGÉLATEUR**

Nombre d'étoiles	4
Volume utile (en litres)**	20
Froid ventilé No Frost	-
Dégivrage	MANUEL
Nombre de tiroirs	-
Touche congélation rapide	-
Bac à glaçons	OUI
Pouvoir de congélation (kg/24 h)	2
Autonomie en cas de coupure de courant	12h

**CARACTERISTIQUES TECHNIQUES**

Poids net / avec emballage (kg)	50 / 54
Dimensions nettes en cm (HxLxP)	152,2 x 54,7 x 54,5
Dimensions avec emballage en cm (HxLxP)	161 x 60 x 62
Niche d'encastrement en cm (HxLxP)	152,4 x 56 x 55,5
Alimentation électrique	220-240V/50Hz/16A

\*\* Conforme au règlement délégué 2010/1060

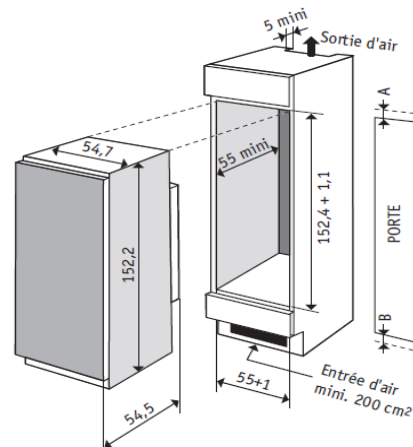
 Référence  
 ARG947/6

 12 NC  
 858600829010

 EAN  
 8003437135095