

Réfrigérateur/congélateur, années 50,
248 litres, 60 cm, air brassé, crème
Classe énergétique A+
EAN13: 8017709110147

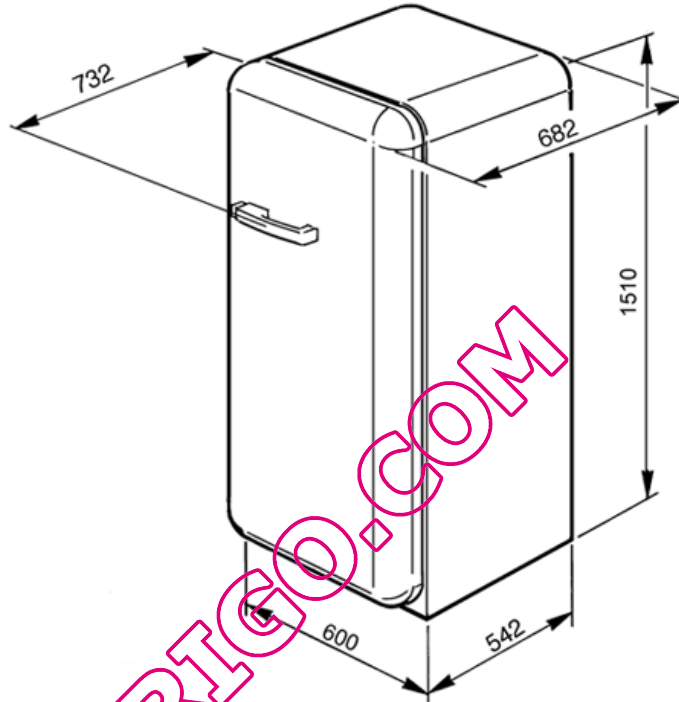

• **Façade une porte galbée avec poignée chromée** • Hauteur 151 cm • **Réfrigérateur** : • Volume net: 222 litres • Thermostat réglable • **Froid dynamique par air brassé** • Dégivrage automatique réfrigérateur • 3 clayettes verre • **Clayette porte-bouteilles chromée** • 1 grand bac à légumes avec dessus verre • Evaporateur in situ • Contre-porte modulable • 1 balcon porte-bouteilles • 2 balconnets aménageables • 1 balconnet à double couvercle • 1 casier à oeufs • **Congélateur ****** : • Volume net: 26 litres • 2 bacs à glaçons • Pouvoir de congélation: 2 kg/24h • 1 moteur • Classe climatique: T • Puissance nominale: 90 W • Consommation d'énergie: 215 kWh/an • Autonomie en cas de coupure de courant : 12 heures • Niveau sonore : 40 dB(A) • Prévoir un déport de porte, côté charnières, de 25 cm pour l'ouverture

Versions

- FAB28RBZ - Drapeau Breton - Charnières à droite