

## FAB10RNE

années '50

Réfrigérateur/congélateur, années 50,  
114 litres, 55 cm, noir  
Classe énergétique A+

EAN13: 8017709133115

Façade une porte galbée avec  
poignée chromée

Hauteur 96 cm

**Réfrigérateur :**

Volume net : 101 litres

**Thermostat réglable**

**Dégivrage automatique réfrigérateur**

2 clayettes verre réglables en hauteur

1 grand bac à légumes avec dessus verre

Contre-porte modulable :

2 balconnets

1 balconnet avec couvercle

1 casier à œufs

**Congélateur \*\*\*\* :**

Volume net : 13 litres

1 bac à glaçons

Pouvoir de congélation : 2 kg/24h

1 moteur

Classe climatique : SN

Puissance nominale : 50 W

Consommation d'énergie : 169 kWh/an

Autonomie en cas de coupure de courant : 10 heures

Niveau sonore : 37 dB(A)

Prévoir un déport de porte, côté charnières,  
de 25 cm pour l'ouverture



QUELFRIGO.COM

### Versions

- **FAB10LNE** - Noir, charnières à gauche
- **FAB10RP** - Crème (RAL 1013), charnières à droite

- **FAB10LP** - Crème (RAL 1013), charnières à gauche
- **FAB10RO** - Orange, (RAL 2008), charnières à droite
- **FAB10LO** - Orange, (RAL 2008), charnières à gauche
- **FAB10RUJ** - Union jack, charnières à droite
- **FAB10LUJ** - Union jack, charnières à gauche
- **FAB10RR** - Rouge (RAL 3001), charnières à droite
- **FAB10LR** - Rouge (RAL 3001), charnières à gauche

[QUELFRIGO.COM](http://QUELFRIGO.COM)

**SMEG France**  
9, rue Linus Carl Pauling  
B.P. 548  
76824 MONT SAINT AIGNAN Cedex  
Tél.: +33 (0)2 35 12 14 14  
Fax : +33 (0)2 35 60 70 77



## FAB10RNE

années '50

Réfrigérateur

Pose libre

Couleur

noir

classe énergétique A+

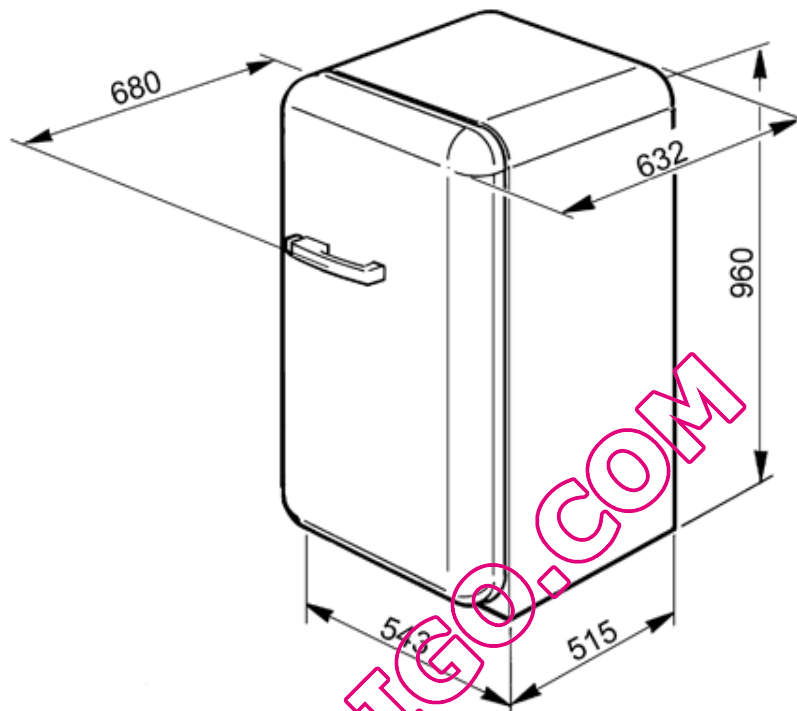

SMEG France  
9, rue Linus Carl Pauling  
B.P. 548  
76824 MONT SAINT AIGNAN Cedex  
Tél.: +33 (0)2 35 12 14 14  
Fax : +33 (0)2 35 60 70 77