

FROID

Combiné RL62VCPN



Un combiné alliant performances énergétiques et grande capacité

- Classe énergétique A+
- Capacité nette 454 L
- Twin cooling System™
- Distributeur d'eau fraîche
- Eclairage LED
- Froid ventilé

Combiné grande capacité RL62VCPN



Caractéristiques

Volume		
Brut/ Net (litres)		520 / 454
Réfrigérateur Net		337
Congélateur Net		117
Spécificités		
Technologie	Multi-flow / Froid Ventilé/ Twin Cooling	
Contrôle	Electronique	
Ecran de contrôle		•
Distributeur d'eau fraîche		•
Alarme sonore porte ouverte		•
Poignée intégrée		•
Réfrigérateur		
Clayettes (en verre trempé)		3
Dont clayettes anti-débordement		3
Balconnets de contre-porte		6
Tiroir à fruits et légumes à humidité contrôlée		2
Compartiment crèmerie coulissant		•
Eclairage LED		•
Congélateur		
Tiroirs de congélation		2
Bac à glaçons		•
Performances		
Classe énergétique		A+
Consommation (kWh/an)		395
Niveau sonore dB(A)		42
Autonomie		12
Pouvoir de congélation (kg/24h)		9
Classe climatique		SN-T
Réfrigérant / Isolation		R600-a / Cyclopentane

Twin Cooling System

Un procédé exclusif

Il gère indépendamment le réfrigérateur et le congélateur: un seul compresseur alimente chaque compartiment qui dispose de son propre ventilateur. Cette régulation indépendante des deux compartiments, sans aucune circulation d'air entre les deux, permet de maintenir un taux d'humidité adéquat dans le réfrigérateur.



Avantages:

- Température constante et homogène
- Réajustement rapide de la température
- Pas de mélange d'odeur
- Air sec dans le congélateur
- Air humide dans le réfrigérateur

Economise en énergie

Label énergétique A+

Dans un souci continu de respect de l'environnement et d'économies d'énergie, Samsung vous propose un réfrigérateur une porte qui vous permet de réduire jusqu'à 20% votre consommation énergétique par rapport à un réfrigérateur classe A.



Un éclairage intégral

Colonne de lumière LED

Située à l'intérieur de votre réfrigérateur, la colonne de lumière LED éclaire chacun de ses angles; apportant ainsi luminosité, élégance et aisance à votre quotidien.



Spécifications techniques

Largeur (mm)	Produit / Emballage	817 / 879
Hauteur (mm)	Produit / Emballage	1780 / 1906
Profondeur (mm)	Produit (Hors poignées) / Emballage	715 / 766
Produit (Hors portes)		628
Poids (kg) Produit / Emballage		99/ 109
Coloris portes		Platinum Inox
Code EAN		880 899 333 06 45

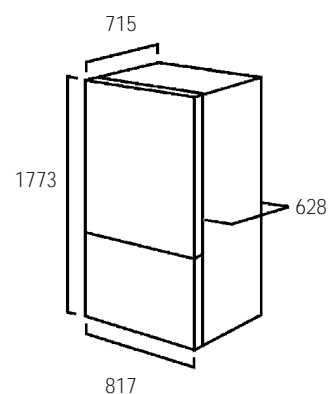

N° Service consommateurs 01 48 63 00 00
Appel non surtaxé